



ระเบียบวาระการประชุมคณะกรรมการประจำบัณฑิตวิทยาลัย มหาวิทยาลัยมหาสารคาม
ครั้งที่ 8/2565

วันอังคารที่ 9 สิงหาคม 2565 เวลา 13.30 น.

โดยการประชุม ณ ห้องประชุม 1 ชั้น 4 อาคารบรมราชกุมารี มหาวิทยาลัยมหาสารคาม
และประชุมผ่านสื่ออิเล็กทรอนิกส์

ระเบียบวาระที่ 1 เรื่องแจ้งเพื่อทราบ

>>เปิดดูรายละเอียด 1.1 เรื่องแจ้งเพื่อทราบจากประธาน

>>เปิดดูรายละเอียด 1.2 เรื่องแจ้งเพื่อทราบจากกรรมการ

ระเบียบวาระที่ 2 เรื่องรับรองรายงานการประชุมคณะกรรมการประจำบัณฑิตวิทยาลัย ครั้งที่ 7/2565

>>เปิดดูรายละเอียด วันที่ 12 กรกฎาคม 2565

ระเบียบวาระที่ 3 เรื่องสืบเนื่องหรือค้างพิจารณาจากการประชุมครั้งก่อน

>>เปิดดูรายละเอียด 3.1 รายงานผลการดำเนินงานตามมติที่ประชุมคณะกรรมการประจำบัณฑิตวิทยาลัย
ครั้งที่ 7/2565 วันที่ 12 กรกฎาคม 2565

ระเบียบวาระที่ 4 เรื่องเพื่อพิจารณา

>>เปิดดูรายละเอียด 4.1 พิจารณาการสำเร็จการศึกษาของนิสิตระดับบัณฑิตศึกษา ประจำเดือนสิงหาคม
2565 จำนวน 20 คน

>>เปิดดูรายละเอียด 4.2 พิจารณา ร่าง ข้อบังคับมหาวิทยาลัยมหาสารคาม ว่าด้วย การศึกษาระดับ
บัณฑิตศึกษา พ.ศ...

>>เปิดดูรายละเอียด 4.3 พิจารณาหลักเกณฑ์ และอัตราค่าตอบแทนล่ามแปลภาษา

>>เปิดดูรายละเอียด 4.4 พิจารณาการเรียกเก็บค่าธรรมเนียมการศึกษานิสิตต่างประเทศ หลักสูตรปรัชญาดุษฎี
บัณฑิต (ปร.ด.) สาขาวิชาสิ่งแวดล้อมศึกษา คณะสิ่งแวดล้อมและทรัพยากรศาสตร์
กรณีมีการลงนามบันทึกความเข้าใจ (MOU) เท่ากับอัตราเรียกเก็บนิสิตไทย

>>เปิดดูรายละเอียด 4.5 พิจารณาการขอลาออกจากการเป็นนิสิต และการคืนเงินค่าธรรมเนียมการศึกษา
ของ นายดุลยเทพ ภัทรโกศล นิสิตระดับปริญญาเอก สาขาวิชาการจัดการสมาร์ตซิตี
และนวัตกรรมดิจิทัล คณะการบัญชีและการจัดการ

>>เปิดดูรายละเอียด 4.6 พิจารณาเสนอชื่อผู้สมควรได้รับปริญญากิตติมศักดิ์ ประจำปี 2564

ระเบียบวาระที่ 5 เรื่องอื่นๆ

>>เปิดดูรายละเอียด 5.1 กำหนดการประชุมคณะกรรมการประจำบัณฑิตวิทยาลัย ครั้งที่ 9/2565

<<กลับระเบียบวาระ

<<วาระย้อนกลับ

>>วาระถัดไป

1.2 เรื่องแจ้งเพื่อทราบจากกรรมการ

1.2.1 ข้อมูลนิสิตปริญญาตรีบัณฑิตที่เข้าศึกษา ปีการศึกษา 2555 (ข้อมูล ณ วันที่ 4 สิงหาคม 2565)

นิสิตปริญญาตรีบัณฑิต เข้าศึกษา ปีการศึกษา 2555 ที่ยังไม่สำเร็จการศึกษา เนื่องจากยังไม่ส่งบทความวิจัย หรืออยู่ระหว่างรอพิจารณาบทความวิจัยจากคณะกรรมการประจำบัณฑิตวิทยาลัย หรืออยู่ระหว่างรอพิจารณาอนุมัติสำเร็จการศึกษา จำนวน 1 คน (มีสภาพนิสิตสมบูรณ์ จำนวน 1 คน) รายละเอียดดังตาราง

ลำดับ	รหัสนิสิต	ชื่อ นามสกุล	สาขาวิชา	สถานะ		หมายเหตุ
				สมบูรณ์	พ้นสภาพ	
1	55010362015	เกสร วงศ์เกษม	วิศวกรรมเครื่องกล แบบ 1.1	/		ยังไม่ส่งบทความวิจัย

1.2.2 รายงานผลสอบวัดความรู้ด้านภาษา (MSU EGS-TEST) ประจำปีภาคต้น ปีการศึกษา 2565 เมื่อวันที่ 2 กรกฎาคม 2565 จำนวนทั้งสิ้น 419 คน รายละเอียดดังนี้

ระดับ	จำนวนเข้าสอบ (คน)	สอบผ่าน (คน)	ร้อยละ
ระดับปริญญาโท	313	93	29.71
ระดับปริญญาเอก	82	19	23.17
รหัส 64 (ภาคเรียนที่ 2/2564)	21	4	19.05
รวม	416	116	27.88

1.2.3 ประชาสัมพันธ์และสำรวจความประสงค์การเข้าร่วมงาน GlobalEducationFair 2022 ณ สาธารณรัฐสังคมนิยมเวียดนาม

ด้วยกลุ่มงานกิจการต่างประเทศ กองประชาสัมพันธ์และกิจการต่างประเทศ ได้มีหนังสือ ที่ อว 0605.1(10.3)/ว 555 ลงวันที่ 21 กรกฎาคม 2565 เพื่อประชาสัมพันธ์และสำรวจความประสงค์การเข้าร่วมงาน GlobalEducationFair 2022 ณ สาธารณรัฐสังคมนิยมเวียดนาม ช่วงระหว่างวันที่ 28-29 ตุลาคม 2565 และวันที่ 3 พฤศจิกายน 2565 มหาวิทยาลัยมหาสารคาม กำหนดให้คณะ/หน่วยงาน สามารถส่งผู้เข้าร่วมงานได้หน่วยงานละ 1-2 คน (เบิกจ่ายจากต้นสังกัด) เพื่อประชาสัมพันธ์การรับนิสิตต่างชาติเข้าศึกษา ต่อ และประชาสัมพันธ์หลักสูตรของแต่ละคณะ/หน่วยงาน โดยคณะ/หน่วยงานที่สนใจเข้าร่วมกิจกรรมดังกล่าว สามารถสอบถามข้อมูลเพิ่มเติมได้ที่ นางสาวจิรนนท์ สุทธิจันทร์ โทรศัพท์ ภายใน 1338 อีเมล jeeranan.s@msu.ac.th รายละเอียดดังเอกสารแนบ (ดังเอกสารประกอบการประชุมระเบียบวาระที่ 1.2.3)

>>เปิดดูรายละเอียด



รายงานการประชุมคณะกรรมการประจำบัณฑิตวิทยาลัย มหาวิทยาลัยมหาสารคาม
ครั้งที่ 7/2565

วันอังคารที่ 12 กรกฎาคม 2565 เวลา 13.30 น.

โดยการประชุม ณ ห้องประชุม 1 อาคารบรมราชกุมารี มหาวิทยาลัยมหาสารคาม
และประชุมผ่านสื่ออิเล็กทรอนิกส์

กรรมการที่เข้าประชุม ณ ห้องประชุม 1 อาคารบรมราชกุมารี มหาวิทยาลัยมหาสารคาม

- | | |
|---|---------------------|
| 1. อธิการบดีมหาวิทยาลัยมหาสารคาม (รศ.ดร.ประยูรศักดิ์ ศรีวีไล) | ประธานกรรมการ |
| 2. รองอธิการบดีฝ่ายวิชาการและนวัตกรรมการเรียนรู้ (รศ.ดร.จันทร์ทิพย์ กาญจนศิลป์) | รองประธานกรรมการ |
| 3. คณบดีบัณฑิตวิทยาลัย (รศ.ดร.กฤษณ์ ชัยมูล) | กรรมการ |
| 4. คณบดีคณะเทคโนโลยี (ผศ.ดร.สุมลวรรณ ชุ่มเชื้อ) | กรรมการ |
| 5. คณบดีคณะวิทยาศาสตร์ (ศ.ดร.ไพโรจน์ ประมวล) | กรรมการ |
| 6. คณบดีคณะศึกษาศาสตร์ (รศ.ดร.ชวลิต ชูกำแพง) | กรรมการ |
| 7. คณบดีคณะสิ่งแวดล้อมและทรัพยากรศาสตร์ (รศ.ดร.อดิศักดิ์ สิงห์สีโว) | กรรมการ |
| 8. คณบดีคณะพยาบาลศาสตร์ (รศ.ดร.สมจิต แดนสีแก้ว) | กรรมการ |
| 9. คณบดีคณะสถาปัตยกรรมศาสตร์ ผังเมืองและนฤมิตศิลป์ (ผศ.ดร.พลเดช เขาวรัตน์) | กรรมการ |
| 10. คณบดีคณะกรรมการบัญชีและการจัดการ (ผศ.ดร.ธีรพรพรรณ อิงภากรณ์ แทน) | กรรมการ |
| 11. คณบดีคณะวิศวกรรมศาสตร์ (รศ.ดร.สุตสาคร อินธิเดช แทน) | กรรมการ |
| 12. คณบดีคณะสาธารณสุขศาสตร์ (รศ.ดร.สุ่มัทนา กลางคาร) | กรรมการ |
| 13. คณบดีคณะเภสัชศาสตร์ (ผศ.ดร.ชนันตภา พลอยเลื่อมแสง) | กรรมการ |
| 14. คณบดีวิทยาลัยการเมืองการปกครอง (นางสาววรินทร์ รัชโพธิ์ แทน) | กรรมการ |
| 15. คณบดีวิทยาลัยดุริยางคศิลป์ (ผศ.ดร.สยาม จวงประโคน แทน) | กรรมการ |
| 16. คณบดีคณะสัตวแพทยศาสตร์ (ผศ.น.สพ.ปองพล พงไธสงค์ แทน) | กรรมการ |
| 17. ผู้อำนวยการสถาบันวิจัยวลัยรุกขเวช (ผศ.ดร.สุดารัตน์ ถนนแก้ว) | กรรมการ |
| 18. ศ.ดร.ศิริธร ศิริอมรพรรณ | กรรมการ |
| 19. ผศ.ดร.จิระพร ชะโน | กรรมการ |
| 20. รองคณบดีบัณฑิตวิทยาลัยฝ่ายวิชาการ (ผศ.ดร.วนิดา ไทรชมพู) | กรรมการและเลขานุการ |

กรรมการที่เข้าประชุมผ่านสื่ออิเล็กทรอนิกส์

- | | |
|--|---------|
| 1. คณบดีคณะวิทยาการสารสนเทศ (ผศ.ศศิธร แก้วมัน) | กรรมการ |
| 2. คณบดีคณะแพทยศาสตร์ (ผศ.นพ.เทพลักษณ์ ศิริธนะวุฒิชัย) | กรรมการ |
| 3. คณบดีคณะนิติศาสตร์ (ผศ.พงษ์พันธ์ บุปเก) | กรรมการ |
| 4. ผศ.ดร.พิศมัย หอมจำปา | กรรมการ |
| 5. รศ.ดร.นิภาพร ชุติมันต์ | กรรมการ |
| 6. ผศ.ดร.จรรยา สาวีถิ | กรรมการ |

กรรมการที่เข้าประชุม ณ ห้องประชุมหน่วยประสานงานมหาวิทยาลัยมหาสารคาม ชั้น 14 และ มหาวิทยาลัยเชียงใหม่ กรรมการประเภท ผู้ทรงคุณวุฒิภายนอกมหาวิทยาลัย

- | | |
|--------------------------|---------|
| 1. ศ.ดร.วิสุทธิ ใบไม้ | กรรมการ |
| 2. ศ.ดร.วิชัย บุญแสง | กรรมการ |
| 3. ศ.ดร.ประดิษฐ์ เทอดทูล | กรรมการ |

ผู้ไม่มาประชุม (เนื่องจากมีภารกิจ/ติดราชการ)

1. คณบดีคณะศิลปกรรมศาสตร์และวัฒนธรรมศาสตร์
2. คณบดีคณะการท่องเที่ยวและการโรงแรม
3. คณบดีคณะมนุษยศาสตร์และสังคมศาสตร์

ผู้เข้าร่วมประชุม

1. อาจารย์พุดม ธนรัช
2. นางพิกุลศิลป์ งามสูงเนิน
3. นางกนกนวล นรินยา
4. นางสาวสายฝน ทัพขวา
5. นางศรินทร์ยา เกียงขวา
6. นางอุบลรัตน์ ป้านภูมิ
7. นายจักรกฤษณ์ บุญสีลา
8. นายวัฒน์ชัย สร้อยดั้น

เริ่มประชุมเวลา 13.30 น.

ระเบียบวาระที่ 1 เรื่องแจ้งเพื่อทราบ**1.1 เรื่องแจ้งเพื่อทราบจากประธาน**

อธิการบดีกล่าวเปิดการประชุมคณะกรรมการประจำบัณฑิตวิทยาลัย ครั้งที่ 7/2565 วันที่ 12 กรกฎาคม 2565 และได้แจ้งเพื่อทราบเกี่ยวกับทิศทางการดำเนินงานของบัณฑิตวิทยาลัย ที่ได้จัดทำเว็บไซต์ นานาชาติสำหรับต่างชาติที่สนใจเข้าศึกษา และเลือกเรียนรายวิชาที่สนใจได้ รวมทั้งการจูงใจหอพักต่างๆ และได้มีการรับแจ้งข้อมูลเกี่ยวกับนิสิตต่างชาติที่เริ่มทยอยเข้ามาศึกษาที่มหาวิทยาลัยจำนวนเพิ่มขึ้น เช่น จีน พม่า ญี่ปุ่น ซึ่งได้มีการเตรียมปรับปรุงหอพัก รถรับส่ง และแม่บ้านที่สามารถสื่อสารด้านภาษาพื้นฐานได้ เพื่อเป็นการ

รองรับนิสิตต่างชาติ ทั้งนี้เพื่อให้ผู้เรียนมีความมั่นใจในการตัดสินใจเข้าศึกษาต่อ เพื่อสร้างความเชื่อมั่นการรองรับสถาบันที่มีชื่อเสียงที่ได้รับการยอมรับ และการตีพิมพ์เผยแพร่ระดับบัณฑิตศึกษาที่มีคุณภาพยิ่งขึ้น และคณะสาธารณสุขศาสตร์ได้มีนิสิตต่างชาติหลายประเทศที่สนใจเข้ามาหลักสูตรนี้ มหาวิทยาลัยจึงได้ให้ความสำคัญของการรับนิสิตและการคงไว้ซึ่งคุณภาพของการผลิตบัณฑิตที่มีคุณภาพต่อไป

มติ ที่ประชุมมีมติรับทราบ

1.2 เรื่องแจ้งเพื่อทราบจากกรรมการ

1.2.1 ข้อมูลนิสิตปริญญาตรีบัณฑิตที่เข้าศึกษา ปีการศึกษา 2555 (ข้อมูล ณ วันที่ 4 กรกฎาคม 2565)

นิสิตปริญญาตรีบัณฑิต เข้าศึกษา ปีการศึกษา 2555 ที่ยังไม่สำเร็จการศึกษา เนื่องจาก ยังไม่ส่งบทความวิจัย หรืออยู่ระหว่างรอพิจารณาบทความวิจัยจากคณะกรรมการประจำบัณฑิตวิทยาลัย หรืออยู่ระหว่างรอพิจารณาอนุมัติสำเร็จการศึกษา จำนวน 2 คน (มีสภาพนิสิตสมบูรณ์ จำนวน 2 คน) รายละเอียดดังตาราง

ลำดับ	รหัสนิสิต	ชื่อ นามสกุล	สาขาวิชา	สถานะ		หมายเหตุ
				สมบูรณ์	พ้นสภาพ	
1	55010362015	เกสร วงศ์เกษม	วิศวกรรมเครื่องกล แบบ 1.1	/		ยังไม่ส่งบทความวิจัย
2	55016660001	ศิวพร หอมหวล	ความหลากหลาย ทางชีวภาพ แบบ 2.1	/		อนุมัติบทความวิจัยแล้ว และมีรายชื่ออยู่ระหว่าง การพิจารณาการสำเร็จ การศึกษา วาระ 4.1

มติ ที่ประชุมมีมติรับทราบ

1.2.2 สรุปจำนวนผู้มีสิทธิ์เข้าศึกษาระดับบัณฑิตศึกษา ประจำปีภาคต้น ปีการศึกษา 2565 จำนวนทั้งสิ้น 1,009 คน ได้แก่ นิสิตไทย จำนวน 724 คน นิสิตต่างชาติ จำนวน 285 คน แยกตามคณะรายละเอียดดังนี้

ที่	คณะ/วิทยาลัย/ สถาบัน	จำนวนผู้มีสิทธิ์เข้าศึกษา ภาคการศึกษา 1/2565 (คน)												รวม (คน)
		รอบ 1				รอบ 2				รอบ 3				
		ป.โท		ป.เอก		ป.โท		ป.เอก		ป.โท		ป.เอก		
		ไทย	ต่าง ชาติ	ไทย	ต่าง ชาติ	ไทย	ต่าง ชาติ	ไทย	ต่าง ชาติ	ไทย	ต่าง ชาติ	ไทย	ต่าง ชาติ	
	กลุ่มมนุษยศาสตร์และ สังคมศาสตร์	232	47	55	94	96	29	22	54	63	0	33	0	725
1	คณะมนุษยศาสตร์และ สังคมศาสตร์	21	0	3	2	9	4	1	0	10		3		53

ที่	คณะ/วิทยาลัย/ สถาบัน	จำนวนผู้มีสิทธิ์เข้าศึกษา ภาคการศึกษา 1/2565 (คน)												รวม (คน)
		รอบ 1				รอบ 2				รอบ 3				
		ป.โท		ป.เอก		ป.โท		ป.เอก		ป.โท		ป.เอก		
		ไทย	ต่าง ชาติ	ไทย	ต่าง ชาติ	ไทย	ต่าง ชาติ	ไทย	ต่าง ชาติ	ไทย	ต่าง ชาติ	ไทย	ต่าง ชาติ	
2	คณะศึกษาศาสตร์	176	0	37	11	58	0	10	3	14		12		321
3	คณะกรรมการบัญชีและการ จัดการ	13	1 ..	5	1	9	0	9	5	9		11		63
4	คณะศิลปกรรมศาสตร์ และวัฒนธรรมศาสตร์	8	38	4	61	4	20	1	13	9		2		160
5	คณะกรรมการท่องเที่ยวและ การโรงแรม	1	0	0	2	0	0	0	1			2		6
6	วิทยาลัยการเมืองการ ปกครอง	10	0	6	0	11	0	0	0	17		2		46
7	วิทยาคุรียางคศิลป์	3	8	0	17	5	5	1	32	4		1		76
กลุ่มวิทยาศาสตร์เทคโนโลยี		43	3	9	11	23	9	11	29	41	0	18	0	197
8	คณะวิทยาศาสตร์	24	1	3	2	8	0	0	0	6		4		48
9	คณะเทคโนโลยี	7	0	0	0	2	0	0	0	3				12
10	คณะวิศวกรรมศาสตร์	5	1	0	8	7	2	3	4	15		2		47
11	คณะสถาปัตยกรรมศาสตร์ ผังเมืองและนฤมิตศิลป์	2	1			2	0							5
12	คณะสิ่งแวดล้อมและ ทรัพยากรศาสตร์	0	0	3	1	0	0	0	1	16		7		28
13	คณะวิทยาการสารสนเทศ	5	0	3	0	2	7	7	24	1		5		54
14	สถาบันวิจัยวลัยรุกขเวช	0	0	0	0	2	0	1	0					3
กลุ่มวิทยาศาสตร์สุขภาพ		31	0	9	0	15	3	5	6	14	0	4	0	87
15	คณะพยาบาลศาสตร์	0				0								0
16	คณะเภสัชศาสตร์	4	0	1	0	7	2	0	0	2		1		17
17	คณะสาธารณสุขศาสตร์	25	0	8	0	8	1	5	6	6		3		62
18	คณะแพทยศาสตร์	2	0	0	0	0	0	0	0	6				8
19	คณะสัตวแพทยศาสตร์	0	0	0	0	0	0	0	0					0
รวม		306	50	73	105	134	41	38	89	118	0	55	0	1,009

คณะพยาบาลศาสตร์ เปิดรับเทอม 2/2565

มติ ที่ประชุมมีมติรับทราบ

เอกสารประกอบการประชุมระเบียบวาระที่ 2
ครั้งที่ 8/2565 วันที่ 9 สิงหาคม 2565

1.2.3 สรุปรายงานจำนวนผู้เข้าสอบวัดความรู้ด้านภาษา (MSU EGS-TEST) ประจำภาคต้น ปีการศึกษา 2565 เมื่อวันเสาร์ที่ 2 กรกฎาคม 2565 จำนวนทั้งสิ้น 419 คน รายละเอียดดังนี้

ระดับ	จำนวนผู้มีสิทธิ์สอบ (คน)	จำนวนเข้าสอบ (คน)
ระดับปริญญาโท	561	313
ระดับปริญญาเอก	160	85
รหัส 64 ที่เข้าศึกษา ภาคเรียนที่ 2/2564 (เลื่อนสอบมา)	135	21
รวม	856	419

มติ ที่ประชุมมีมติรับทราบ

1.2.4 รายงานปฐมนิเทศนิสิตใหม่ระดับบัณฑิตศึกษา ประจำภาคต้น ปีการศึกษา 2565

บัณฑิตวิทยาลัย จัดปฐมนิเทศนิสิตใหม่ระดับบัณฑิตศึกษา ประจำภาคต้น ปีการศึกษา 2565 ระหว่างวันที่ 1-2 กรกฎาคม 2565 ณ อาคารปฏิบัติการกลางทางวิทยาศาสตร์ (SC3) คณะวิทยาศาสตร์ มีผู้เข้าร่วมงานปฐมนิเทศ จำนวนทั้งสิ้น 674 คน ได้แก่ ผู้บริหาร 26 คน อาจารย์และบุคลากร 58 คน นิสิตไทย 375 คน นิสิตต่างชาติ 215 คน และสโมสรรนิสิตระดับบัณฑิตศึกษา 7 คน ได้มีการชี้แจงแนวปฏิบัติสำหรับนิสิตใหม่และเกณฑ์การสำเร็จการศึกษา สวัสดิการและสิทธิประโยชน์ ระบบสารสนเทศสำหรับนิสิตระดับบัณฑิตศึกษา รวมทั้งแจ้งกิจกรรมของทางสโมสรรนิสิตระดับบัณฑิตศึกษา เป็นต้น

มติ ที่ประชุมมีมติรับทราบ

1.2.5 แจ้งเตือนบัณฑิตวิทยาลัยจัด กิจกรรมโครงการสัมมนาอาจารย์ที่ปรึกษาาระดับบัณฑิตศึกษา สำหรับนิสิตต่างชาติ ในวันพุธที่ 27 กรกฎาคม 2565 เวลา 09.00-12.00 ณ ห้องประชุมราชพฤกษ์ (SC3-302) คณะวิทยาศาสตร์ มหาวิทยาลัยมหาสารคาม

มติ ที่ประชุมมีมติรับทราบ

เอกสารประกอบการประชุมระเบียบวาระที่ 2
ครั้งที่ 8/2565 วันที่ 9 สิงหาคม 2565

1.2.6 บัณฑิตวิทยาลัย จะเปิดรับสมัครเข้าศึกษาระดับบัณฑิตศึกษา ประจำปีภาคปลาย ปีการศึกษา 2565

กิจกรรม	ช่วงกิจกรรม
เปิดรับสมัครผ่านระบบออนไลน์	วันที่ 10 สิงหาคม - 31 ตุลาคม 2565
สอบคัดเลือก และสอบสัมภาษณ์	วันที่ 12 พฤศจิกายน 2565
ประกาศผลการคัดเลือกขั้นสุดท้าย	วันที่ 17 พฤศจิกายน 2565
รายงานตัว	วันที่ 24-30 พฤศจิกายน 2565
เปิดภาคเรียน	วันที่ 28 พฤศจิกายน 2565

บัณฑิตวิทยาลัย จะแจ้งให้คณะ/หลักสูตร ยืนยันแผนการรับนิสิตเข้าศึกษาประจำปีภาคปลาย ปีการศึกษา 2565 ผ่านช่องทางเมนูหน้าเว็บไซต์บัณฑิตวิทยาลัย ภายในวันที่ 20-26 กรกฎาคม 2565

มติ ที่ประชุมมีมติรับทราบ

1.2.6 บัณฑิตวิทยาลัย ร่วมกับกองกิจการนิสิต และสโมสรนิสิตระดับบัณฑิตศึกษา มหาวิทยาลัยมหาสารคาม ได้จัดโครงการแข่งขันกีฬาระดับบัณฑิตศึกษาสัมพันธ์มหาวิทยาลัยมหาสารคาม ครั้งที่ 6 และโครงการกิจกรรมส่งเสริมการแลกเปลี่ยนศิลปวัฒนธรรมระหว่างนิสิตไทยและนิสิตต่างชาติ ในวันอาทิตย์ที่ 24 กรกฎาคม 2565 เวลา 08.00 – 16.30 น. ณ ศูนย์กีฬาและนันทนาการ มหาวิทยาลัยมหาสารคาม

มติ ที่ประชุมมีมติรับทราบ

1.2.7 ร่าง “เกณฑ์มาตรฐานหลักสูตรระดับอนุปริญญา ปริญญาตรี และบัณฑิตศึกษา พ.ศ. 2565”

เมื่อวันที่ 30 มิถุนายน 2565 คณะกรรมการมาตรฐานอุดมศึกษา (กมอ.) ได้เห็นชอบ ร่าง “เกณฑ์มาตรฐานหลักสูตรระดับอนุปริญญา ปริญญาตรี และบัณฑิตศึกษา พ.ศ. 2565” ตามกฎกระทรวง มาตรฐานอุดมศึกษา 2565 โดยจะประกาศใช้ภายใน 27 กันยายน 2565 โดยวัตถุประสงค์ ดังนี้

1. พัฒนาศักยภาพกำลังคนของประเทศให้เท่าทันต่อการเปลี่ยนแปลงของโลก
2. การจัดการศึกษามีความยืดหยุ่นเพื่อรองรับการเปลี่ยนแปลงอย่างทันที่
3. ส่งเสริมสนับสนุนให้เกิดการศึกษาตลอดชีวิต (Lifelong Learning)
4. ให้ความอิสระแก่สภาสถาบันอุดมศึกษาในการบริหารจัดการศึกษามากยิ่งขึ้น

ร่าง “เกณฑ์มาตรฐานหลักสูตรระดับอนุปริญญา ปริญญาตรี และบัณฑิตศึกษา พ.ศ. 2565”

เพื่อให้สอดคล้องกับปรัชญาอุดมศึกษาไทยและระบบอุดมศึกษาใหม่ด้านการสร้างบัณฑิต และพัฒนากำลังคนของประเทศ และนโยบายของ รมว. การกระทรวงการอุดมศึกษา วิทยาศาสตร์ วิจัยและนวัตกรรม (อว.) ศาสตราจารย์พิเศษ ดร.เอนก เหล่าธรรมทัศน์ ในการพัฒนาอุดมศึกษาไทย เกณฑ์มาตรฐานหลักสูตรนี้

วัตถุประสงค์

1. ส่งเสริมการพัฒนาศักยภาพกำลังคนของประเทศให้เท่าทันต่อการเปลี่ยนแปลงของโลก
2. ส่งเสริมสนับสนุนให้เกิดการศึกษาตลอดชีวิต (Lifelong Learning)
3. การจัดการศึกษามีความยืดหยุ่นเพื่อรองรับการเปลี่ยนแปลงอย่างทันที่
4. การให้ความอิสระแก่สถานบันอุดมศึกษาในการบริหารจัดการศึกษามากยิ่งขึ้น

สาระสำคัญของเกณฑ์มาตรฐานใหม่ที่เปลี่ยนแปลงไปจาก เกณฑ์มาตรฐานหลัก ปี 2558 มีดังนี้

สาระสำคัญ	หมายเหตุ
<p>1. อาจารย์ประจำ อาจารย์ประจำหลักสูตร และอาจารย์ผู้รับผิดชอบหลักสูตร ไม่จำเป็นต้องเป็น บุคลากรสายวิชาการ (อาจารย์ ผศ. รศ. ศ.) ของสถาบันอุดมศึกษานั้นเท่านั้น</p> <p>- ในทุกระดับการศึกษา (อนุปริญญา ปริญญาตรี และบัณฑิตศึกษา) สถานบันอุดมศึกษาสามารถกำหนดตำแหน่งเทียบเคียงอาจารย์ ผู้ช่วยศาสตราจารย์ รองศาสตราจารย์ และศาสตราจารย์ เป็นอาจารย์ประจำได้ เช่น นักวิจัย หรือตำแหน่งเชี่ยวชาญภายในสถาบันอุดมศึกษาสามารถเทียบเคียงตำแหน่งและเป็นอาจารย์ประจำ รวมถึงอาจารย์ประจำหลักสูตร หรือ อาจารย์ผู้รับผิดชอบหลักสูตร ได้หากมีคุณสมบัติตามที่กำหนด</p> <p>- ในทุกระดับการศึกษา (อนุปริญญา ปริญญาตรี และบัณฑิตศึกษา) สถานบันอุดมศึกษาสามารถกำหนดองค์กรภายนอกทั้งภาครัฐและเอกชน มาร่วมผลิตบัณฑิตได้ บุคลากรในองค์กรที่สถานบันอุดมศึกษา เห็นชอบในการร่วมผลิตนั้น สามารถที่จะเป็นอาจารย์ประจำ รวมถึงอาจารย์ประจำหลักสูตร หรือ อาจารย์ผู้รับผิดชอบหลักสูตรได้หากมีคุณสมบัติตามที่กำหนด (ยกตัวอย่างเช่น หากสถาบันอุดมศึกษาหนึ่ง ต้องการจัดทำหลักสูตรร่วมกับสถาบันวิจัย องค์กรศาลยุติธรรม หรือ บริษัทเอกชน และสถานบันอุดมศึกษานั้นเห็นชอบ นักวิจัยในสถาบันวิจัย ผู้พิพากษา หรือ บุคลากรของบริษัทเอกชน สามารถเป็นอาจารย์ประจำรวมถึง อาจารย์ประจำหลักสูตร หรือ อาจารย์ผู้รับผิดชอบหลักสูตร ในหลักสูตรที่ร่วมผลิตได้หากมีคุณสมบัติตามที่กำหนด หรือในกรณีที่สถานบันอุดมศึกษาหลายแห่ง ตกลงร่วมกันในการผลิตบัณฑิตในบางหลักสูตร สถานบันอุดมศึกษานั้นสามารถใช้หลักสูตรนั้นร่วมกัน และอาจารย์ประจำหลักสูตรก็สามารถมาจากหลายๆสถาบันอุดมศึกษาได้)</p>	<p>เกณฑ์มาตรฐานใหม่ในประเด็นนี้ จะช่วยให้เกิดการเคลื่อนย้ายบุคลากรที่มีความสามารถ ในสาขาต่างๆ ทั้งจากภายในและภายนอกสถานบันอุดมศึกษาเข้ามาร่วมในการผลิตบัณฑิตมากขึ้น ทั้งยังส่งเสริมให้สถานบันอุดมศึกษาต่างๆ สามารถร่วมมือกัน เพื่อจัดทำหลักสูตรร่วมกันเป็นหลักสูตรเดียว และใช้ทรัพยากรในการเรียนการสอนการวิจัยร่วมกัน และมีมาตรฐานเดียวกัน รวมถึงลดปัญหาการมีจำนวนอาจารย์ประจำและอาจารย์ผู้รับผิดชอบหลักสูตรไม่เพียงพอเป็นต้น</p>

สาระสำคัญ	หมายเหตุ
<p>2. สถาสถาบันอุดมศึกษา สามารถกำหนดคุณวุฒิที่สัมพันธ์กับสาขาวิชาของหลักสูตรได้ หากคุณวุฒินั้นสามารถส่งเสริมให้การเรียนการสอนในหลักสูตรสาขาวิชานั้นบรรลุผลการเรียนรู้ของนักศึกษาได้ตามที่กำหนดในหลักสูตร</p> <p>(ในแนวทางการบริหารเกณฑ์มาตรฐานหลักสูตร 2558 คุณวุฒิที่สัมพันธ์กับสาขาวิชาของหลักสูตรให้อ้างอิงจากกลุ่มสาขาวิชาเดียวกันในตารางของ ISCED เท่านั้น แต่ในเกณฑ์ใหม่นี้จะเปิดกว้างไม่กำหนดเรื่องนี้ไว้ โดยให้อยู่ในดุลพินิจของสภาสถาบันอุดมศึกษา)</p>	<p>เกณฑ์มาตรฐานใหม่ในประเด็นนี้ จะช่วยให้หลักสูตรที่เกี่ยวข้องเกี่ยวกับวิทยาการสมัยใหม่ที่อาศัยองค์ความรู้หลากหลาย และอาจจะไม่มีอาจารย์ผู้รับผิดชอบหลักสูตรที่มีคุณวุฒิตรงเนื่องจากเป็นสาขาใหม่ สามารถเกิดขึ้นได้ง่าย โดยใช้อาจารย์มีคุณวุฒิที่สัมพันธ์ตามดุลพินิจของสภาสถาบันอุดมศึกษา</p>
<p>3. คุณสมบัติของ อาจารย์พิเศษ เปิดกว้างมากขึ้น โดยคุณสมบัติสามารถขึ้นกับความรู้และประสบการณ์เป็นที่ยอมรับซึ่งตรงหรือสัมพันธ์กับวิชาที่สอน โดยผ่านความเห็นชอบของสภาสถาบันอุดมศึกษา ทั้งนี้ไม่กำหนดวุฒิการศึกษาเหมือนที่กำหนดไว้ในเกณฑ์มาตรฐานหลักสูตรปี 2558 นอกจากนี้อาจารย์พิเศษสามารถมีชั่วโมงการสอนไม่จำกัด (เกณฑ์มาตรฐานหลักสูตร 2558 กำหนดไว้ต้องมีชั่วโมงสอนไม่เกิน 50% ของรายวิชา) โดยมีอาจารย์ประจำร่วมรับผิดชอบกระบวนการเรียนการสอนและพัฒนา นักศึกษาตลอดระยะเวลาของการจัดการเรียนการสอนรายวิชานั้นๆ ด้วย</p>	<p>เกณฑ์มาตรฐานใหม่ในประเด็นนี้ จะช่วยให้สามารถใช้ศักยภาพของผู้ทรงคุณวุฒิจากภายนอกสถาบันอุดมศึกษามาช่วยในการเรียน การสอนและผลิตบัณฑิตได้อย่างเต็มที่</p>
<p>4. วิชาศึกษาทั่วไปในหลักสูตรอนุปริญญา และปริญญาตรี ลดลงจาก 30 หน่วยกิต (ตามเกณฑ์มาตรฐานหลักสูตร 2558) เหลือ 24 หน่วยกิต และเปิดกว้างให้สถาบันอุดมศึกษาสามารถออกแบบรายวิชาศึกษาทั่วไปได้เอง โดยจะมุ่งเน้นในการพัฒนานักศึกษาให้มีทักษะที่จำเป็นในปัจจุบันและอนาคต อาทิเช่น Digital Literacy Entrepreneurial Skill หรือ Soft skills ในด้านต่างๆ เป็นต้น</p>	<p>เกณฑ์มาตรฐานใหม่ในประเด็นนี้ จะช่วยให้สถาบันอุดมศึกษาสามารถออกแบบเพื่อส่งเสริมการพัฒนาทักษะที่สำคัญและจำเป็นในการพัฒนาศักยภาพของบัณฑิตให้เท่าทันกับการเปลี่ยนแปลงของโลก</p>
<p>5. สถาสถาบันอุดมศึกษา สามารถให้ความเห็นชอบในการแต่งตั้งผู้ทรงคุณวุฒิภายนอก เป็นอาจารย์ที่ปรึกษาวิทยานิพนธ์ร่วม อาจารย์ผู้สอบวิทยานิพนธ์ ได้โดยไม่ต้องแจ้ง กมอ.</p> <p>(เกณฑ์มาตรฐานหลักสูตร 2558 กรณีเช่นนี้ต้องได้รับความเห็นชอบจาก กมอ.) โดยที่ผู้ทรงคุณวุฒิภายนอกนั้นไม่จำเป็นต้องมีคุณวุฒิหรือผลงานทางวิชาการ แต่มีความเชี่ยวชาญและประสบการณ์สูงเป็นที่ยอมรับซึ่งตรงหรือสัมพันธ์กับหัวข้อวิทยานิพนธ์หรือการค้นคว้าอิสระ</p>	<p>เกณฑ์มาตรฐานใหม่ในประเด็นข้อ 5-7 นี้ จะมีส่วนช่วยส่งเสริมให้การพัฒนาระบบบัณฑิตศึกษามีความยืดหยุ่นตอบสนองต่อความหลากหลายและเท่าทันการเปลี่ยนแปลงของโลก ขณะเดียวกันก็ส่งเสริมการสร้างผลงานวิชาการที่สามารถใช้ประโยชน์ได้จริงนอกเหนือจากการสร้างองค์ความรู้เพื่อการตีพิมพ์เท่านั้น</p>

สาระสำคัญ	หมายเหตุ
6. นักวิจัยประจำ ในสถาบันอุดมศึกษา (ไม่ได้เป็นตำแหน่งอาจารย์ ผศ. รศ. ศ.) สามารถเป็นอาจารย์ที่ปรึกษาร่วมและอาจารย์ผู้สอบวิทยานิพนธ์ได้	
7. ผลงานที่ใช้เพื่อสำเร็จการศึกษาของนักศึกษาระดับปริญญาโทและปริญญาเอก จะไม่จำกัดเฉพาะผลงานตีพิมพ์เท่านั้น เหมือนเกณฑ์มาตรฐานหลักสูตร ปี 2558 แต่สามารถใช้ผลงานนวัตกรรม สิทธิบัตร หรือผลงานสร้างสรรค์ มาทดแทนได้ ทั้งนี้เพื่อส่งเสริมการสร้างผลงานที่สามารถนำไปใช้ประโยชน์ต่อการพัฒนาประเทศที่เป็นรูปธรรม	
8. สถานสถาบันอุดมศึกษา สามารถกำหนดระบบการประกันคุณภาพหลักสูตรที่เหมาะสมได้ (ไม่ได้กำหนดด้าน องค์ประกอบในการประกันคุณภาพ เช่น เกณฑ์มาตรฐานหลักสูตร ปี 2558)	เกณฑ์มาตรฐานใหม่.ในข้อ 8-9 นี้ ให้สถาบันอุดมศึกษาสามารถกำหนดระบบการประกันคุณภาพหลักสูตร การจัดการศึกษา ให้สอดคล้องกับบริบทและวัตถุประสงค์ ของแต่ละสถาบันอุดมศึกษา รวมถึงการส่งเสริมการเรียนรู้ตลอดชีวิต
9. สถานสถาบันอุดมศึกษา สามารถออกแบบระบบการจัดการศึกษา ที่เหมาะสมได้ อาทิเช่น ภาคการศึกษา การจัดการศึกษาเป็นชุดวิชา (Module) ระยะเวลาการศึกษา และเกณฑ์การจบการศึกษา เป็นต้น	

มติ ที่ประชุมมีมติรับทราบ

ระเบียบวาระที่ 2 เรื่องรับรองรายงานการประชุม

รายงานการประชุมคณะกรรมการประจำบัณฑิตวิทยาลัย มหาวิทยาลัยมหาสารคาม ครั้งที่ 6/2565 วันที่ 17 มิถุนายน 2565 (ตั้งเอกสารประกอบการประชุมระเบียบวาระที่ 2)

ประเด็นในการพิจารณา เพื่อเสนอที่ประชุมพิจารณารับรองรายงานการประชุมคณะกรรมการประจำบัณฑิตวิทยาลัย มหาวิทยาลัยมหาสารคาม ครั้งที่ 6/2565 วันที่ 17 มิถุนายน 2565

มติ ที่ประชุมมีมติรับรองรายงานการประชุมคณะกรรมการประจำบัณฑิตวิทยาลัย มหาวิทยาลัยมหาสารคาม ครั้งที่ 7/2565 วันที่ 17 มิถุนายน 2565

ระเบียบวาระที่ 3 เรื่องสืบเนื่องหรือค้างพิจารณาจากการประชุมครั้งก่อน

3.1 รายงานผลการดำเนินงานตามมติที่ประชุมคณะกรรมการประจำบัณฑิตวิทยาลัย ครั้งที่ 6/2565 วันที่ 17 มิถุนายน 2565 ดังตารางต่อไปนี้

งานติดตามมติที่ประชุม	ผลการดำเนินงาน
<p>1. พิจารณำบันทึกข้อตกลงความร่วมมือระหว่างมหาวิทยาลัยมหาสารคาม และบริษัท โอเพ่น เอ็ดดูเคชั่น กรุ๊ป (ประเทศไทย) (ครั้งที่ 8/2564 วาระที่ 4.3)</p>	<p>-ที่ประชุมมีมติเห็นชอบบันทึกข้อตกลงความร่วมมือระหว่างมหาวิทยาลัยมหาสารคาม และบริษัท โอเพ่น เอ็ดดูเคชั่น กรุ๊ป (ประเทศไทย) และนำเสนอตามลำดับต่อไป</p> <p>-นิติกรมหาวิทยาลัยตรวจสอบและปรับแก้ไขเรียบร้อยแล้ว ตามหนังสือ ที่ อว 0605.1(5.3)/8315 วันที่ 16 ธันวาคม 2564</p> <p>-บัณฑิตวิทยาลัย <u>ทำหนังสือไปยังกลุ่มงานกิจกรรมต่างประเทศ</u> เพื่อนำเสนอที่ประชุมคณะกรรมการบริหารมหาวิทยาลัย ตามหนังสือ ที่ อว 0605.21/7 วันที่ 4 มกราคม 2565</p> <p>-คณะกรรมการบริหารมหาวิทยาลัย ครั้งที่ 1/2565 วันที่ 11 มกราคม 2565 มีมติให้ทบทวนแก้ไข ได้แก่</p> <ul style="list-style-type: none"> - ข้อ 5 Responsibilities – The Company ข้อ 3 ย่อย - ข้อ 6 Benefits in return <p>โดยได้มอบหมายให้รองอธิการบดีฝ่ายแผนงานและพัฒนาองค์กรดิจิทัล รองอธิการบดีฝ่ายวิชาการและนวัตกรรมการเรียนรู้ และคณบดีบัณฑิตวิทยาลัยหารือร่วมกันเพื่อพิจารณาให้รอบด้านนั้น</p> <p>-บัณฑิตวิทยาลัย ได้ร่วมหารือเรียบร้อยแล้ว เมื่อวันที่ 18 มกราคม 2565 และได้ <u>ส่งร่างแก้ไขบันทึกข้อตกลงความร่วมมือในส่วนที่เกี่ยวข้องไปยังงานกิจการต่างประเทศ</u></p> <p>-งานกิจการต่างประเทศ ส่งร่างแก้ไขบันทึกข้อตกลงความร่วมมือฯ มาเรียบร้อยแล้ว เมื่อวันที่ 28 กุมภาพันธ์ 2565</p> <p>-บัณฑิตวิทยาลัย ได้ดำเนินการส่งร่างแก้ไขฯ ไปให้บริษัท โอเพ่น เอ็ดดูเคชั่น กรุ๊ป (ประเทศไทย) เพื่อตรวจสอบข้อตกลงฉบับแก้ไข และได้รับแจ้งการกลับมา <u>ไม่มีแก้ไข</u></p> <p>-บัณฑิตวิทยาลัย ทำบันทึกร่างแก้ไขฯ ไปงานกิจการต่างประเทศ และอยู่ระหว่างการพิจารณาของกรรมการพิจารณา MOU</p>
<p>2. พิจารณา (ร่าง) ประกาศทุนการศึกษานิสิตต่างชาติระดับบัณฑิตศึกษา ประจำปีการศึกษา 2565 (MSU International Postgraduate Student Scholarship: MSU-IPSS) และ (ร่าง) แนวปฏิบัติเกี่ยวกับการจัดสรรทุนการศึกษานิสิตต่างชาติระดับบัณฑิตศึกษา ประจำปีการศึกษา 2565 (ครั้งที่ 1/2565 วาระที่ 4.2) และ (ครั้งที่ 2/2565 วาระที่ 3.3)</p>	<p>-ที่ประชุมพิจารณาเห็นชอบในหลักการ ครั้งที่ 2/2565 เมื่อวันที่ 8 กุมภาพันธ์ 2565</p> <p>-อยู่ระหว่างดำเนินการนำเสนอที่ประชุมคณะกรรมการบริหารมหาวิทยาลัย</p>

งานติดตามมติที่ประชุม	ผลการดำเนินงาน
2. พิจารณา (ร่าง) ประกาศทุนการศึกษานิสิตต่างชาติระดับบัณฑิตศึกษา ประจำปีการศึกษา 2565 (MSU International Postgraduate Student Scholarship: MSU-IPSS) และ (ร่าง) แนวปฏิบัติเกี่ยวกับการจัดสรรทุนการศึกษานิสิตต่างชาติระดับบัณฑิตศึกษา ประจำปีการศึกษา 2565 (ครั้งที่ 1/2565 วาระที่ 4.2) และ (ครั้งที่ 2/2565 วาระที่ 3.3)	-ที่ประชุมพิจารณาเห็นชอบในหลักการ ครั้งที่ 2/2565 เมื่อวันที่ 8 กุมภาพันธ์ 2565 -อยู่ระหว่างดำเนินการนำเสนอที่ประชุมคณะกรรมการบริหารมหาวิทยาลัย
3. พิจารณาการเพิ่มอัตราค่าธรรมเนียมการศึกษา ระดับบัณฑิตศึกษา สำหรับนิสิตต่างประเทศ ปีการศึกษา 2565 เพิ่มเติม (ครั้งที่ 5/2565 วาระที่ 4.3)	-ที่ประชุมมีมติเห็นชอบ -บัณฑิตวิทยาลัย ได้ทำหนังสือบรรจุเรื่องเข้ากรรมการวิชาการมหาวิทยาลัย ตามหนังสือ ที่ อว 0605.21/1177 ลงวันที่ 20 พฤษภาคม 2565 -ผ่านมติที่ประชุมคณะกรรมการวิชาการมหาวิทยาลัยเห็นชอบ ในคราวประชุม ครั้งที่ 6/2565 เมื่อวันที่ 2 มิถุนายน 2565 -อยู่ระหว่างการนำเสนอเข้าที่ประชุมกรรมการบริหารมหาวิทยาลัย
4. พิจารณาอนุมัติรับรองผลการสำเร็จการศึกษา ของ นิสิต ระดับ บัณฑิตศึกษา ประจำปีเดือนมิถุนายน 2565 จำนวน 38 คน (ครั้งที่ 6/2565 วาระที่ 4.1)	-ที่ประชุมมีมติอนุมัติและรับรองผลการสำเร็จการศึกษาของนิสิตระดับบัณฑิตศึกษา ประจำเดือน มิถุนายน 2565 -บัณฑิตวิทยาลัย ได้ทำหนังสือแจ้งมติอนุมัติและรับรองผลการสำเร็จการศึกษาไปยังกองทะเบียนและประมวลผลเพื่อทราบผลการพิจารณาเห็นชอบผลการศึกษาของนิสิตระดับบัณฑิตศึกษา ประจำปีเดือนมิถุนายน 2565 จำนวน 38 คน ตามหนังสือ ที่ อว 0605.21/1379 ลงวันที่ 17 มิถุนายน 2565 เรียบร้อยแล้ว
5. พิจารณาการเรียกเก็บค่าธรรมเนียมการศึกษานิสิตต่างประเทศ หลักสูตรเภสัชศาสตรมหาบัณฑิต คณะเภสัชศาสตร์ กรณีมีการลงนามบันทึกความเข้าใจ (MOU) เท่ากับอัตราเรียกเก็บนิสิตคนไทย (ครั้งที่ 6/2565 วาระที่ 4.2)	-ที่ประชุมมีมติเห็นชอบการเรียกเก็บค่าธรรมเนียมการศึกษานิสิตต่างประเทศ หลักสูตรเภสัชศาสตรมหาบัณฑิต สาขาวิชาเภสัชกรรมคลินิก คือ Ms. Malayvanh BOUNPASEUTH -บัณฑิตวิทยาลัย ได้ทำหนังสือบรรจุเรื่องเข้าที่ประชุมคณะกรรมการบริหารมหาวิทยาลัย ตามหนังสือ ที่ อว 0605.21/1451 ลงวันที่ 23 มิถุนายน 2565 -คณะกรรมการบริหารมหาวิทยาลัย ให้ความเห็นชอบ ในคราวประชุมครั้งที่ 12/2565 เมื่อวันที่ 4 กรกฎาคม 2565
6. พิจารณาการเปลี่ยนแปลงรูปแบบการศึกษาจากระบบนอกเวลาราชการ เป็นระบบในเวลาราชการ นิสิตระดับปริญญาเอก คณะสิ่งแวดล้อมและทรัพยากรศาสตร์ (ครั้งที่ 6/2565 วาระที่ 4.3)	-ที่ประชุมมีมติอนุมัติการเปลี่ยนแปลงรูปแบบการศึกษา จากระบบนอกเวลาราชการ เป็นระบบในเวลาราชการ ของนิสิตระดับปริญญาเอก สาขาวิชาการจัดการสิ่งแวดล้อมอย่างยั่งยืน คณะสิ่งแวดล้อมและทรัพยากรศาสตร์ จำนวน 2 คน ดังนี้ (1) Mr. Lai GAN และ (2) Ms. Shuang HUANG -บัณฑิตวิทยาลัย ได้ทำหนังสือแจ้งมติไปยังคณะ/หน่วยงานที่เกี่ยวข้องทราบ และดำเนินการ ดังนี้ 1) แจ้งคณะสิ่งแวดล้อมและทรัพยากรศาสตร์ เพื่อทราบและแจ้งนิสิตทราบ ตามหนังสือ ที่ อว 0605.21/1434 ลงวันที่ 22 มิถุนายน 2565 2) แจ้งกองทะเบียนและประมวลผลเพื่อดำเนินการเปลี่ยนระบบการศึกษาให้กับนิสิต ตามหนังสือ ที่ อว 0605.21/1437ลงวันที่ 22 มิถุนายน 2565

งานติดตามมติที่ประชุม	ผลการดำเนินงาน
7. พิจารณาแนวทางการดำเนินการโครงการลงทะเบียนเรียนวิชาข้ามสถาบันโดยไม่มีค่าใช้จ่าย (ครั้งที่ 6/2565 วาระที่ 4.4)	-ที่ประชุมมีมติเห็นชอบในหลักการแนวทางการดำเนินการโครงการลงทะเบียนเรียนวิชาข้ามสถาบันโดยไม่มีค่าใช้จ่าย -แจ้งไปยังที่ประชุม ทคปร. เรียบร้อยแล้ว

ประเด็นในการนำเสนอ เพื่อเสนอที่ประชุมรับทราบผลการดำเนินงานตามมติที่ประชุมคณะกรรมการประจำบัณฑิตวิทยาลัย ครั้งที่ 6/2565 วันที่ 17 มิถุนายน 2565

มติ ที่ประชุมมีมติรับทราบผลการดำเนินงานตามมติที่ประชุมคณะกรรมการประจำบัณฑิตวิทยาลัย ครั้งที่ 6/2565 วันที่ 17 มิถุนายน 2565

ระเบียบวาระที่ 4 เรื่องเพื่อพิจารณา

4.1 พิจารณาการสำเร็จการศึกษาของนิสิตระดับบัณฑิตศึกษา ประจำเดือนกรกฎาคม 2565 จำนวน 81 คน

ตามที่กองทะเบียนและประมวลผล ได้ส่งรายชื่อนิสิตระดับบัณฑิตศึกษาที่จะสำเร็จการศึกษาเพื่อเสนอคณะกรรมการประจำบัณฑิตวิทยาลัยพิจารณาอนุมัติและรับรองการสำเร็จการศึกษา ประจำเดือนกรกฎาคม 2565 รวมทั้งสิ้น 81 คน ดังนี้

1. นิสิตระดับปริญญาเอก -ระบบในเวลาราชการ จำนวน 16 คน
2. นิสิตระดับปริญญาโท -ระบบในเวลาราชการ จำนวน 26 คน
-ระบบนอกเวลาราชการ จำนวน 39 คน

เป็นนิสิตที่ได้ศึกษารายวิชาครบถ้วนตามโครงสร้างหลักสูตรส่งวิทยานิพนธ์/การศึกษาค้นคว้าอิสระฉบับสมบูรณ์ มีผลงานวิจัย/ผลงานสร้างสรรค์เป็นไปตามที่มหาวิทยาลัยกำหนด และมีคุณสมบัติอื่นๆ เป็นไปตามเกณฑ์ที่มหาวิทยาลัยกำหนดแล้ว โดยบัณฑิตวิทยาลัย ได้ตรวจสอบการอนุมัติเล่มฉบับสมบูรณ์และผลการวัดความรู้ด้านภาษาอังกฤษแล้ว จึงนำเสนอที่ประชุมคณะกรรมการประจำบัณฑิตวิทยาลัยเพื่อพิจารณาอนุมัติและรับรองผลการสำเร็จการศึกษา (**ตั้งเอกสารประกอบการประชุมระเบียบวาระที่ 4.1**)

ปริญญาเอก ระบบในเวลาราชการ

ลำดับ	รหัสนิสิต	รายชื่อ	คณะ/วิทยาลัย/ สถาบัน	สาขาวิชา	ฐานข้อมูล	อนุมัติเล่ม	English Test
1	59010860002	นางสาวสุภาพ นันทะสันต์	เทคโนโลยี	เทคโนโลยีการ อาหาร	Web of Science (Q1)	17/5/2565	ผ่าน
2	60011561002	Ms. Ei Ei Phyo Myint	แพทยศาสตร์	วิทยาศาสตร์ สุขภาพ	SCOPUS/ Web of Science	8/3/2564	ผ่าน
3	58010161004	นางสาว ตุลาภรณ์ แสนปรน	มนุษยศาสตร์และ สังคมศาสตร์	ภาษาไทย	TCI กลุ่ม 1	25/5/2565	ผ่าน

ลำดับ	รหัสบัณฑิต	รายชื่อ	คณะ/วิทยาลัย/ สถาบัน	สาขาวิชา	ฐานข้อมูล	อนุมัติเล่ม	English Test
4	58011260501	นายปณิธาน เมฆกมล	วิทยาการ สารสนเทศ	วิทยาการ คอมพิวเตอร์	SCOPUS (Q3)	28/6/2564	ผ่าน
5	59010261001	นายธนิศ นนท์ศรีราช	วิทยาศาสตร์	บรรพชีวินวิทยา	Web of Science	14/6/2565	ผ่าน
6	62010264003	นางสาวอัญธิกา ละครไชย	วิทยาศาสตร์	ฟิสิกส์	SCOPUS (Q2)	17/5/2565	ผ่าน
7	62010264001	นายนพพล เสาวเวียง	วิทยาศาสตร์	ฟิสิกส์	SCOPUS (Q4)	31/5/2565	ผ่าน
8	56010660005	นางบุญตา เขียนทองกุล	ศิลปกรรมศาสตร์ และวัฒนธรรม ศาสตร์	การวิจัยทาง ศิลปกรรม ศาสตร์	TCI กลุ่ม 1	17/9/2562	ผ่าน
9	57010560007	นางสาวเรวดี มนตรีพิลา	ศึกษาศาสตร์	การบริหารและ พัฒนา การศึกษา	SCOPUS (Q4)	27/6/2563	ผ่าน
10	61010563001	นางสาวนิพพิทา กุลชิต	ศึกษาศาสตร์	หลักสูตรและ การสอน	ERIC	26/5/2565	ผ่าน
11	60010563002	นางสาว ปิยาพัชญ์ นิธิศอัครานนท์	ศึกษาศาสตร์	หลักสูตรและ การสอน	SCOPUS (Q4)	31/5/2565	ผ่าน
12	59010563004	นางสาว วราภรณ์ อาจคำไพ	ศึกษาศาสตร์	หลักสูตรและ การสอน	SCOPUS (Q4)	2/5/2565	ผ่าน
13	59010567001	นายธราเทพ เต็มมีรักษ์	ศึกษาศาสตร์	จิตวิทยา	TCI กลุ่ม 1	2/5/2565	ผ่าน
14	62012060008	Mr.Shangpeng LI	ดุริยางคศิลป์	ดุริยางคศิลป์	SCOPUS	11/4/2565	ผ่าน
15	62012060015	Ms. Yunyan TIAN	ดุริยางคศิลป์	ดุริยางคศิลป์	SCOPUS	11/4/2565	ผ่าน
16	55016660001	นางสาวศิวพร หอมหวาน	วลัยรุกขเวช	ความ หลากหลายทาง ชีวภาพ	SCOPUS (Q3)	1/8/2561	ผ่าน

ปริญญาโท ระบบในเวลาราชการ

ลำดับ	รหัสบัณฑิต	รายชื่อ	คณะ/วิทยาลัย/ สถาบัน	สาขาวิชา	ฐานข้อมูล	อนุมัติเล่ม	English Test
1	60010851001	นายณฤทธิชัย ศรีหาบุตร	เทคโนโลยี	เทคโนโลยีการ อาหาร	ประชุม วิชาการระดับ นานาชาติ	14/6/2563	ผ่าน
2	59011550004	นางสาวปณิตดา อัครา	แพทยศาสตร์	วิทยาศาสตร์ สุขภาพ	TCI กลุ่ม 2	30/6/2565	ผ่าน
3	63010251102	นายอัยยรัช อุ้นฤทธิ์	วิทยาศาสตร์	พลังงาน	SCOPUS	14/6/2565	ผ่าน

เอกสารประกอบการประชุมระเบียบวาระที่ 2
ครั้งที่ 8/2565 วันที่ 9 สิงหาคม 2565

ลำดับ	รหัสนิสิต	รายชื่อ	คณะ/วิทยาลัย/ สถาบัน	สาขาวิชา	ฐานข้อมูล	อนุมัติเล่ม	English Test
4	59010350002	นายอินทร์กษ องอาจ	วิศวกรรมศาสตร์	วิศวกรรม เครื่องกล	TCI กลุ่ม 2	23/6/2565	ผ่าน
5	61010350001	นายฟ้าใหม่ ศรีสุราษฎร์	วิศวกรรมศาสตร์	วิศวกรรม เครื่องกล	TCI กลุ่ม 1	2/3/2564	ผ่าน
6	63010651008	Mr. Thanh phuong Nguyen	ศิลปกรรมศาสตร์ และวัฒนธรรม ศาสตร์	ทัศนศิลป์	SCOPUS (Q4)	8/6/2565	ผ่าน
7	63010651007	Mr. Duc thanh Nguyen	ศิลปกรรมศาสตร์ และวัฒนธรรม ศาสตร์	ทัศนศิลป์	SCOPUS (Q4)	8/6/2565	ผ่าน
8	63010653007	Mr. Haitao WANG	ศิลปกรรมศาสตร์ และวัฒนธรรม ศาสตร์	ศิลปะการแสดง	SCOPUS	30/5/2565	ผ่าน
9	63010653005	Ms. Yafang WEI	ศิลปกรรมศาสตร์ และวัฒนธรรม ศาสตร์	ศิลปะการแสดง	SCOPUS	31/5/2565	ผ่าน
10	63010653004	Mr. Zhihao GONG	ศิลปกรรมศาสตร์ และวัฒนธรรม ศาสตร์	ศิลปะการแสดง	SCOPUS	26/5/2565	ผ่าน
11	63010653002	Mr. Canxiao HAO	ศิลปกรรมศาสตร์ และวัฒนธรรม ศาสตร์	ศิลปะการแสดง	SCOPUS	31/5/2565	ผ่าน
12	63010653001	Mr. Huaiyu HUANG	ศิลปกรรมศาสตร์ และวัฒนธรรม ศาสตร์	ศิลปะการแสดง	SCOPUS	31/5/2565	ผ่าน
13	63010552009	นางสาวสุชาดา ปุ่มแก้ว	ศึกษาศาสตร์	หลักสูตรและ การสอน	TCI กลุ่ม 2	26/4/2565	ผ่าน
14	63010552005	นางสาว ณัฐสุดา ไชยสีหา	ศึกษาศาสตร์	หลักสูตรและการ สอน	TCI กลุ่ม 2	5/5/2565	ผ่าน
15	63010559001	นายนันท์วัฒน์ สวัสดิ์ผล	ศึกษาศาสตร์	หลักสูตรและ การสอน	ERIC	6/5/2565	ผ่าน
16	63010552033	นางสาวศศิณา นิยมสุข	ศึกษาศาสตร์	หลักสูตรและ การสอน	ERIC	12/5/2565	ผ่าน
17	63010552028	นายพิริยะพงศ์ พิมพ์ระลัป	ศึกษาศาสตร์	หลักสูตรและ การสอน	TCI กลุ่ม 2	5/5/2565	ผ่าน
18	63010552025	นางสาว พรรณราย บรรเทากุล	ศึกษาศาสตร์	หลักสูตรและ การสอน	ERIC	18/5/2565	ผ่าน
19	63010552023	นางสาวปิยธิดา ณ อุบล	ศึกษาศาสตร์	หลักสูตรและ การสอน	TCI กลุ่ม 2	29/4/2565	ผ่าน

เอกสารประกอบการประชุมระเบียบวาระที่ 2
ครั้งที่ 8/2565 วันที่ 9 สิงหาคม 2565

ลำดับ	รหัสนิติ	รายชื่อ	คณะ/วิทยาลัย/ สถาบัน	สาขาวิชา	ฐานข้อมูล	อนุมัติเล่ม	English Test
20	63010552022	นางสาว นลินนิภา ชัยภาค	ศึกษาศาสตร์	หลักสูตรและ การสอน	TCI กลุ่ม 2	25/5/2565	ผ่าน
21	63010552021	นางสาวณิชา พันธ์กนก	ศึกษาศาสตร์	หลักสูตรและ การสอน	TCI กลุ่ม 2	5/5/2565	ผ่าน
22	63010552017	นางสาว จารุวรรณ สังฆะจารย์	ศึกษาศาสตร์	หลักสูตรและ การสอน	TCI กลุ่ม 2	3/5/2565	ผ่าน
23	63010558019	นางสาว สุทธิดา แหวนหล่อ	ศึกษาศาสตร์	การสอน วิทยาศาสตร์และ คณิตศาสตร์	ERIC	9/5/2565	ผ่าน
24	62010556028	นางสาว พิมพ์ผกา คำอาจ	ศึกษาศาสตร์	การสอน วิทยาศาสตร์และ คณิตศาสตร์	TCI กลุ่ม 2	24/6/2565	ผ่าน
25	62010556017	นางสาวรุ่งทิวา จันทร์สุข	ศึกษาศาสตร์	การสอน วิทยาศาสตร์และ คณิตศาสตร์	TCI กลุ่ม 2	20/6/2565	ผ่าน
26	59012050007	นายณัฐกรณ โพธิ์ปัดชา	ดุริยางคศิลป์	ดุริยางคศาสตร มหาบัณฑิต	TCI กลุ่ม 2	23/6/2565	ผ่าน

ปริญญาโท ระบบนอกเวลาราชการ

ลำดับ	รหัสนิติ	รายชื่อ	คณะ/วิทยาลัย/ สถาบัน	สาขาวิชา	ฐานข้อมูล	อนุมัติเล่ม	English Test
1	59010780009	นางสาวพนิดา ไชยอ้วน	เภสัชศาสตร์	เภสัชกรรม คลินิก	TCI กลุ่ม 1	21/6/2565	ผ่าน
2	59010780002	นางสาว นันทวรรณ ว่องไว	เภสัชศาสตร์	เภสัชกรรม คลินิก	TCI กลุ่ม 1	24/6/2565	ผ่าน
3	62010781008	นางสาว จุฬารัตน์ ฮาดวิเศษ	เภสัชศาสตร์	เภสัชกรรม ปฐมภูมิ	TCI กลุ่ม 1	3/5/2565	ผ่าน
4	59010983005	นางสาวโสธญา แก้วทองสี	การบัญชีและการ จัดการ	การจัดการ การตลาด	TCI กลุ่ม 1	30/6/2565	ผ่าน
5	63010281106	นางสาวอาริยา ภูพินนา	วิทยาศาสตร์	วิทยาศาสตร์ ศึกษา	Web of Science	23/6/2565	ผ่าน
6	59010381003	นายสุริยัน พันพิพัฒน์	วิศวกรรมศาสตร์	วิศวกรรมโยธา	TCI กลุ่ม 2	13/6/2565	ผ่าน
7	63010381014	นางสาว สุพรรณิ มีสุข	วิศวกรรมศาสตร์	วิศวกรรมไฟฟ้า และ คอมพิวเตอร์	ประชุมวิชาการ ระดับชาติ	29/4/2565	ผ่าน

เอกสารประกอบการประชุมระเบียบวาระที่ 2
ครั้งที่ 8/2565 วันที่ 9 สิงหาคม 2565

ลำดับ	รหัสนิติสด	รายชื่อ	คณะ/วิทยาลัย/ สถาบัน	สาขาวิชา	ฐานข้อมูล	อนุมัติเล่ม	English Test
8	63010683006	นายสุรศักดิ์ สุขประโคน	ศิลปกรรมศาสตร์ และวัฒนธรรม ศาสตร์	ศิลปะการแสดง	TCI กลุ่ม 2	25/5/2565	ผ่าน
9	63010683005	นายสุธิวัฒน์ แจ่มใส	ศิลปกรรมศาสตร์ และวัฒนธรรม ศาสตร์	ศิลปะการแสดง	TCI กลุ่ม 2	25/5/2565	ผ่าน
10	63010683003	นายธัญญนันท์ เนาวรัตน์	ศิลปกรรมศาสตร์ และวัฒนธรรม ศาสตร์	ศิลปะการแสดง	TCI กลุ่ม 2	22/6/2565	ผ่าน
11	63010683002	นายจักรพงษ์ เจริญกิจพานิช	ศิลปกรรมศาสตร์ และวัฒนธรรม ศาสตร์	ศิลปะการแสดง	TCI กลุ่ม 2	31/5/2565	ผ่าน
12	63010683001	นางสาว กานท์ธิดา พึงโพธิ์	ศิลปกรรมศาสตร์ และวัฒนธรรม ศาสตร์	ศิลปะการแสดง	TCI กลุ่ม 2	31/5/2565	ผ่าน
13	63010683007	นายวสันต์ ไตรรัตน์รังสี	ศิลปกรรมศาสตร์ และวัฒนธรรม ศาสตร์	ศิลปะการแสดง	TCI กลุ่ม 2	7/6/2565	ผ่าน
14	59012180005	นางสาว กวิรัตน์ สุวรรณภักดี	ศิลปกรรมศาสตร์ และวัฒนธรรม ศาสตร์	วัฒนธรรม ศาสตร์	TCI กลุ่ม 2	24/5/2565	ผ่าน
15	60010586014	นายคณน สิริโชคเจริญ	ศึกษาศาสตร์	การบริหารและ พัฒนา การศึกษา	TCI กลุ่ม 2	24/6/2565	ผ่าน
16	63010580008	นางสาว กนกวรรณ ดอนกวนเจ้า	ศึกษาศาสตร์	หลักสูตรและ การสอน	TCI กลุ่ม 2	17/5/2565	ผ่าน
17	61010585011	นายภาณุพงศ์ พิมพ์ศรี	ศึกษาศาสตร์	หลักสูตรและ การสอน	TCI กลุ่ม 2	17/12/2564	ผ่าน
18	61010585513	นางสาว สุรีพรรณ สินพูน	ศึกษาศาสตร์	หลักสูตรและ การสอน	TCI กลุ่ม 2	5/5/2565	ผ่าน
19	61010585506	นางสาวธีรรา กมลเพชร	ศึกษาศาสตร์	หลักสูตรและ การสอน	TCI กลุ่ม 2	7/1/2565	ผ่าน
20	60010585003	นางสาว ณัฐนันท์ ไม้พิมพ์	ศึกษาศาสตร์	หลักสูตรและ การสอน	TCI กลุ่ม 2	14/6/2565	ผ่าน
21	60010585002	นางสาว ชฎารัตน์ เลิศพร- ประสพโชค	ศึกษาศาสตร์	หลักสูตรและ การสอน	TCI กลุ่ม 2	2/2/2565	ผ่าน

เอกสารประกอบการประชุมระเบียบวาระที่ 2
ครั้งที่ 8/2565 วันที่ 9 สิงหาคม 2565

ลำดับ	รหัสนิติคดี	รายชื่อ	คณะ/วิทยาลัย/ สถาบัน	สาขาวิชา	ฐานข้อมูล	อนุมัติเล่ม	English Test
22	61010586005	นางสาวศศิธร งามผ่อง	ศึกษาศาสตร์	หลักสูตรและ การสอน	TCI กลุ่ม 2	25/5/2565	ผ่าน
23	61010580001	นางสาว กานต์ชนก ทางนที	ศึกษาศาสตร์	เทคโนโลยีและ สื่อสาร การศึกษา	TCI กลุ่ม 2	18/5/2565	ผ่าน
24	63010581035	นางสาวพรวิมล ไวยกรรณ์	ศึกษาศาสตร์	การบริหารและ พัฒนา การศึกษา	TCI กลุ่ม 2	31/5/2565	ผ่าน
25	63010581021	นางสาว ทิพย์พร ไวยกรรณ์	ศึกษาศาสตร์	การบริหารและ พัฒนา การศึกษา	TCI กลุ่ม 2	20/6/2565	ผ่าน
26	63010581059	นางสาวสุพัตรา ปิดจะย้ง	ศึกษาศาสตร์	การบริหารและ พัฒนา การศึกษา	TCI กลุ่ม 2	14/6/2565	ผ่าน
27	63010581056	นางสาว สิริกาญจน์ แก้วคำไสย์	ศึกษาศาสตร์	การบริหารและ พัฒนา การศึกษา	TCI กลุ่ม 2	26/4/2565	ผ่าน
28	63010581040	นางสาว พิไลวรรณ มาตเลิง	ศึกษาศาสตร์	การบริหารและ พัฒนา การศึกษา	TCI กลุ่ม 2	24/6/2565	ผ่าน
29	63010581037	นางสาวพัชรา หังคำมี	ศึกษาศาสตร์	การบริหารและ พัฒนา การศึกษา	TCI กลุ่ม 2	24/6/2565	ผ่าน
30	63010581019	นายณัฐวัฒน์ เทศบุตร	ศึกษาศาสตร์	การบริหารและ พัฒนา การศึกษา	TCI กลุ่ม 2	24/6/2565	ผ่าน
31	63010581011	นางสาวชฎาพร พลกุล	ศึกษาศาสตร์	การบริหารและ พัฒนา การศึกษา	TCI กลุ่ม 2	20/6/2565	ผ่าน
32	61011180005	นายณัฐชนน อมตยกุล	สถาปัตยกรรม ศาสตร์ ผังเมือง และนฤมิตศิลป์	การวางผัง ชุมชนเมืองและ สภาพแวดล้อม	TCI กลุ่ม 1	5/5/2565	ผ่าน
33	62011480011	นางสาว ดาวประกาย หญิงงาม	สาธารณสุข ศาสตร์	สาธารณสุขศา สตรมหาบัณฑิต	TCI กลุ่ม 2	25/1/2565	ผ่าน
34	62011480018	นางสาวปวีณา ปาทาน	สาธารณสุข ศาสตร์	สาธารณสุขศา สตรมหาบัณฑิต	TCI กลุ่ม 2	7/12/2564	ผ่าน
35	62011480017	นางสาว จิรารัตน์ สิงทองทัศน์	สาธารณสุข ศาสตร์	สาธารณสุขศา สตรมหาบัณฑิต	TCI กลุ่ม 2	7/12/2564	ผ่าน
36	62011480006	นางสาววิไล มีทองขาว	สาธารณสุข ศาสตร์	สาธารณสุขศา สตรมหาบัณฑิต	TCI กลุ่ม 2	29/12/2564	ผ่าน

เอกสารประกอบการประชุมระเบียบวาระที่ 2
ครั้งที่ 8/2565 วันที่ 9 สิงหาคม 2565

ลำดับ	รหัสนิสิต	รายชื่อ	คณะ/วิทยาลัย/ สถาบัน	สาขาวิชา	ฐานข้อมูล	อนุมัติเล่ม	English Test
37	59011785003	นายพงษ์กร ชมพูแสน	สิ่งแวดล้อมและ ทรัพยากรศาสตร์	การบริหาร จัดการ สิ่งแวดล้อม	TCI กลุ่ม 2	27/6/2565	ผ่าน
38	59011785002	นางสาว ธารทิพย์ จงผสม	สิ่งแวดล้อมและ ทรัพยากรศาสตร์	การบริหาร จัดการ สิ่งแวดล้อม	TCI กลุ่ม 2	24/6/2565	ผ่าน
39	59010180009	นายธนวรรธ ชายกุล	มนุษยศาสตร์และ สังคมศาสตร์	ภาษาไทย	TCI กลุ่ม 2	30/6/2565	ผ่าน

ประเด็นในการพิจารณา เพื่อเสนอที่ประชุมพิจารณาอนุมัติและรับรองการสำเร็จการศึกษาของนิสิตระดับบัณฑิตศึกษา ประจำเดือนกรกฎาคม 2565 จำนวน 81 คน

ข้อสังเกตของคณะกรรมการ

คณะกรรมการได้มีข้อสังเกตเกี่ยวกับเอกสารประกอบการพิจารณาระเบียบวาระที่ 4.1 กรณีชื่อวารสารที่ไม่ถูกต้อง ของนิสิตที่เสนอรายชื่อที่คาดว่าจะสำเร็จการศึกษาประจำเดือนกรกฎาคม 2565 ดังนี้

-ระดับปริญญาโทระบบในเวลาราชการ

1. ลำดับที่ 8 Mr. Haitao WANG คณะศิลปกรรมศาสตร์และวัฒนธรรมศาสตร์
2. ลำดับที่ 9 Ms. Yafang WEI คณะศิลปกรรมศาสตร์และวัฒนธรรมศาสตร์
3. ลำดับที่ 10 Mr. Zhihao GONG คณะศิลปกรรมศาสตร์และวัฒนธรรมศาสตร์
4. ลำดับที่ 11 Mr. Huaiyu HUANG คณะศิลปกรรมศาสตร์และวัฒนธรรมศาสตร์
5. ลำดับที่ 12 Mr. Huaiyu HUANG คณะศิลปกรรมศาสตร์และวัฒนธรรมศาสตร์
6. ลำดับที่ 19 นางสาวปิยธิดาณ อุบล คณะศึกษาศาสตร์

-ระดับปริญญาโทระบบนอกเวลาราชการ

1. ลำดับที่ 24 นางสาวพรวิณัส ไวยกรรม คณะศึกษาศาสตร์

ขอให้บัณฑิตวิทยาลัยตรวจสอบความถูกต้องก่อน เพื่อประกอบการพิจารณาต่อไป

มติ ที่ประชุมมีมติอนุมัติและรับรองในหลักการเกี่ยวกับการสำเร็จการศึกษาของนิสิตระดับบัณฑิตศึกษา ประจำเดือนกรกฎาคม 2565 ทั้งหมดจำนวน 81 คน และมอบบัณฑิตวิทยาลัยดำเนินการตรวจสอบกรณีนิสิตที่คณะกรรมการมีข้อสังเกตรายชื่อวารสารที่ไม่ถูกต้องให้เรียบร้อยต่อไป หากมีการตรวจสอบและปรับแก้ไขที่ถูกต้อง เป็นไปตามเกณฑ์ให้สามารถสำเร็จการศึกษาได้ แต่หากตรวจสอบแล้วพบข้อผิดพลาดให้นำเสนอที่ประชุมในคราวต่อไป

ทั้งนี้ บัณฑิตวิทยาลัย ได้ตรวจสอบวารสารนิสิตระดับปริญญาโท ระบบในเวลาราชการ จำนวน 6 คน และระดับปริญญาโท ระบบนอกเวลาราชการ จำนวน 1 คน เรียบร้อยแล้วพบว่า เกิดข้อผิดพลาดด้านการจัดพิมพ์เอกสาร ทำให้ข้อมูลมีความคลาดเคลื่อน และได้มีการแก้ไขข้อมูลเรียบร้อยแล้ว ดังนี้

1. นิสิตระดับปริญญาโท ระบบในเวลาราชการ ลำดับที่ 8-12 แก้ไขชื่อวารสารจาก International Online Journal of Education Teaching (IOJFT) เป็น Journal of Positive School Psychology

2. ระดับปริญญาโท ระบบนอกเวลาราชการ ลำดับที่ 24 วารสารยังไม่ได้ระบุเลขหน้า เนื่องจากเป็นการตอบรับการตีพิมพ์

และผลการตรวจสอบรายชื่อวารสารของนิสิตทั้ง 7 คน เป็นไปตามเกณฑ์การสำเร็จการศึกษา

4.2 พิจารณาการคืนเงินค่าธรรมเนียมการศึกษา กรณี นางสาวสุภัทชรา โตแย้มบุญฤทธิ์ นิสิตระดับปริญญาเอก สาขาวิชาการบริหารและพัฒนาศึกษา คณะศึกษาศาสตร์

ตามที่คณะศึกษาศาสตร์ ได้มีหนังสือ ที่ อว 0605.5(2)/1426 ลงวันที่ 14 มิถุนายน 2565 เรื่อง ขอลาออก และขอรับเงินค่าธรรมเนียมการศึกษาคืน ของ นางสาวสุภัทชรา โตแย้มบุญฤทธิ์ รหัสนิสิต 65010561018 นิสิตระดับปริญญาเอก สาขาวิชาการบริหารและพัฒนาศึกษา ระบบในเวลาราชการ คณะศึกษาศาสตร์ ซึ่งได้รายงานตัวและชำระค่าธรรมเนียมการศึกษา จำนวนเงิน 59,400 บาท (ห้าหมื่นเก้าพันสี่ร้อยบาทถ้วน) นิสิตได้ขอลาออก และมีความประสงค์จะขอรับเงินค่าธรรมเนียมการศึกษาดังกล่าวคืน โดยนิสิตให้เหตุผลว่า มีความจำเป็นด้านการเงินที่กระทบต่อค่าใช้จ่ายในชีวิตประจำวัน และการบริหารจัดการเวลาที่ไม่ลงตัว ทำให้ไม่สามารถเข้าศึกษาต่อ ในปีการศึกษา 2565 ได้

ตามระเบียบมหาวิทยาลัยมหาสารคาม ว่าด้วยการเรียกเก็บเงินค่าธรรมเนียมการศึกษา และค่าบริการการศึกษาอื่นๆ ในระดับบัณฑิตศึกษา พ.ศ. 2561 “ข้อ 6 ค่าธรรมเนียมการศึกษา และค่าบริการการศึกษาอื่นๆ ที่กำหนดไว้ในระเบียบนี้ เมื่อนิสิตชำระแล้วจะขอรับคืนไม่ได้ เว้นแต่มีเหตุจำเป็นโดยความเห็นชอบของคณะกรรมการประจำบัณฑิตวิทยาลัย และอนุมัติโดยคณะกรรมการบริหารมหาวิทยาลัย” ดังนั้นจึงเสนอคณะกรรมการเพื่อพิจารณาการคืนเงินให้กับนิสิตดังกล่าว

เอกสารประกอบการพิจารณา

1. บันทึกข้อความจากคณะศึกษาศาสตร์ ที่ อว 0605.5(2)/1426 ลงวันที่ 14 มิถุนายน 2565 (เอกสารประกอบการประชุมระเบียบวาระที่ 4.2-1)

2. ระเบียบมหาวิทยาลัยมหาสารคาม ว่าด้วยการเรียกเก็บเงินค่าธรรมเนียมการศึกษา และค่าบริการการศึกษาอื่นๆ ในระดับบัณฑิตศึกษา พ.ศ. 2561 ข้อ 6 (เอกสารประกอบการประชุมระเบียบวาระที่ 4.2-2)

ผู้ชี้แจง คณบดีคณะศึกษาศาสตร์ / ผู้แทนคณะศึกษาศาสตร์

ข้อสังเกตจากคณะกรรมการ

เหตุผลในการขอเงินคืนไม่มีความเหมาะสมที่จะคืนเงินได้ กรณีที่ควรจะได้รับพิจารณาเหตุผลความจำเป็นตามระเบียบมหาวิทยาลัยมหาสารคาม ว่าด้วยการเรียกเก็บเงินค่าธรรมเนียมการศึกษา และค่าบริการการศึกษาอื่นๆ ในระดับบัณฑิตศึกษา พ.ศ. 2561 ข้อ 6 โดยเหตุผลความจำเป็นที่ควรได้รับการพิจารณา เช่น เรียนไปแล้วเกิดอุบัติเหตุไม่สามารถเรียนต่อไป

ประเด็นในการพิจารณา เพื่อเสนอที่ประชุมพิจารณาเห็นชอบการคืนเงินค่าธรรมเนียมการศึกษา กรณีของ นางสาวสุภัทชรา โตแย้มบุญฤทธิ์ นิสิตระดับปริญญาเอก สาขาวิชาการบริหารและพัฒนาศึกษา ระบบในเวลาราชการ คณะศึกษาศาสตร์ จำนวนเงิน 59,400 บาท (ห้าหมื่นเก้าพันสี่ร้อยบาทถ้วน)

เอกสารประกอบการพิจารณา

1. แบบคำร้องฯ (ตั้งเอกสารประกอบการประชุมระเบียบวาระที่ 4.3-1)
2. ข้อบังคับมหาวิทยาลัยมหาสารคาม ว่าด้วยการศึกษาระดับบัณฑิตศึกษา พ.ศ. 2560 ข้อ 23.5 (ตั้งเอกสารประกอบการประชุมระเบียบวาระที่ 4.3-2)

ประเด็นในการพิจารณา เพื่อเสนอที่ประชุมพิจารณาอนุมัติการเปลี่ยนแปลงรูปแบบการศึกษา ของนางปิยนันท์ พูลโสภา นิสิตระดับปริญญาเอก คณะศึกษาศาสตร์ จากระบบนอกเวลาราชการ เป็นระบบในเวลาราชการ

มติ ประชุมมีมติอนุมัติการเปลี่ยนแปลงรูปแบบการศึกษา ของนางปิยนันท์ พูลโสภา นิสิตระดับปริญญาเอก คณะศึกษาศาสตร์ จากระบบนอกเวลาราชการ เป็นระบบในเวลาราชการ และให้มีการชำระเงินตามหลักสูตรกำหนด

ระเบียบวาระที่ 5 เรื่องอื่นๆ

5.1 กำหนดการประชุมคณะกรรมการประจำบัณฑิตวิทยาลัย ครั้งที่ 8/2565

บัณฑิตวิทยาลัย แจ้งกำหนดการประชุมคณะกรรมการประจำบัณฑิตวิทยาลัย ครั้งที่ 8/2565 ในวันอังคารที่ 9 สิงหาคม 2565 ตามปฏิทินกำหนดการประชุม หรืออาจมีการเปลี่ยนแปลงตามความเหมาะสม บัณฑิตวิทยาลัยจะได้ทำหนังสือแจ้งให้ทราบต่อไป

ประเด็นในการนำเสนอ เพื่อเสนอที่ประชุมรับทราบกำหนดวันประชุม ครั้งที่ 8/2565

มติ ที่ประชุมมีมติรับทราบกำหนดวันประชุม ครั้งที่ 8/2565 ในวันอังคารที่ 9 สิงหาคม 2565

5.2 ข้อเสนอแนะอื่นๆ

-ศ.ดร.วิสุทธิ์ ไปไม่ ได้เสนอข้อมูลเกี่ยวกับช่องทางบริการสำหรับนิสิตต่างชาติ ควรจัดทำหอพักที่เป็นหอพักนานาชาติ เพื่อให้นิสิตไทยและนิสิตต่างชาติที่อยู่หอพักสามารถพูดคุยแลกเปลี่ยนด้านการศึกษา ภาษา และวัฒนธรรม ถือเป็น การศึกษานอกห้องเรียน และอาจจัดให้มีหอพักนิสิตไทยและนิสิตต่างชาติ แยกกันแต่นิสิตสามารถปฏิสัมพันธ์ หรือสังสรรค์ ผูกพันได้ ซึ่งจะเกิดการเรียนรู้วัฒนธรรมใหม่ และอยากให้นักศึกษานิสิตต่างชาติมีระบบการบริหารจัดการ และการดูแลนิสิตอย่างเป็นระบบ เพื่อประโยชน์ต่อนิสิตทั้งนิสิตไทยและนิสิตต่างชาติ

-อธิการบดี ได้ให้ข้อมูลว่า มหาวิทยาลัยมีการจัดหาพักเพื่อรองรับนิสิตต่างชาติ และค่าหอพักที่สูงกว่าราคาหอพักคนไทย เพื่อพัฒนาคุณภาพบัณฑิตโดยเฉพาะนิสิตต่างชาติ และฝากบัณฑิตวิทยาลัยติดตามดำเนินการจัดเตรียมความพร้อมด้านหอพักต่อไป

-ศ.ดร.วิชัย บุญแสง ได้แจ้งว่า เสนอด้วยกับมหาวิทยาลัยที่จะมีการจัดเตรียมหอพักเพื่อรองรับนิสิตต่างชาติ เพื่อให้นิสิตได้มีการแลกเปลี่ยนเรียนรู้ประสบการณ์ การศึกษา และการวิจัย และมีประเด็นหารือเกี่ยวกับเรื่องแจ้งเพื่อทราบ ข้อ 1.2.3 สรุปรายงานจำนวนผู้เข้าสอบวัดความรู้ด้านภาษา (MSU EGS-TEST) ประจำปีภาคต้น ปีการศึกษา 2565 เมื่อวันที่ 2 กรกฎาคม 2565 จำนวนทั้งสิ้น 419 คน นั้น เห็นว่าจำนวนผู้เข้าสอบระดับปริญญาโท และระดับปริญญาเอก มีจำนวนที่ใกล้เคียงกัน และอยากทราบจำนวนผู้เข้าสอบที่ผ่านเกณฑ์ว่ามีจำนวนกี่คน และจำนวนที่ผ่านเกณฑ์มีจำนวนนิสิตต่างชาติที่ผ่านเกณฑ์มีจำนวนกี่คน โดยนิสิตจีนส่วนใหญ่

เอกสารประกอบการประชุมระเบียบวาระที่ 2
ครั้งที่ 8/2565 วันที่ 9 สิงหาคม 2565

มีจำนวนที่ผ่านเกณฑ์ภาษาอังกฤษก็คน เป็นต้น ทั้งนี้ เพื่อจะได้มีการพัฒนาทักษะด้านภาษาสำหรับนิสิตต่างชาติต่อไป

-คณบดีคณะสิ่งแวดล้อมและทรัพยากรศาสตร์ ได้แจ้งเกี่ยวกับการส่งเสริมและพัฒนางานวิจัยของนิสิตที่มีการตีพิมพ์เผยแพร่ที่มีคุณภาพ ควรได้รับการยกย่องชมเชย เนื่องจากเป็นผลงานที่นิสิตและอาจารย์ที่ปรึกษาทุ่มเทเพื่อให้ผลงานวิจัยของนิสิตมีคุณภาพยิ่งขึ้น และเห็นด้วยกับการจัดเตรียมห้องพักสำหรับนิสิตต่างชาติ เพื่อเป็นการรองรับนิสิตสำหรับนิสิตต่างชาติ

-รองคณบดีบัณฑิตวิทยาลัยฝ่ายวิชาการ ตอบข้อซักถาม ศ.ดร.วิชัย บุญแสง เกี่ยวกับการสอบภาษาอังกฤษ สำหรับนิสิตใหม่ จะได้จัดทำรายงานร้อยละของนิสิตที่สอบผ่านเกณฑ์ภาษาอังกฤษเสนอที่ประชุมทราบในคราวประชุมต่อไป และตอบข้อซักถาม ศ.ดร.วิสุทธิ์ ใบไม้ เกี่ยวกับการเข้าห้องพักนิสิตต่างชาติ

มติ ที่ประชุมมีมติรับทราบ

ปิดประชุมเวลา 14.44 น.

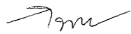

(นางกนกนวล นรินยา)
ผู้จดยางานการประชุม



(นางพิกุลศิลป์ งามสูงเนิน)
หัวหน้าสำนักงานเลขานุการ



(ผู้ช่วยศาสตราจารย์ ดร.วนิดา ไทรชมภู)
ผู้ตรวจรายงานการประชุม

ระเบียบวาระที่ 3 เรื่องสืบเนื่องหรือค้างพิจารณาจากการประชุมครั้งก่อน

3.1 รายงานผลการดำเนินงานตามมติที่ประชุมคณะกรรมการประจำบัณฑิตวิทยาลัย ครั้งที่ 7/2565 วันที่ 12 กรกฎาคม 2565 ดังตารางต่อไปนี้

งานติดตามมติที่ประชุม	ผลการดำเนินงาน
<p>1. พิจารณำบันทึกข้อตกลงความร่วมมือระหว่างมหาวิทยาลัยมหาสารคาม และบริษัทโอเพ่น เอ็ดดูเคชั่น กรุ๊ป (ประเทศไทย) (ครั้งที่ 8/2564 วาระที่ 4.3)</p>	<p>-ที่ประชุมมีมติเห็นชอบบันทึกข้อตกลงความร่วมมือระหว่างมหาวิทยาลัยมหาสารคาม และบริษัทโอเพ่น เอ็ดดูเคชั่น กรุ๊ป (ประเทศไทย) และนำเสนอตามลำดับต่อไป</p> <p>-นิติกรมหาวิทยาลัยตรวจสอบและปรับแก้ไขเรียบร้อยแล้ว ตามหนังสือ ที่ อว 0605.1(5.3)/8315 วันที่ 16 ธันวาคม 2564</p> <p>-บัณฑิตวิทยาลัย <u>ทำหนังสือไปยังกลุ่มงานกิจกรรมต่างประเทศ</u> เพื่อนำเสนอที่ประชุมคณะกรรมการบริหารมหาวิทยาลัย ตามหนังสือ ที่ อว 0605.21/7 วันที่ 4 มกราคม 2565</p> <p>-คณะกรรมการบริหารมหาวิทยาลัย ครั้งที่ 1/2565 วันที่ 11 มกราคม 2565 มีมติให้ทบทวนแก้ไข ได้แก่</p> <ul style="list-style-type: none"> - ข้อ 5 Responsibilities – The Company ข้อ 3 ย่อย - ข้อ 6 Benefits in return <p>โดยได้มอบหมายให้รองอธิการบดีฝ่ายแผนงานและพัฒนางานและพัฒนางานองค์กรดิจิทัล รองอธิการบดีฝ่ายวิชาการและนวัตกรรมการเรียนรู้ และคณบดีบัณฑิตวิทยาลัยหารือร่วมกันเพื่อพิจารณาให้รอบด้านนั้น</p> <p>-บัณฑิตวิทยาลัย ได้ร่วมหารือเรียบร้อยแล้ว เมื่อวันที่ 18 มกราคม 2565 และ <u>ได้ส่งร่างแก้ไขบันทึกข้อตกลงความร่วมมือในส่วนที่เกี่ยวข้องไปยังงานกิจการต่างประเทศ</u></p> <p>-งานกิจการต่างประเทศ ส่งร่างแก้ไขบันทึกข้อตกลงความร่วมมือฯ มาเรียบร้อยแล้ว เมื่อวันที่ 28 กุมภาพันธ์ 2565</p> <p>-บัณฑิตวิทยาลัย ได้ดำเนินการส่งร่างแก้ไขฯ ไปให้บริษัทโอเพ่น เอ็ดดูเคชั่น กรุ๊ป (ประเทศไทย) เพื่อตรวจสอบข้อตกลงฉบับแก้ไข และได้รับแจ้งการกลับว่า <u>ไม่มีแก้ไข</u></p> <p>-บัณฑิตวิทยาลัย ทำบันทึกร่างแก้ไขฯ ไปงานกิจการต่างประเทศ และอยู่ระหว่างการพิจารณาของกรรมการพิจารณา MOU</p> <p>-ผ่านการเห็นชอบจากที่ประชุมกรรมการบริหารมหาวิทยาลัย ครั้งที่ 13/2565 วันที่ 26 กรกฎาคม 2565</p>
<p>2. พิจารณา (ร่าง) ประกาศทุนการศึกษา นิสิตต่างชาติระดับบัณฑิตศึกษา ประจำปี การศึกษา 2565 (MSU International Postgraduate Student Scholarship: MSU-IPSS) และ (ร่าง) แนวปฏิบัติเกี่ยวกับการจัดสรรทุนการศึกษานิสิตต่างชาติระดับบัณฑิตศึกษา ประจำปีการศึกษา 2565 (ครั้งที่ 1/2565 วาระที่ 4.2) และ (ครั้งที่ 2/2565 วาระที่ 3.3)</p>	<p>-ที่ประชุมพิจารณาเห็นชอบในหลักการ ครั้งที่ 2/2565 เมื่อวันที่ 8 กุมภาพันธ์ 2565</p> <p>-อยู่ระหว่างดำเนินการนำเสนอที่ประชุมคณะกรรมการบริหารมหาวิทยาลัย</p>
<p>3. พิจารณาการเพิ่มอัตราค่าธรรมเนียม</p>	<p>-ที่ประชุมมีมติเห็นชอบ</p>

งานติดตามมติที่ประชุม	ผลการดำเนินงาน
การศึกษา ระดับบัณฑิตศึกษา สำหรับนิสิตต่างประเทศ ปีการศึกษา 2565 เพิ่มเติม (ครั้งที่ 5/2565 วาระที่ 4.3)	<p>-บัณฑิตวิทยาลัย ได้ทำหนังสือบรรจุเรื่องเข้ากรรมการวิชาการมหาวิทยาลัย ตามหนังสือ ที่ อว 0605.21/1177 ลงวันที่ 20 พฤษภาคม 2565</p> <p>-ผ่านการเห็นชอบจากที่ประชุมคณะกรรมการวิชาการมหาวิทยาลัยเห็นชอบในคราวประชุม ครั้งที่ 6/2565 เมื่อวันที่ 2 มิถุนายน 2565</p> <p>-ผ่านการ<u>เห็นชอบ</u>จากที่ประชุมกรรมการบริหารมหาวิทยาลัย ครั้งที่ 13/2565 วันที่ 26 กรกฎาคม 2565</p>
4. พิจารณาการเรียกเก็บค่าธรรมเนียมการศึกษานิสิตต่างประเทศ หลักสูตรเภสัชศาสตรมหาบัณฑิต คณะเภสัชศาสตร์ กรณีมีการลงนามบันทึกความเข้าใจ (MOU) เท่ากับอัตราเรียกเก็บนิสิตคนไทย (ครั้งที่ 6/2565 วาระที่ 4.2)	<p>-ที่ประชุมมีมติเห็นชอบการเรียกเก็บค่าธรรมเนียมการศึกษานิสิตต่างประเทศ หลักสูตรเภสัชศาสตรมหาบัณฑิต สาขาวิชาเภสัชกรรมคลินิก คือ Ms. Malayvanh BOUNPASEUTH</p> <p>-บัณฑิตวิทยาลัย ได้ทำหนังสือบรรจุเรื่องเข้าที่ประชุมคณะกรรมการบริหารมหาวิทยาลัย ตามหนังสือ ที่ อว 0605.21/1451 ลงวันที่ 23 มิถุนายน 2565</p> <p>-ผ่านความ<u>เห็นชอบ</u>จากที่ประชุมคณะกรรมการบริหารมหาวิทยาลัย เห็นชอบเมื่อครั้งที่ 12/2565 วันที่ 4 กรกฎาคม 2565</p> <p>-อยู่ระหว่างการออกประกาศการเก็บเงินค่าธรรมเนียมฯ</p>
5. พิจารณานุมัติรับรองผลการสำเร็จการศึกษาของนิสิตระดับบัณฑิตศึกษา ประจำเดือน กรกฎาคม 2565 จำนวน 81 คน (ครั้งที่ 7/2565 วาระที่ 4.1)	<p>-ที่ประชุมมีมติอนุมัติและรับรองผลการสำเร็จการศึกษาของนิสิตระดับบัณฑิตศึกษา ประจำเดือน กรกฎาคม 2565</p> <p>-บัณฑิตวิทยาลัย ได้ทำหนังสือแจ้งมติอนุมัติและรับรองผลการสำเร็จการศึกษาไปยังกองทะเบียนและประมวลผลเพื่อทราบผลการพิจารณาเห็นชอบผลการศึกษานิสิตระดับบัณฑิตศึกษา ประจำเดือนกรกฎาคม 2565 จำนวน 81 คน ตามหนังสือ ที่ อว 0605.21/1655 ลงวันที่ 12 กรกฎาคม 2565 เรียบร้อยแล้ว</p>
6. พิจารณาการคืนเงินค่าธรรมเนียมการศึกษา กรณี นางสาวชัชวรา โตแยมบุญฤทธิ์ นิสิตระดับปริญญาเอก สาขาวิชาการบริหารและพัฒนาการศึกษา คณะศึกษาศาสตร์ (ครั้งที่ 7/2565 วาระที่ 4.2)	<p>-ประชุมมีมติ<u>ไม่เห็นชอบการคืนเงิน</u>ค่าธรรมเนียมการศึกษา กรณีของ นางสาวชัชวรา โตแยมบุญฤทธิ์ นิสิตระดับปริญญาเอก สาขาวิชาการบริหารและพัฒนาการศึกษา ระบบในเวลาราชการ คณะศึกษาศาสตร์ เนื่องจากไม่มีเหตุผลความจำเป็นที่จะได้รับการพิจารณาเห็นชอบให้คืนเงิน</p> <p>-บัณฑิตวิทยาลัย ได้ทำหนังสือแจ้งมติไม่เห็นชอบการคืนเงินไปยัง คณะศึกษาศาสตร์ เพื่อแจ้งนิสิตทราบ ตามหนังสือ ที่ อว 0605.21/1781 ลงวันที่ 4 สิงหาคม 2565</p>
7. พิจารณาการเปลี่ยนแปลงรูปแบบการศึกษาจากระบบนอกเวลาราชการ เป็นระบบในเวลาราชการ นิสิตระดับปริญญาเอก คณะศึกษาศาสตร์ (ครั้งที่ 7/2565 วาระที่ 4.3)	<p>-ที่ประชุมมีมติ<u>อนุมัติ</u>ให้ นางปิยนันท์ พูลโสภา เปลี่ยนระบบการศึกษาจากระบบนอกเวลาราชการ เป็นระบบนอกเวลาราชการ ได้</p> <p>-บัณฑิตวิทยาลัย ได้ทำหนังสือแจ้งมติไปยังคณะ/หน่วยงานที่เกี่ยวข้องทราบ และดำเนินการ ดังนี้</p> <ol style="list-style-type: none"> 1) แจ้งคณะศึกษาศาสตร์ เพื่อทราบและแจ้งนิสิตทราบ ตามหนังสือ ที่ อว 0605.21/1658 ลงวันที่ 12 กรกฎาคม 2565 2) แจ้งกองทะเบียนและประมวลผลเพื่อดำเนินการเปลี่ยนระบบการศึกษาให้กับนิสิต ตามหนังสือ ที่ อว 0605.21/1656 ลงวันที่ 12 กรกฎาคม 2565

ประเด็นในการนำเสนอ เพื่อเสนอที่ประชุมรับทราบผลการดำเนินงานตามมติที่ประชุม คณะกรรมการประจำบัณฑิตวิทยาลัย ครั้งที่ 7/2565 วันที่ 12 กรกฎาคม 2565

มติ

<<กลับระเบียบวาระ

<<วาระย้อนกลับ

>>วาระถัดไป

ระเบียบวาระที่ 4 เรื่องเพื่อพิจารณา

4.1 พิจารณาการสำเร็จการศึกษาของนิสิตระดับบัณฑิตศึกษา ประจำเดือนสิงหาคม 2565
จำนวน 20 คน

ตามที่กองทะเบียนและประมวลผล ได้ส่งรายชื่อนิสิตระดับบัณฑิตศึกษาที่จะสำเร็จการศึกษาเพื่อเสนอคณะกรรมการประจำบัณฑิตวิทยาลัยพิจารณาอนุมัติและรับรองการสำเร็จการศึกษา ประจำเดือนสิงหาคม 2565 รวมทั้งสิ้น 20 คน ดังนี้

1. นิสิตระดับปริญญาเอก -ระบบในเวลาราชการ จำนวน 9 คน
2. นิสิตระดับปริญญาโท -ระบบในเวลาราชการ จำนวน 4 คน
-ระบบนอกเวลาราชการ จำนวน 7 คน

เป็นนิสิตที่ได้ศึกษารายวิชาครบถ้วนตามโครงสร้างหลักสูตรส่งวิทยานิพนธ์/การศึกษาค้นคว้าอิสระฉบับสมบูรณ์ มีผลงานวิจัย/ผลงานสร้างสรรค์เป็นไปตามที่มหาวิทยาลัยกำหนด และมีคุณสมบัติอื่นๆ เป็นไปตามเกณฑ์ที่มหาวิทยาลัยกำหนดแล้ว โดยบัณฑิตวิทยาลัย ได้ตรวจสอบการอนุมัติเล่มฉบับสมบูรณ์และผลการวัดความรู้ด้านภาษาอังกฤษแล้ว จึงนำเสนอที่ประชุมคณะกรรมการประจำบัณฑิตวิทยาลัยเพื่อพิจารณาอนุมัติและรับรองผลการสำเร็จการศึกษา (ตั้งเอกสารประกอบการประชุมระเบียบวาระที่ 4.1) >>เปิดดูรายละเอียด

ปริญญาเอก ระบบในเวลาราชการ

ลำดับ	รหัสนิสิต	รายชื่อ	คณะ/วิทยาลัย/ สถาบัน	สาขาวิชา	ฐานข้อมูล	อนุมัติเล่ม	English Test
1	57010262002	นางสาว สุนิษฐ์ญา ทิทา	วิทยาศาสตร์	ฟิสิกส์	SCOPUS (Q3)	27/8/2563	ผ่าน
2	62010363001	นายทรงพล ทรงแสงฤทธิ์	วิศวกรรมศาสตร์	วิศวกรรมโยธา	SCOPUS (Q1)	20/7/2565	ผ่าน
3	58011260502	นางสาว มณฑกานต์ ทุมมาวัตติ	วิทยาการ สารสนเทศ	วิทยาการ คอมพิวเตอร์	SCOPUS (Q3)	15/6/2564	ผ่าน
4	62011261002	นายวรวิทย์ สังขทิพย์	วิทยาการ สารสนเทศ	เทคโนโลยี สารสนเทศ	SCOPUS (Q4)	8/6/2565	ผ่าน
5	62011460002	นายนพดล ทองอร่าม	สาธารณสุขศาสตร์	สาธารณสุข ศาสตรดุษฎี บัณฑิต	SCOPUS (Q2)	27/7/2565	ผ่าน
6	61011562007	นางพชรมน สอนเจริญ	แพทยศาสตร์	วิทยาศาสตร์ สุขภาพ	SCOPUS (Q4)	1/2/2565	ผ่าน
7	61011760004	นายสุรศักดิ์ แก้วงาม	สิ่งแวดล้อมและ ทรัพยากรศาสตร์	สิ่งแวดล้อม ศึกษา	SCOPUS (Q1)	21/6/2565	ผ่าน
8	59010563001	นางสาว กาญจนา นิลนวล	ศึกษาศาสตร์	หลักสูตรและ การสอน	ERIC	9/3/2565	ผ่าน
9	59010563009	นางสาวสุกัญญา เทาศิริ	ศึกษาศาสตร์	หลักสูตรและ การสอน	ERIC	2/5/2565	ผ่าน

ปริญญาโท ระบบในเวลาราชการ

ลำดับ	รหัสนิสิต	รายชื่อ	คณะ/วิทยาลัย/ สถาบัน	สาขาวิชา	ฐานข้อมูล	อนุมัติเล่ม	English Test
1	63010251101	นางสาวบุษบา สำแดงชัย	วิทยาศาสตร์	พลังงาน	SCOPUS (Q4)	5/5/2565	ผ่าน
2	62010553001	นายธัศณชัย นวยฤทธิ์	ศึกษาศาสตร์	จิตวิทยา	ERIC	28/3/2565	ผ่าน
3	62011752001	นายปิ่นนัท ลือโสภาก	สิ่งแวดล้อมและ ทรัพยากรศาสตร์	เทคโนโลยี สิ่งแวดล้อม	ประชุม วิชาการระดับ นานาชาติ	4/7/2565	ผ่าน
4	63011253001	นางสาวพิชิตา สายเชื้อ	วิทยาการ สารสนเทศ	เทคโนโลยี สารสนเทศ	SCOPUS (Q3)	13/6/2565	ผ่าน

ปริญญาโท ระบบนอกเวลาราชการ

ลำดับ	รหัสนิสิต	รายชื่อ	คณะ/วิทยาลัย/ สถาบัน	สาขาวิชา	ฐานข้อมูล	อนุมัติเล่ม	English Test
1	62010585002	นางสาวมัญชสุ เลานอก	ศึกษาศาสตร์	หลักสูตรและ การสอน	TCI (กลุ่ม 2)	31/5/2565	ผ่าน
2	63010581042	นางสาวภิรมณ ชิมกระโทก	ศึกษาศาสตร์	การบริหารและ พัฒนาการศึกษา	TCI = กลุ่ม 2	24/6/2565	ผ่าน
3	63010581006	นาง กาญจน์สมิตา โสภันนา	ศึกษาศาสตร์	การบริหารและ พัฒนาการศึกษา	TCI (กลุ่ม 2)	6/7/2565	ผ่าน
4	60012180002	นางสาวรารัตน์ ชื่นจิตร	ศิลปกรรมศาสตร์ และวัฒนธรรม ศาสตร์	วัฒนธรรม ศาสตร์	TCI (กลุ่ม 2)	1/7/2564	ผ่าน
5	60011280504	นางสาวธนพร เฟื่องขจร	วิทยาการ สารสนเทศ	สารสนเทศ ศาสตร์	TCI (กลุ่ม 1)	24/1/2565	ผ่าน
6	62011480009	นางสาวศุภนิดา ทองดวง	สาธารณสุขศาสตร์	สาธารณสุขศา สตรมหาบัณฑิต	TCI (กลุ่ม 2)	4/1/2565	ผ่าน
7	63011481002	นายภาค จันทพร	สาธารณสุขศาสตร์	สาธารณสุขศา สตรมหาบัณฑิต	TCI (กลุ่ม 2)	23/6/2565	ผ่าน

ประเด็นในการพิจารณา เพื่อเสนอที่ประชุมพิจารณาอนุมัติและรับรองการสำเร็จการศึกษาของนิสิต
ระดับบัณฑิตศึกษา ประจำเดือนสิงหาคม 2565 จำนวน 20 คน

มติ

.....

.....

.....

.....

4.2 พิจารณาร่างข้อบังคับมหาวิทยาลัยมหาสารคาม ว่าด้วย การศึกษาระดับบัณฑิตศึกษา

พ.ศ...

ตามที่คณะกรรมการมาตรฐานอุดมศึกษา (กมอ.) ได้แจ้ง ประกาศคณะกรรมการมาตรฐานอุดมศึกษา เรื่อง เกณฑ์มาตรฐานหลักสูตรระดับบัณฑิตศึกษา พ.ศ. 2565 ประกาศ ณ วันที่ 18 กรกฎาคม พ.ศ. 2565 จำนวน 17 ข้อ นั้น โดยจะประกาศใช้ภายใน 27 กันยายน 2565 โดยวัตถุประสงค์ ดังนี้

1. พัฒนาศักยภาพกำลังคนของประเทศให้เท่าทันต่อการเปลี่ยนแปลงของโลก
2. การจัดการศึกษามีความยืดหยุ่นเพื่อรองรับการเปลี่ยนแปลงอย่างทันท่วงที
3. ส่งเสริมสนับสนุนให้เกิดการศึกษาตลอดชีวิต (Lifelong Learning)
4. ให้ความสำคัญสระแก่สถาบันอุดมศึกษาในการบริหารจัดการศึกษามากยิ่งขึ้น

เพื่อให้การจัดการศึกษาระดับบัณฑิตศึกษาของมหาวิทยาลัย มีความทันสมัย สนับสนุนการศึกษาตลอดชีวิต และสอดคล้องกับประกาศคณะกรรมการมาตรฐานอุดมศึกษา เรื่อง เกณฑ์มาตรฐานหลักสูตรระดับบัณฑิตศึกษา พ.ศ. 2565 บัณฑิตวิทยาลัย จึงดำเนินการจัดทำตารางเปรียบเทียบ ข้อบังคับมหาวิทยาลัยมหาสารคาม การศึกษาระดับบัณฑิตศึกษา พ.ศ.2560 เปรียบเทียบ ร่าง ข้อบังคับมหาวิทยาลัยมหาสารคาม ว่าด้วย การศึกษาระดับบัณฑิตศึกษา พ.ศ..... รายละเอียดดังนี้

ข้อบังคับฯ ระดับบัณฑิตศึกษา พ.ศ. 2560	(ร่าง) ข้อบังคับฯ ระดับบัณฑิตศึกษา พ.ศ.
ข้อ 1 ข้อบังคับนี้เรียกว่า “ข้อบังคับมหาวิทยาลัยมหาสารคาม ว่าด้วยการศึกษาระดับบัณฑิตศึกษา พ.ศ. 2560”	ข้อ 1 ข้อบังคับนี้เรียกว่า “ข้อบังคับมหาวิทยาลัยมหาสารคาม ว่าด้วยการศึกษาระดับบัณฑิตศึกษา พ.ศ. 2566”
ข้อ 2 ข้อบังคับนี้ให้ใช้บังคับตั้งแต่ปีการศึกษา 2560 เป็นต้นไป	ข้อ 2 ข้อบังคับนี้ให้ใช้บังคับตั้งแต่ปีการศึกษา 2566 เป็นต้นไป
ข้อ 3 ให้ยกเลิกข้อบังคับมหาวิทยาลัยมหาสารคาม ว่าด้วยการศึกษาระดับบัณฑิตศึกษา พ.ศ. 2557	ข้อ 3 ให้ยกเลิกข้อบังคับมหาวิทยาลัยมหาสารคาม ว่าด้วยการศึกษาระดับบัณฑิตศึกษา พ.ศ. 2560
ข้อ 4 บรรดาข้อบังคับ ระเบียบ คำสั่ง หรือประกาศอื่นใดที่ขัดหรือแย้งกับข้อบังคับนี้ให้ใช้ข้อบังคับนี้แทน	ข้อ 4 บรรดาข้อบังคับ ระเบียบ คำสั่ง หรือประกาศอื่นใดที่ขัดหรือแย้งกับข้อบังคับนี้ให้ใช้ข้อบังคับนี้แทน
ข้อ 5	เพิ่มเติมคำนิยามของประกาศ เกณฑ์มาตรฐานฯ พ.ศ. 2565 - อาจารย์ประจำ นักวิจัยประจำ
หมวด 1 การบริหารงานบัณฑิตศึกษา	
ข้อ 8-11	เหมือนเดิม
หมวด 2 ระบบการศึกษา	
ข้อ 12 มหาวิทยาลัยมีการจัดการศึกษาระดับบัณฑิตศึกษา ดังนี้ 12.1 ระบบทวิภาค 12.2 ระบบไตรภาค 12.3 ระบบจตุรภาค	พิจารณา ข้อ 12 รูปแบบการจัดการศึกษาระดับบัณฑิตศึกษา (อ้างอิง ข้อ 6 ประกาศฯ กฎกระทรวง พ.ศ. 2565)
ข้อ 13 มหาวิทยาลัย มีการจัดการศึกษาทั้งในและนอกเวลา ราชการรูปแบบใดรูปแบบหนึ่ง หรือรูปแบบผสมผสาน	ข้อ 13 การจัดการศึกษา (อ้างอิง ข้อบังคับฯ (ฉบับ 2) พ.ศ. 2562)

ข้อบังคับฯ ระดับบัณฑิตศึกษา พ.ศ. 2560	(ร่าง) ข้อบังคับฯ ระดับบัณฑิตศึกษา พ.ศ.
ข้อ 14 การคิดหน่วยกิต	ข้อ 14 การคิดหน่วยกิต (อ้างอิง ข้อบังคับฯ พ.ศ. 2560 โดยเพิ่มข้อ 7.4, 7.7 ของ ประกาศฯ กฎกระทรวง พ.ศ. 2565)
หมวด 3 หลักสูตรการศึกษา	
ข้อ 15 ให้จัดหลักสูตรระดับบัณฑิตศึกษาเป็น 4 ระดับ	ข้อ 15 โครงสร้างหลักสูตรระดับบัณฑิตศึกษา (อ้างอิง ข้อ 6 ประกาศฯ กฎกระทรวง พ.ศ. 2565)
ข้อ 16 อาจารย์ประจำหลักสูตร	พิจารณา ข้อ 16 จำนวน คุณวุฒิ และคุณสมบัติของอาจารย์ (ใช้หัวข้อและรายละเอียดตามประกาศฯ เกณฑ์ กฎกระทรวง พ.ศ. 2565 ข้อ 9 และนำหมวด 10 อาจารย์ ระดับบัณฑิตศึกษา (ข้อ 49-55) มาอยู่ในข้อ 16)
ข้อ 17 การกำหนดระยะเวลาการศึกษาตามหลักสูตรระดับ บัณฑิตศึกษา	พิจารณา ข้อ 17 ระยะเวลาการศึกษา (อ้างอิง ข้อ 12 ประกาศฯ กฎกระทรวง พ.ศ. 2565)
หมวด 4 การรับเข้าเป็นนิสิตและสภาพนิสิต	
ข้อ 18 คุณวุฒิและคุณสมบัติของผู้สมัครเข้าเป็นนิสิต	ข้อ 18 คุณสมบัติของผู้สมัครเข้าเป็นนิสิต (อ้างอิง ข้อ 11 ประกาศฯ กฎกระทรวง พ.ศ. 2565)
ข้อ 19 วิธีการรับผู้สมัครเข้าเป็นนิสิต	ข้อ 19 วิธีการรับผู้สมัครเข้าเป็นนิสิต (อ้างอิง ข้อบังคับฯ พ.ศ. 2560)
ข้อ 20 การขึ้นทะเบียนเป็นนิสิต	ข้อ 20 การขึ้นทะเบียนเป็นนิสิต (อ้างอิง ข้อบังคับฯ พ.ศ. 2560)
ข้อ 21 สภาพนิสิต และการเปลี่ยนสภาพนิสิต	ข้อ 21 สภาพนิสิต และการเปลี่ยนสภาพนิสิต (อ้างอิง ข้อบังคับฯ พ.ศ. 2560)
หมวด 5 การลงทะเบียน	
ข้อ 24 การลงทะเบียนเรียนในระบบไตรภาคและระบบจตุร ภาคให้เป็นไปตามประกาศของบัณฑิตวิทยาลัย	ตัดออก
ข้อ 25 การลงทะเบียนเรียน	ข้อ 25 การลงทะเบียนเรียน (อ้างอิง ข้อบังคับฯ พ.ศ. 2560)
หมวด 6 การวัดและประเมินผลการศึกษา	
ข้อ 33 การมีสิทธิ์เข้าสอบ ข้อ 34 ระบบการให้คะแนนการเรียนรายวิชา ข้อ 35 การคำนวณค่าคะแนนเฉลี่ย ข้อ 36 การเรียนซ้ำหรือเรียนแทน ข้อ 37 การเรียนเพื่อเปลี่ยนค่าคะแนนเฉลี่ยสะสม ข้อ 38 การพ้นสภาพการเป็นนิสิต ข้อ 39 การคืนสภาพนิสิต	ข้อ 33-39 (อ้างอิง ข้อบังคับฯ พ.ศ. 2560)
หมวด 7 การทำวิทยานิพนธ์และการศึกษาค้นคว้าอิสระ	
ข้อ 40 การลงทะเบียนรายวิชาวิทยานิพนธ์ หรือรายวิชา การศึกษาค้นคว้าอิสระ ข้อ 41 การสอบวิทยานิพนธ์ หรือการศึกษาค้นคว้าอิสระ	ข้อ 40-42 (อ้างอิง ข้อบังคับฯ พ.ศ. 2560)

ข้อบังคับฯ ระดับบัณฑิตศึกษา พ.ศ. 2560	(ร่าง) ข้อบังคับฯ ระดับบัณฑิตศึกษา พ.ศ.
ข้อ 42 การเขียนวิทยานิพนธ์ หรือการศึกษาค้นคว้าอิสระ	
หมวด 9 การสำเร็จการศึกษา การรับปริญญาหรือประกาศนียบัตร	
ข้อ 47 นิสิตที่จะสำเร็จการศึกษา	พิจารณา ข้อ 47 เกณฑ์การสำเร็จการศึกษา (อ้างอิง ข้อ 13. ประกาศฯ กฎกระทรวง พ.ศ. 2565)
ข้อ 48 การขอรับปริญญา หรือประกาศนียบัตร	ข้อ 48 การขอรับปริญญา หรือประกาศนียบัตร (อ้างอิง ข้อบังคับฯ พ.ศ. 2560)
ข้อ 49 อาจารย์ผู้รับผิดชอบหลักสูตร ข้อ 50 อาจารย์ผู้สอน ข้อ 51 อาจารย์ที่ปรึกษาวิทยานิพนธ์ ข้อ 52 อาจารย์ที่ปรึกษาการศึกษาค้นคว้าอิสระ	ยกไปอยู่หมวดที่ หมวด 3 หลักสูตรการศึกษา ข้อ 15-16 (อ้างอิง ข้อ 10 ภาระงานที่ปรึกษาวิทยานิพนธ์และการ ค้นคว้าอิสระ ประกาศฯ กฎกระทรวง พ.ศ. 2565)
ข้อ 53 คณะกรรมการสอบเค้าโครงวิทยานิพนธ์หรือสอบ วิทยานิพนธ์ หรือคณะกรรมการสอบเค้าโครงการศึกษา ค้นคว้าอิสระหรือสอบการศึกษาค้นคว้าอิสระ	จำนวนคณะกรรมการสอบเค้าโครงวิทยานิพนธ์หรือสอบ วิทยานิพนธ์ ระดับปริญญาเอก อ้างอิงประกาศฯ กฎกระทรวง พ.ศ. 2565
ข้อ 54 คณะกรรมการสอบประมวลความรู้	ข้อ 54 คณะกรรมการสอบประมวลความรู้ (อ้างอิง ข้อบังคับฯ พ.ศ. 2560)
ข้อ 55 คณะกรรมการสอบวัดคุณสมบัติ	ข้อ 55 คณะกรรมการสอบวัดคุณสมบัติ (อ้างอิง ข้อบังคับฯ พ.ศ. 2560)
<p>บทเฉพาะกาล</p> <p>ข้อ 56 นิสิตที่เข้าศึกษาในหลักสูตรก่อนประกาศ กระทรวงศึกษาธิการ เรื่อง เกณฑ์มาตรฐานหลักสูตรระดับ บัณฑิตศึกษา พ.ศ. 2558 ใช้บังคับ ให้ใช้ข้อบังคับ มหาวิทยาลัยมหาสารคาม ว่าด้วยการศึกษาระดับ บัณฑิตศึกษา พ.ศ. 2557 หรือที่เกี่ยวข้องไปพลางก่อน จนกว่าจะสำเร็จการศึกษา</p> <p>ในกรณีที่มีปัญหาในทางปฏิบัติตามวรรคแรก ให้อยู่ ในดุลยพินิจของคณะกรรมการประจำบัณฑิตวิทยาลัย และ ให้ถือคำวินิจฉัยของคณะกรรมการประจำบัณฑิตวิทยาลัย เป็นที่สุด</p> <p>ข้อ 57 ประกาศ หรือหลักเกณฑ์ที่เกี่ยวข้องกับการศึกษา ระดับบัณฑิตศึกษาที่มีอยู่ก่อนข้อบังคับนี้มีผลบังคับใช้ ให้คง บังคับใช้ต่อไป จนกว่าจะได้มีการปรับปรุงแก้ไขให้เป็นไป ตามข้อบังคับนี้</p>	

บัณฑิตวิทยาลัย จึงเสนอเพื่อพิจารณา ร่าง ข้อบังคับมหาวิทยาลัยมหาสารคาม ว่าด้วย การศึกษา ระดับบัณฑิตศึกษา พ.ศ..... จำนวน 3 ข้อ ได้แก่ ข้อ 12, 16 และ 47 รายละเอียดดังนี้

ข้อ 12 รูปแบบการจัดการศึกษาระดับบัณฑิตศึกษา

12.1 การศึกษาในระบบ

เป็นการศึกษาที่กำหนดจุดมุ่งหมาย วิธีการศึกษา หลักสูตร ระยะเวลาของการศึกษา การวัดและการประเมินผล ซึ่งเป็นเงื่อนไขของการสำเร็จการศึกษาที่แน่นอน ใช้ระบบทวิภาค โดย 1 ปีการศึกษา แบ่งออกเป็น 2 ภาคการศึกษาปกติ 1 ภาคการศึกษาปกติ มีระยะเวลาศึกษาไม่น้อยกว่า 15 สัปดาห์ หรือเทียบเคียงได้ไม่น้อยกว่า 15 สัปดาห์ หลักสูตรที่เปิดการศึกษาภาคฤดูร้อน ให้กำหนดระยะเวลาและจำนวนหน่วยกิตโดยมีสัดส่วนเทียบเคียงกันกับภาคการศึกษาปกติ

หลักสูตรที่จัดการศึกษาในระบบอื่น ให้มีการนับระยะเวลาในการศึกษาเทียบเคียงได้กับระบบทวิภาค โดยสภามหาวิทยาลัยกำหนด ซึ่งจะต้องแสดงรายละเอียดเกี่ยวกับระบบการศึกษานั้นไว้ในหลักสูตรให้ชัดเจน ประกอบด้วยรายละเอียดเกี่ยวกับระยะเวลาของหน่วยการเรียนรู้เทียบเคียงกับหน่วยกิตระบบทวิภาค รายวิชาภาคทฤษฎีและรายวิชาภาคปฏิบัติ การฝึกงานหรือการฝึกภาคสนาม การทำโครงการหรือกิจกรรมอื่นใดที่เสริมสร้างการเรียนรู้ที่ได้รับมอบหมาย วิทยานิพนธ์ การค้นคว้าอิสระให้มีความสอดคล้องและเหมาะสมกับระบบการจัดการศึกษากับสภามหาวิทยาลัยกำหนด

12.2 การศึกษาตามอัธยาศัย

เป็นการศึกษาที่ให้ผู้เรียนได้เรียนรู้ด้วยตนเองตามความสนใจ ศักยภาพ ความพร้อมและโอกาส โดยศึกษาจากบุคคล ประสบการณ์ สังคม สภาพแวดล้อม สื่อ หรือแหล่ง ความรู้อื่นๆ สำหรับการดำเนินการอื่นๆ ให้เป็นไปตามที่มหาวิทยาลัยกำหนด

12.3 การเรียนแบบสะสมหน่วยกิตเพื่อการศึกษาตลอดชีวิต ให้เป็นไปตามที่มหาวิทยาลัยกำหนด

12.4 การขอเข้าศึกษาเพื่อประกาศนียบัตรหรือปริญญาที่สอง ให้เป็นไปตามที่มหาวิทยาลัยกำหนด

12.5 การศึกษาสองประกาศนียบัตรหรือสองปริญญาพร้อมกันและหลักสูตรร่วม ให้เป็นไปตามที่มหาวิทยาลัยกำหนด

ข้อ 16 จำนวน คุณวุฒิ และคุณสมบัติของอาจารย์

อาจารย์	ประกาศนียบัตรบัณฑิต / ประกาศนียบัตรบัณฑิตชั้นสูง	ปริญญาโท	ปริญญาเอก
อาจารย์ประจำหลักสูตร	<p>ประกาศนียบัตรบัณฑิต</p> <p>- คุณวุฒิขั้นต่ำปริญญาโทหรือเทียบเท่า</p> <p>ประกาศนียบัตรบัณฑิตชั้นสูง</p> <p>- คุณวุฒิปริญญาเอกหรือเทียบเท่า หรือขั้นต่ำปริญญาโทหรือเทียบเท่าที่มีตำแหน่งรองศาสตราจารย์หรือศาสตราจารย์</p>	<p>- คุณวุฒิขั้นต่ำปริญญาโทหรือเทียบเท่า</p>	<p>- คุณวุฒิปริญญาเอกหรือเทียบเท่า หรือขั้นต่ำปริญญาโทหรือเทียบเท่าที่มีตำแหน่งรองศาสตราจารย์หรือเทียบเท่า</p>
<p>อาจารย์ผู้รับผิดชอบหลักสูตร</p>	<p>คุณวุฒิปริญญาเอกหรือเทียบเท่า หรือขั้นต่ำปริญญาโทหรือเทียบเท่าที่มีตำแหน่งรองศาสตราจารย์</p> <p>จำนวนเหมือนเดิม (ไม่น้อยกว่า 3 คน)</p> <p>มีผลงานทางวิชาการที่ไม่ใช่ส่วนหนึ่งของการศึกษาเพื่อรับปริญญา และเป็นผลงานทางวิชาการที่ได้รับการเผยแพร่ ตามหลักเกณฑ์ที่กำหนดในการพิจารณาแต่งตั้งให้บุคคลดำรงตำแหน่งทางวิชาการอย่างน้อย <u>3</u> รายการ ในรอบ 5 ปีย้อนหลัง โดยอย่างน้อย 1 รายการ ต้องเป็น <u>ผลงานวิจัย</u></p>	<p>มีผลงานทางวิชาการที่ไม่ใช่ส่วนหนึ่งของการศึกษาเพื่อรับปริญญา และเป็นผลงานทางวิชาการประเภทงานวิจัยที่ได้รับการเผยแพร่ตามหลักเกณฑ์ที่กำหนดในการพิจารณาแต่งตั้งให้บุคคลดำรงตำแหน่งทางวิชาการอย่าง <u>น้อย 3 รายการ ในรอบ 5 ปีย้อนหลัง</u></p>	<p>มีผลงานทางวิชาการที่ไม่ใช่ส่วนหนึ่งของการศึกษาเพื่อรับปริญญา และเป็นผลงานทางวิชาการประเภทงานวิจัยที่ได้รับการเผยแพร่ตามหลักเกณฑ์ที่กำหนดในการพิจารณาแต่งตั้งให้บุคคลดำรงตำแหน่งทางวิชาการอย่าง <u>น้อย 3 รายการ ในรอบ 5 ปีย้อนหลัง</u></p>
	<p>กรณีมีการตกลงร่วมผลิตกับองค์กรภายนอก ต้องมีอาจารย์ประจำหลักสูตรจากสถาบันอุดมศึกษาเจ้าของหลักสูตรนั้นเป็นอาจารย์ผู้รับผิดชอบหลักสูตรอย่างน้อย 2 คน</p>		

อาจารย์	ประกาศนียบัตรบัณฑิต / ประกาศนียบัตรบัณฑิตชั้นสูง	ปริญญาโท	ปริญญาเอก
<p>กรณีที่มีความจำเป็นอย่างยิ่งสำหรับสาขาวิชาที่ไม่สามารถสรรหาอาจารย์ผู้รับผิดชอบหลักสูตรครบตามจำนวน ทางมหาวิทยาลัยต้องเสนอจำนวนและคุณสมบัติของอาจารย์ผู้รับผิดชอบหลักสูตรที่มีนั้นให้คณะกรรมการมาตรฐานการอุดมศึกษา พิจารณาเป็นรายกรณี</p>			
<p>อาจารย์ผู้สอน</p>	<p>ประกาศนียบัตรบัณฑิต - ต้องเป็นอาจารย์ประจำหรืออาจารย์พิเศษ ที่มีคุณสมบัติขั้นต่ำปริญญาโทหรือเทียบเท่า ในสาขาวิชานั้นหรือสาขาวิชาที่สัมพันธ์กัน หรือในสาขาวิชาของรายวิชาที่สอน</p> <p>ประกาศนียบัตรบัณฑิตชั้นสูง - ต้องเป็นอาจารย์ประจำหรืออาจารย์พิเศษ ที่มีคุณสมบัติปริญญาเอกหรือเทียบเท่า หรือขั้นต่ำปริญญาโทหรือเทียบเท่าที่มีตำแหน่งรองศาสตราจารย์ในสาขาวิชานั้นหรือสาขาวิชาที่สัมพันธ์กัน หรือในสาขาวิชาของรายวิชาที่สอน</p>	<p>ต้องเป็นอาจารย์ประจำหรืออาจารย์พิเศษ ที่มีคุณสมบัติขั้นต่ำปริญญาโทหรือเทียบเท่า ในสาขาวิชานั้นหรือสาขาวิชาที่สัมพันธ์กัน หรือในสาขาวิชาของรายวิชาที่สอน</p>	<p>ต้องเป็นอาจารย์ประจำหรืออาจารย์พิเศษ ที่มีคุณสมบัติปริญญาเอกหรือเทียบเท่า หรือขั้นต่ำปริญญาโทหรือเทียบเท่าที่มีตำแหน่งรองศาสตราจารย์ หรือในสาขาวิชาของรายวิชาที่สอน</p>
<p>ต้องมีประสบการณ์ด้านการสอนและมีผลงานทางวิชาการที่ไม่ใช่ส่วนหนึ่งของการศึกษาเพื่อรับปริญญาและเป็นผลงานทางวิชาการที่ได้รับการเผยแพร่ตามหลักเกณฑ์ที่กำหนดในการพิจารณาแต่งตั้งให้บุคคลดำรงตำแหน่งทางวิชาการ อย่างน้อย 1 รายการ ในรอบ 5 ปีย้อนหลัง</p>			
<p>กรณีอาจารย์พิเศษที่ไม่มีคุณสมบัติและผลงานวิชาการตามที่กำหนดข้างต้น ต้องเป็นผู้ทรงคุณวุฒิที่มีความรู้ความเชี่ยวชาญและประสบการณ์สูงเป็นที่ยอมรับ ซึ่งตรงหรือสัมพันธ์กับวิชาที่สอนโดยผ่านความเห็นชอบจากสภามหาวิทยาลัย ทั้งนี้ หากรายวิชาใดมีความจำเป็นต้องใช้อาจารย์พิเศษ ต้องมีอาจารย์ประจำร่วมรับผิดชอบกระบวนการเรียนการสอนและพัฒนานักศึกษา ตลอดระยะเวลาของการจัดการเรียนการสอนรายวิชานั้นๆ</p>			
<p>อาจารย์ใหม่ที่มีคุณวุฒิระดับปริญญาเอก แม้ยังไม่มียผลงานทางวิชาการหลังสำเร็จการศึกษา อนุโลมให้เป็นอาจารย์ผู้สอนได้ แต่ทั้งนี้หากจะทำหน้าที่เป็นอาจารย์ประจำหลักสูตร และอาจารย์ผู้รับผิดชอบหลักสูตร ต้องมีผลงานทางวิชาการภายหลังสำเร็จการศึกษาอย่างน้อย 1 เรื่อง ภายใน 2 ปี หรือ 2 เรื่องภายใน 4 ปี หรือ 3 เรื่องภายใน 5 ปีย้อนหลัง</p>			
<p>อาจารย์ที่ปรึกษาวิทยานิพนธ์</p>	<p>(1) อาจารย์ที่ปรึกษาวิทยานิพนธ์หลัก - ต้องเป็นอาจารย์ประจำหลักสูตร มีคุณสมบัติปริญญาเอกหรือเทียบเท่า หรือขั้นต่ำปริญญาโทหรือเทียบเท่าที่มีตำแหน่งรองศาสตราจารย์ -มีผลงานทางวิชาการที่ไม่ใช่ส่วนหนึ่งของการศึกษาเพื่อรับปริญญาและเป็นผลงาน</p>		<p>(1) อาจารย์ที่ปรึกษาวิทยานิพนธ์หลัก - ต้องเป็นอาจารย์ประจำหลักสูตร มีคุณสมบัติปริญญาเอกหรือเทียบเท่า หรือขั้นต่ำปริญญาโทหรือเทียบเท่าที่มีตำแหน่งรองศาสตราจารย์</p>

อาจารย์	ประกาศนียบัตรบัณฑิต / ประกาศนียบัตรบัณฑิตชั้นสูง	ปริญญาโท	ปริญญาเอก
		ทางวิชาการที่ได้รับการเผยแพร่ตามหลักเกณฑ์ที่กำหนดในการพิจารณาแต่งตั้งให้บุคคลดำรงตำแหน่งทางวิชาการ <u>อย่างน้อย 3 รายการ ในรอบ 5 ปี</u> ย้อนหลัง โดย <u>อย่างน้อย 1 รายการ ต้องเป็นผลงานวิจัย</u>	- มีผลงานทางวิชาการที่ไม่ใช่ส่วนหนึ่งของการศึกษาเพื่อรับปริญญา และเป็นผลงานทางวิชาการประเภทงานวิจัยที่ได้รับการเผยแพร่ตามหลักเกณฑ์ที่กำหนดในการพิจารณาแต่งตั้งให้บุคคลดำรงตำแหน่งทางวิชาการ <u>อย่างน้อย 3 รายการ ในรอบ 5 ปี</u> ย้อนหลัง
		2) อาจารย์ที่ปรึกษาวิทยานิพนธ์ร่วม (ถ้ามี) - เป็นอาจารย์ประจำหลักสูตร หรืออาจารย์ประจำ <u>หรือนักวิจัยประจำ</u> ต้องมีคุณวุฒิและผลงานทางวิชาการเช่นเดียวกับอาจารย์วิทยานิพนธ์หลัก	(2) <u>อาจารย์ที่ปรึกษาวิทยานิพนธ์ร่วม</u> - <u>ต้องมีอาจารย์ประจำ</u> หลักสูตร หรืออาจารย์ประจำ <u>หรือนักวิจัยประจำ</u> หรือ <u>ผู้ทรงคุณวุฒิภายนอก ร่วม เป็นที่ปรึกษาวิทยานิพนธ์</u> <u>อย่างน้อย 1 คน</u> โดยอาจารย์ประจำหลักสูตรหรือ อาจารย์ประจำหรือนักวิจัยประจำต้องมีคุณวุฒิและผลงานทางวิชาการเช่นเดียวกับอาจารย์ที่ปรึกษาวิทยานิพนธ์หลัก
		สำหรับอาจารย์ที่ปรึกษาวิทยานิพนธ์ร่วมที่เป็นผู้ทรงคุณวุฒิภายนอกต้องมีคุณวุฒิปริญญาเอกหรือเทียบเท่าและมีผลงานทางวิชาการที่ได้รับการตีพิมพ์ <u>เผยแพร่ในวารสารที่มีชื่ออยู่ในฐานข้อมูลที่เป็นที่ยอมรับซึ่งตรงหรือสัมพันธ์กับหัวข้อวิทยานิพนธ์ ไม่น้อยกว่า 5 เรื่อง</u>	สำหรับอาจารย์ที่ปรึกษาวิทยานิพนธ์ร่วมที่เป็นผู้ทรงคุณวุฒิภายนอกต้องมีคุณวุฒิปริญญาเอกหรือเทียบเท่าและมีผลงานทางวิชาการที่ได้รับการตีพิมพ์ <u>เผยแพร่ในวารสารที่มีชื่ออยู่ในฐานข้อมูลที่เป็นที่ยอมรับซึ่งตรงหรือสัมพันธ์กับหัวข้อวิทยานิพนธ์ ไม่น้อยกว่า 10 เรื่อง</u>
		กรณีผู้ทรงคุณวุฒิภายนอกที่ไม่มีคุณวุฒิและผลงานทางวิชาการตามที่กำหนดข้างต้น ผู้ทรงคุณวุฒิภายนอกจะต้องเป็นผู้มีความรู้ความเชี่ยวชาญและประสบการณ์สูงมากเป็นที่ยอมรับ ซึ่งตรงหรือสัมพันธ์กับหัวข้อวิทยานิพนธ์ โดยผ่านความเห็นชอบจากสภามหาวิทยาลัย	

อาจารย์	ประกาศนียบัตรบัณฑิต / ประกาศนียบัตรบัณฑิตชั้นสูง	ปริญญาโท	ปริญญาเอก
<p>อาจารย์ผู้สอบ วิทยานิพนธ์</p>		<p>ประกอบด้วย (รวมไม่น้อยกว่า 3 คน) (1) อาจารย์ประจำหลักสูตร โดยอาจมีอาจารย์ประจำหรือนักวิจัยประจำ (ต้องมีคุณวุฒิปริญญาเอกหรือเทียบเท่าหรือขั้นต่ำปริญญาโทหรือเทียบเท่าที่มีตำแหน่งรองศาสตราจารย์ และมีผลงานทางวิชาการประเภทงานวิจัยที่ไม่ใช่ส่วนหนึ่งของการศึกษาเพื่อรับปริญญาและเป็นผลงานทางวิชาการที่ได้รับการเผยแพร่ตามหลักเกณฑ์ที่กำหนดในการพิจารณาแต่งตั้งให้บุคคลดำรงตำแหน่งทางวิชาการอย่างน้อย 3 รายการ ในรอบ 5 ปีย้อนหลัง โดยอย่างน้อย 1 รายการ ต้องเป็นผลงานวิจัย) ทั้งนี้ ประธานกรรมการสอบต้องไม่เป็นอาจารย์ที่ปรึกษาวิทยานิพนธ์หลัก หรืออาจารย์ที่ปรึกษาวิทยานิพนธ์ร่วมโดยอาจารย์ผู้สอบวิทยานิพนธ์ ต้องมีคุณวุฒิคุณสมบัตินี้ และผลงานทางวิชาการ</p>	<p>ประกอบด้วย (รวมทั้งหมดแล้วไม่น้อยกว่า 5 คน) (1) อาจารย์ประจำหลักสูตร โดยอาจมีอาจารย์ประจำหรือนักวิจัยประจำ (ต้องมีคุณวุฒิปริญญาเอกหรือเทียบเท่าหรือขั้นต่ำปริญญาโทหรือเทียบเท่าที่มีตำแหน่งรองศาสตราจารย์ และมีผลงานทางวิชาการประเภทงานวิจัยที่ไม่ใช่ส่วนหนึ่งของการศึกษาเพื่อรับปริญญาและเป็นผลงานทางวิชาการที่ได้รับการเผยแพร่ตามหลักเกณฑ์ที่กำหนดในการพิจารณาแต่งตั้งให้บุคคลดำรงตำแหน่งทางวิชาการอย่างน้อย 3 รายการ ในรอบ 5 ปีย้อนหลัง) ทั้งนี้ ประธานกรรมการสอบต้องเป็นผู้ทรงคุณวุฒิภายนอก โดยอาจารย์ผู้สอบวิทยานิพนธ์ ต้องมีคุณวุฒิ คุณสมบัตินี้ และผลงานทางวิชาการ</p>
		<p>(2) ผู้ทรงคุณวุฒิภายนอกสถาบัน (ต้องมีคุณวุฒิปริญญาเอกหรือเทียบ และ มีผลงานทางวิชาการที่ได้รับการตีพิมพ์เผยแพร่ในวารสารที่มีชื่ออยู่ในฐานข้อมูลที่เป็นที่ยอมรับ ซึ่งตรงหรือสัมพันธ์กับหัวข้อวิทยานิพนธ์ <u>ไม่น้อยกว่า 5 เรื่อง</u>) กรณีผู้ทรงคุณวุฒิภายนอกที่ไม่มีคุณวุฒิและผลงานทางวิชาการ ตามที่กำหนดข้างต้น ผู้ทรงคุณวุฒิภายนอกจะต้องเป็นผู้มีความรู้ ความเชี่ยวชาญและประสบการณ์สูงมากเป็นที่ยอมรับ ซึ่งตรงหรือสัมพันธ์กับหัวข้อวิทยานิพนธ์ โดยผ่านความเห็นชอบจากสภามหาวิทยาลัย</p>	<p>(2) ผู้ทรงคุณวุฒิภายนอกสถาบันไม่น้อยกว่า 2 คน (ต้องมีคุณวุฒิปริญญาเอกหรือเทียบ และ มีผลงานทางวิชาการที่ได้รับการตีพิมพ์เผยแพร่ในวารสารที่มีชื่ออยู่ในฐานข้อมูลที่เป็นที่ยอมรับ ซึ่งตรงหรือสัมพันธ์กับหัวข้อวิทยานิพนธ์ <u>ไม่น้อยกว่า 10 เรื่อง</u>) กรณีผู้ทรงคุณวุฒิภายนอกที่ไม่มีคุณวุฒิและผลงานทางวิชาการ ตามที่กำหนดข้างต้น ผู้ทรงคุณวุฒิภายนอกจะต้องเป็นผู้มีความรู้ความเชี่ยวชาญและประสบการณ์สูงมากเป็นที่ยอมรับ ซึ่งตรงหรือสัมพันธ์กับ</p>

อาจารย์	ประกาศนียบัตรบัณฑิต / ประกาศนียบัตรบัณฑิตชั้นสูง	ปริญญาโท	ปริญญาเอก
			หัวข้อวิทยานิพนธ์ โดยผ่านความเห็นชอบจากสภามหาวิทยาลัย

ข้อ 17 ระยะเวลาการศึกษา

ประกาศนียบัตรบัณฑิต / ประกาศนียบัตรบัณฑิตชั้นสูง	ปริญญาโท	ปริญญาเอก
ให้เป็นไปตามที่หลักสูตรกำหนด แต่ไม่เกิน 3 ปีการศึกษา	ให้เป็นไปตามที่หลักสูตรกำหนด แต่ไม่เกิน 6 ปีการศึกษา	(1) ผู้สำเร็จการศึกษาปริญญาตรี แล้ว เข้าศึกษาต่อในระดับปริญญาเอก ให้ใช้เวลาศึกษาไม่เกิน 8 ปีการศึกษา (2) ผู้สำเร็จการศึกษาปริญญาตรี แล้ว เข้าศึกษาต่อในระดับปริญญาเอก ให้ใช้เวลาศึกษาไม่เกิน 6 ปีการศึกษา ทั้งนี้ หลักสูตรปริญญาเอก ระยะเวลาระหว่างรอการตีพิมพ์หรือตอบรับการตีพิมพ์ให้เป็นไปตามที่มหาวิทยาลัยกำหนด
ทั้งนี้ นิสิตที่ไม่สำเร็จการศึกษาตามระยะเวลาที่มหาวิทยาลัยกำหนด นิสิตต้องมารักษาสภาพนิสิตต่อในทุกภาคการศึกษา หากไม่ดำเนินการรักษาสภาพนิสิตจะถูกพ้นสภาพและไม่สามารถคืนสภาพได้		

ข้อ 47 เกณฑ์การสำเร็จการศึกษา

อาจารย์	ประกาศนียบัตรบัณฑิต / ประกาศนียบัตรบัณฑิตชั้นสูง	ปริญญาโท	ปริญญาเอก
เรียนรายวิชาครบตามจำนวนหน่วยกิตของหลักสูตร และบรรลุผลลัพธ์การเรียนรู้ เป็นไปตามมาตรฐานคุณวุฒิระดับบัณฑิตศึกษา	เหมือนกัน		
คะแนนเฉลี่ย	ไม่ต่ำกว่า 3.00 จากระบบ 4 ระดับคะแนนหรือเทียบเท่า		
สอบผ่านการสอบวัดคุณสมบัติ			สอบผ่านการสอบวัดคุณสมบัติ เพื่อเป็นผู้มีสิทธิขอทำวิทยานิพนธ์
วิทยานิพนธ์		แผน ก - เสนอวิทยานิพนธ์และผ่านการสอบปากเปล่าขั้นสุดท้าย	- เสนอวิทยานิพนธ์และผ่านการสอบปากเปล่าขั้นสุดท้าย - การสอบปากเปล่าให้ดำเนินการโดยประกอบด้วยผู้ทรงคุณวุฒิจาก

อาจารย์	ประกาศนียบัตรบัณฑิต / ประกาศนียบัตรบัณฑิตชั้นสูง	ปริญญาโท	ปริญญาเอก
		<p>- การสอบปากเปล่า วิทยานิพนธ์โดยประกอบด้วยผู้ทรงคุณวุฒิจากภายในและภายนอก และต้องเป็นระบบเปิดให้ผู้สนใจเข้ารับฟังได้</p> <p>แผน ข</p> <p>- สอบผ่านการสอบประมวลความรู้ ด้วยข้อเขียนและ/หรือปากเปล่า</p> <p>- เสนอรายงานการศึกษา ค้นคว้าอิสระและผ่านการสอบปากเปล่าขั้นสุดท้าย</p> <p>- การสอบปากเปล่าประกอบด้วยผู้ทรงคุณวุฒิจากภายในและภายนอก และต้องเป็นระบบเปิดให้ผู้สนใจเข้ารับฟังได้</p>	<p>ภายในและภายนอก และต้องเป็นระบบเปิดให้ผู้สนใจเข้ารับฟังได้</p> <p>- เกณฑ์การวัดผลสัมฤทธิ์ในการสอบ ประกอบด้วย <u>องค์ความรู้ใหม่</u> ซึ่งพิจารณาจากข้อความแห่งการริเริ่ม และความรู้ความเข้าใจในวิทยานิพนธ์ของนิสิต</p>
ผลงานวิทยานิพนธ์		<p>แผน ก</p> <p>- ได้รับการตีพิมพ์เผยแพร่หรืออย่างน้อยได้รับการเผยแพร่ในรูปแบบบทความ <u>หรือ</u></p> <p>- ผลงานนวัตกรรม <u>หรือ</u></p> <p>สิ่งประดิษฐ์ <u>หรือ</u></p> <p>- ผลงานทางวิชาการอื่น ซึ่งสามารถสืบค้นได้ตามที่มหาวิทยาลัยกำหนด</p>	<p>แผน 1</p> <p>- ได้รับการตีพิมพ์เผยแพร่หรือได้รับการยอมรับให้ตีพิมพ์เผยแพร่ในวารสารระดับนานาชาติที่มีคุณภาพตามประกาศคณะกรรมการกำหนดอย่างน้อย 2 เรื่อง <u>หรือ</u></p> <p>- ได้รับการตีพิมพ์เผยแพร่หรือได้รับการยอมรับให้ตีพิมพ์เผยแพร่ในวารสารระดับนานาชาติที่มีคุณภาพตามประกาศคณะกรรมการกำหนดอย่างน้อย 1 เรื่อง และเป็นผลงานนวัตกรรม หรือผลงานสร้างสรรค์สามารถนำไปใช้ประโยชน์ในเชิงพาณิชย์ เชิงสังคมและเศรษฐกิจอย่างน้อย 1 เรื่อง หรือได้รับสิทธิบัตร อย่างน้อย 1 เรื่อง</p> <p>แผน 2</p> <p>- ได้รับการตีพิมพ์เผยแพร่หรือได้รับการยอมรับให้ตีพิมพ์เผยแพร่ในวารสารระดับนานาชาติที่มีคุณภาพตามประกาศคณะกรรมการกำหนด <u>หรือ</u></p>

อาจารย์	ประกาศนียบัตรบัณฑิต / ประกาศนียบัตรบัณฑิตชั้นสูง	ปริญญาโท	ปริญญาเอก
			<p>- เป็นผลงานนวัตกรรม หรือผลงานสร้างสรรค์สามารถนำไปใช้ประโยชน์ในเชิงพาณิชย์ เชิงสังคม และเศรษฐกิจ หรือ ได้รับสิทธิบัตร ทรัพย์สิน ผลงานนวัตกรรม หรือ ผลงานสร้างสรรค์ วิทยานิพนธ์ต้องได้รับการประเมินจาก คณะกรรมการผู้ทรงคุณวุฒิภายนอกในสาขาเดียวกันหรือเกี่ยวข้องอย่างน้อย 3 คน ที่เป็นผู้มีความรู้ความเชี่ยวชาญและประสบการณ์สูงเป็นที่ยอมรับ โดยได้รับความเห็นชอบจากมหาวิทยาลัย</p> <p>สำหรับนักศึกษาระดับปริญญาเอกกลุ่มสาขาวิชา สังคมศาสตร์และมนุษยศาสตร์อาจเผยแพร่ในวารสารระดับชาติที่มีคุณภาพตามที่คณะกรรมการกำหนด</p>

เอกสารประกอบการพิจารณา

1. ประกาศคณะกรรมการมาตรฐานการอุดมศึกษา เรื่อง เกณฑ์มาตรฐานหลักสูตรระดับบัณฑิตศึกษา พ.ศ. 2565 (ตั้งเอกสารประกอบการประชุมระเบียบวาระที่ 4.2-1) >>เปิดดูรายละเอียด
2. ตารางเปรียบเทียบข้อบังคับฯ ระดับบัณฑิตศึกษา พ.ศ. 2560 และ ร่างข้อบังคับฯ ระดับบัณฑิตศึกษา พ.ศ. (ตั้งเอกสารประกอบการประชุมระเบียบวาระที่ 4.2-2) >>เปิดดูรายละเอียด

ประเด็นในการพิจารณา เพื่อเสนอที่ประชุมพิจารณา ร่าง ข้อบังคับมหาวิทยาลัยมหาสารคามว่าด้วย การศึกษาระดับบัณฑิตศึกษา พ.ศ...

มติ

.....

.....

.....

4.3 พิจารณาหลักเกณฑ์และอัตราค่าตอบแทนล่ามแปลภาษา

ที่มาและเหตุผล

ตามที่มหาวิทยาลัยมหาสารคาม ได้จึงเปิดรับชาวต่างชาติเข้าศึกษาหลักสูตรระดับบัณฑิตศึกษา ในคณะ/หลักสูตรต่างๆ เพิ่มมากขึ้น หลักสูตรที่เปิดรับส่วนใหญ่เป็นหลักสูตรภาษาไทย และมีการจัดการเรียน การสอนเป็นภาษาไทยเป็นหลักและภาษาอังกฤษในบางสาขาวิชานั้น จึงมีความจำเป็นที่จะต้องมีการแปลภาษา เพื่อให้การจัดการเรียนการสอนเป็นไปด้วยความเรียบร้อยและมีประสิทธิภาพมากขึ้น แต่เนื่องจากปัจจุบัน มหาวิทยาลัย ยังไม่มีระเบียบในการเบิกจ่ายที่ชัดเจน

บัณฑิตวิทยาลัย ได้ทำหนังสือขออนุมัติหลักการสำหรับการเบิกจ่ายค่าตอบแทนล่ามในการ แปลภาษา เพื่ออนุมัติในหลักการสำหรับการเบิกจ่ายค่าตอบแทนล่าม ในการแปลภาษาของคณะ/หน่วยงาน ใน มหาวิทยาลัยมหาสารคาม ตามหนังสือ ที่ อว 0605.21/1912 ลงวันที่ 10 สิงหาคม 2564 และได้ทำหนังสือ แจ้งเวียนการเห็นชอบในหลักการสำหรับการเบิกจ่ายค่าตอบแทนล่ามในการแปลภาษา ไปยังคณะ/หน่วยงานที่ เกี่ยวข้อง ตามหนังสือ ที่ 0605.21/ว 2048 ลงวันที่ 30 สิงหาคม 2564 นั้น

โดยอ้างอิงจากระเบียบกระทรวงการคลัง ว่าด้วยการเบิกจ่ายค่าใช้จ่ายในการบริหารงานของ ส่วนราชการ พ.ศ. 2553 ลงวันที่ 10 สิงหาคม 2553 ข้อ 11 ค่าใช้จ่าย แต่จากที่บัณฑิตวิทยาลัย ได้ทำหนังสือ ขออนุมัติหลักการสำหรับการเบิกจ่ายค่าตอบแทนล่ามในการแปลภาษา เพื่ออนุมัติในหลักการสำหรับการ เบิกจ่ายค่าตอบแทนล่ามในการแปลภาษาของคณะ/หน่วยงาน ในมหาวิทยาลัยมหาสารคาม แต่ปัจจุบัน มหาวิทยาลัย ยังไม่มีระเบียบในการเบิกจ่ายที่ชัดเจน

ดังนั้น บัณฑิตวิทยาลัย จึงได้นำเสนอที่ประชุมคณะกรรมการบริหารมหาวิทยาลัยมหาสารคาม เพื่อพิจารณา ร่าง ระเบียบมหาวิทยาลัยมหาสารคาม ว่าด้วยหลักเกณฑ์และอัตราค่าตอบแทนล่ามแปลภาษา ในการประชุม ครั้งที่ 13/2565 เมื่อวันที่ 26 กรกฎาคม 2565 รายละเอียดดังนี้

เพื่อให้การเบิกจ่ายเป็นไปตามระเบียบกระทรวงการคลัง ว่าด้วยการเบิกจ่ายค่าใช้จ่ายในการ บริหารงานของส่วนราชการ พ.ศ. 2553 ลงวันที่ 10 สิงหาคม 2553 ข้อ 11 ค่าใช้จ่ายดังต่อไปนี้ ให้หัวหน้าส่วน ราชการเบิกจ่ายด้วยความจำเป็น เหมาะสม ประหยัด และเพื่อประโยชน์ของทางราชการ (1) ค่าตอบแทนล่าม ในการแปลภาษาท้องถิ่น ภาษาต่างประเทศ หรือภาษามือ (2) ค่าตอบแทนในการแปลหนังสือ หรือเอกสาร (3) ค่าตอบแทนในการจัดเก็บหรือสำรวจข้อมูล เฉพาะในช่วงระยะเวลาที่มีการจัดเก็บหรือสำรวจข้อมูล ในกรณีที่ผู้ แปล หรือผู้จัดเก็บหรือสำรวจข้อมูล เป็นเจ้าหน้าที่ของส่วนราชการนั้นที่ปฏิบัติหน้าที่ มิได้ค่าตอบแทนตาม วรรคหนึ่ง โดยกำหนดให้อัตราค่าบริการล่ามแปลภาษา ดังนี้

1. อัตราค่าตอบแทนผู้แปลภาษา ในการแปลภาษาท้องถิ่น ภาษาต่างประเทศ หรือภาษามือ

ลักษณะผู้แปลภาษา	อัตราไม่เกินชั่วโมงละ/คน	อัตราเหมาจ่าย 7 ชั่วโมง/คน/วัน
1. ผู้แปลภาษา สำหรับการเรียนการสอน/การ สอบวิทยานิพนธ์-การศึกษาค้นคว้าอิสระ	ไม่เกินชั่วโมงละ 500 บาท	ไม่เกินวันละ 4,000 บาท
2. ผู้แปลภาษา สำหรับการประชุม /สัมมนา/ โครงการอบรม	ไม่เกินชั่วโมงละ 600 บาท	ไม่เกินวันละ 5,000 บาท

2. อัตราค่าตอบแทนผู้แปลเกี่ยวกับหนังสือ หรือเอกสารที่เป็นศัพท์เทคนิค ศัพท์ทางวิชาการ เฉพาะ ศัพท์ทางกฎหมาย ผู้แปลจะต้องไม่ทำให้ส่วนราชการในความรับผิดชอบของบุคคลนั้นเสียหาย

ลักษณะผู้แปลภาษา	อัตราไม่เกินหน้ากระดาษ A4 ละ (บาท)
1. ค่าแปลหนังสือหรือเอกสาร	700
2. ศัพท์เทคนิค ศัพท์ทางวิชาการเฉพาะ ศัพท์ทางกฎหมาย	500

3. อัตราค่าตอบแทน เกี่ยวกับจัดเก็บหรือสำรวจข้อมูล เฉพาะในช่วงระยะเวลาที่มีการจัดเก็บหรือสำรวจข้อมูล

การจัดเก็บข้อมูล หรือสำรวจข้อมูล ด้านภาษา	อัตราไม่เกินชั่วโมงละ/คน	อัตราเหมาจ่าย 7 ชั่วโมง/คน/วัน
ค่าตอบแทน	ไม่เกินชั่วโมงละ 400 บาท	ไม่เกินวันละ 3,000 บาท

ทั้งนี้ ค่าตอบแทนผู้แปลภาษา ในความตามข้อที่ 3.3 หากการจัดเก็บข้อมูลหรือสำรวจข้อมูลด้านภาษา กรณีเกินกว่า 25 นาที แต่ไม่เกิน 50 นาที ให้จ่ายค่าตอบแทนได้กึ่งหนึ่งของอัตราชั่วโมงการเบิกจ่าย และหากเกิน 50 นาที ให้นับเป็น 1 ชั่วโมง

กรณีที่มีความจำเป็นต้องใช้ผู้แปลภาษาในการแปลภาษาที่มีความรู้ ความสามารถ และประสบการณ์พิเศษ ที่ต้องจ่ายค่าตอบแทนสูงกว่าอัตราที่กำหนด ให้อยู่ดุลยพินิจของหัวหน้าส่วนราชการ

ดังนั้น เพื่อให้เบิกจ่ายค่าตอบแทนผู้แปลภาษาเป็นไปด้วยความเรียบร้อย และสอดคล้องกับระเบียบกระทรวงการคลังดังกล่าว จึงเห็นควรพิจารณาการเบิกจ่ายค่าตอบแทนผู้แปลภาษา สำหรับคณะ/หน่วยงานในมหาวิทยาลัยมหาสารคาม ตามระเบียบกระทรวงการคลังฯ อัตราไม่เกินชั่วโมงละ 500 บาท (ห้าร้อยบาทถ้วน) โดยใช้งบประมาณจากเงินรายได้ หมวดค่าตอบแทน รายการค่าตอบแทนผู้แปลภาษาไปปรากฏก่อน จนกว่าจะมีระเบียบในการเบิกจ่ายค่าตอบแทนล่ามในการแปลภาษาของมหาวิทยาลัยมหาสารคาม

ประเด็นพิจารณา

ประชุมคณะกรรมการบริหารมหาวิทยาลัยมหาสารคาม เพื่อพิจารณา ร่าง ระเบียบมหาวิทยาลัยมหาสารคาม ว่าด้วยหลักเกณฑ์และอัตราค่าตอบแทนล่ามแปลภาษา ในการประชุม ครั้งที่ 13/2565 เมื่อวันที่ 26 กรกฎาคม 2565 มีมติให้นำกลับมาทบทวนผ่านกรรมการประจำบัณฑิตวิทยาลัย ตามข้อเสนอแนะ ดังนี้

ประเด็น	หมายเหตุ
1. ร่าง ระเบียบมหาวิทยาลัยมหาสารคาม ว่าด้วยหลักเกณฑ์และอัตราค่าตอบแทนล่ามแปลภาษา (1) อัตราค่าตอบแทนผู้แปลภาษา ในการแปลภาษาท้องถิ่น ภาษาต่างประเทศ หรือภาษามือ (2) อัตราค่าตอบแทนผู้แปลเกี่ยวกับหนังสือ หรือเอกสารที่เป็นศัพท์เทคนิค ศัพท์ทางวิชาการเฉพาะ ศัพท์ทางกฎหมาย (3) อัตราค่าตอบแทน เกี่ยวกับจัดเก็บหรือสำรวจข้อมูล เฉพาะในช่วงระยะเวลาที่มี	

ประเด็น	หมายเหตุ
การจัดเก็บหรือสำรวจข้อมูล	
2. ให้นำข้อมูลจากการวิเคราะห์กำหนดอัตราค่าธรรมเนียมการศึกษานิสิตต่างประเทศในระดับบัณฑิตศึกษา ที่กำหนดอัตราระดับปริญญาโท จำนวน 330,000 บาท ต่อภาคการศึกษา ระดับปริญญาเอก 480,000 บาท ได้กำหนดค่าตอบแทนการแปลและล่ามไว้ที่อัตราเท่าใด เพื่อนำมาเป็นแนวทางในการกำหนดอัตราค่าตอบแทนล่ามแปลภาษาให้คุ้มค่าคุ้มทุน	
3. ให้บัณฑิตวิทยาลัย ศูนย์การแปลและล่ามของคณะมนุษยศาสตร์และสังคมศาสตร์ และนิติกรหารือร่วมกันเพื่อกำหนดอัตราที่เหมาะสม	ประสานกับศูนย์การแปลและล่ามของคณะมนุษยศาสตร์และสังคมศาสตร์ และนิติกรหารือร่วมกันต่อไป
4. ควรกำหนดอัตราให้สอดคล้องกับระเบียบกระทรวงการคลังและควรกำหนดความชัดเจนในการจ่ายค่าตอบแทนให้ข้าราชการหรือลูกจ้างทางราชการ คือ “ค่าตอบแทนไม่จ่ายแก่ข้าราชการหรือลูกจ้างของทางราชการ ซึ่งรับผิดชอบงานนั้น กรณีมอบหมายให้ข้าราชการหรือลูกจ้างของทางราชการ ซึ่งไม่มีหน้าที่ความรับผิดชอบงานนั้น และจ่ายค่าตอบแทนจะต้องไม่ทำให้งานในความรับผิดชอบของบุคลากรนั้นเสียหาย”	ปรับเพิ่มข้อความตามข้อเสนอแนะ
5. กรณีการแปลบทความวิจัยจากภาษาไทยเป็นภาษาอังกฤษควรให้หน่วยงานใดทำหน้าที่แปลบทความวิจัย	
6. คณะ/หน่วยงาน ควรพิจารณาระยะเวลาในการจ้างล่ามแปลภาษา ได้ตามความเหมาะสม และคำนึงงบประมาณของหน่วยงาน	

เอกสารประกอบการพิจารณา

- ระเบียบกระทรวงการคลัง ว่าด้วยการเบิกจ่ายค่าใช้จ่ายในการบริหารงานของส่วนราชการ พ.ศ. 2553 ลงวันที่ 10 สิงหาคม 2553 (ตั้งเอกสารประกอบการประชุมระเบียบวาระที่ 4.3-1) >>เปิดดูรายละเอียด
- บันทึกจากบัณฑิตวิทยาลัย ที่ อว 0605.21/1912 ลงวันที่ 10 สิงหาคม 2564 และหนังสือที่ อว 0605.21/วที่ 0605.21/ว 2048 ลงวันที่ 30 สิงหาคม 2564 (ตั้งเอกสารประกอบการประชุมระเบียบวาระที่ 4.3-2) >>เปิดดูรายละเอียด
- บันทึกข้อความจากกลุ่มงานการประชุม ที่ อว 0605.1(1.2)/ว 1017 ลงวันที่ 2 สิงหาคม 2565 (ตั้งเอกสารประกอบการประชุมระเบียบวาระที่ 4.3-3) >>เปิดดูรายละเอียด
- ประกาศมหาวิทยาลัยพะเยา เรื่อง อัตราค่าบริการล่ามแปลภาษา คณะศิลปศาสตร์ พ.ศ. 2559 (ตั้งเอกสารประกอบการประชุมระเบียบวาระที่ 4.3-4) >>เปิดดูรายละเอียด

ประเด็นในการพิจารณา เพื่อเสนอที่ประชุมพิจารณาเห็นชอบหลักเกณฑ์ และอัตราค่าตอบแทนผู้แปลภาษา

มติ

.....

.....

.....

<<กลับระเบียบวาระ

<<วาระย้อนกลับ

>>วาระถัดไป

4.4 พิจารณาการเรียกเก็บค่าธรรมเนียมการศึกษาชนิดต่างประเทศ หลักสูตรปรัชญาดุษฎีบัณฑิต (ปร.ด.) สาขาวิชาสิ่งแวดล้อมศึกษา คณะสิ่งแวดล้อมและทรัพยากรศาสตร์ กรณีมีการลงนามบันทึกความเข้าใจ (MOU) เท่ากับอัตราเรียกเก็บนิสิตคนไทย

ตามที่คณะสิ่งแวดล้อมและทรัพยากรศาสตร์ ได้มีหนังสือ ที่ อว 0605.22/2043 ลงวันที่ 8 กรกฎาคม 2565 เรื่อง ขออนุมัติปรับอัตราค่าธรรมเนียมการศึกษาของนิสิตต่างชาติ ความว่า “ตามที่นิสิตต่างชาติ Ms.Latdavanh SOMMALA อาจารย์ประจำคณะทรัพยากรน้ำ มหาวิทยาลัยแห่งชาติลาว (Faculty of Water Resource, National University of Laos) ได้ผ่านการคัดเลือกให้เข้าศึกษาหลักสูตรปรัชญาดุษฎีบัณฑิต (ปร.ด.) สาขาวิชาสิ่งแวดล้อมศึกษา คณะสิ่งแวดล้อมและทรัพยากรศาสตร์ ภาคต้น ปีการศึกษา 2565 ซึ่งทางมหาวิทยาลัยมหาสารคาม ได้มีความร่วมมือ MOU กับมหาวิทยาลัยแห่งชาติลาว (National University of Laos)” โดยอัตราค่าธรรมเนียมการศึกษารวมจ่ายตลอดหลักสูตร สำหรับนิสิตต่างประเทศ ระบบในเวลาราชการ และนอกเวลาราชการ จำนวนเงิน 480,000 บาท ภาคเรียนละ 80,000 บาท จำนวน 6 ภาคการศึกษา

เพื่อเป็นการส่งเสริมและสนับสนุนความร่วมมือระหว่างสองสถาบัน อีกทั้งเป็นการตอบสนองบันทึกความเข้าใจ (MOU) ที่ได้จัดทำขึ้น และยังเป็นโอกาสที่ดีในการพัฒนางานวิจัยด้านทรัพยากรน้ำระหว่างประเทศ คณะสิ่งแวดล้อมและทรัพยากรศาสตร์ จึงมีความประสงค์ให้มีการปรับการเรียกเก็บค่าธรรมเนียมการศึกษานิสิตต่างประเทศ ให้กับ Ms.Latdavanh SOMMALA หลักสูตรปรัชญาดุษฎีบัณฑิต (ปร.ด.) สาขาวิชาสิ่งแวดล้อมศึกษา คณะสิ่งแวดล้อมและทรัพยากรศาสตร์ กรณีมีการลงนามบันทึกความเข้าใจ (MOU) เท่ากับอัตราเรียกเก็บนิสิตคนไทย โดยค่าธรรมเนียมการศึกษารวมจ่ายตลอดหลักสูตร ระบบในเวลาราชการ และนอกเวลาราชการ จำนวนเงิน 300,000 บาท ภาคการศึกษาละ 50,000 บาท จำนวน 6 ภาคการศึกษา จึงเสนอคณะกรรมการเพื่อพิจารณา

ผู้ชี้แจง คณบดีคณะสิ่งแวดล้อมและทรัพยากรศาสตร์ / ผู้แทนคณะสิ่งแวดล้อมและทรัพยากรศาสตร์

เอกสารประกอบการประชุม

-บันทึกจากคณะสิ่งแวดล้อมและทรัพยากรศาสตร์ ได้มีหนังสือ ที่ อว 0605.22/2043 ลงวันที่ 8 กรกฎาคม 2565 (ตั้งเอกสารประกอบการประชุมระเบียบวาระที่ 4.4) **>>เปิดดูรายละเอียด**

ประเด็นในการพิจารณา เพื่อเสนอที่ประชุมพิจารณาเห็นชอบการเรียกเก็บค่าธรรมเนียมการศึกษาชนิดต่างประเทศ Ms.Latdavanh SOMMALA หลักสูตรปรัชญาดุษฎีบัณฑิต (ปร.ด.) สาขาวิชาสิ่งแวดล้อมศึกษา คณะสิ่งแวดล้อมและทรัพยากรศาสตร์ กรณีมีการลงนามบันทึกความเข้าใจ (MOU) เท่ากับอัตราเรียกเก็บนิสิตคนไทย รวมจ่ายตลอดหลักสูตร จำนวนเงิน 300,000 บาท ภาคการศึกษาละ 50,000 บาท จำนวน 6 ภาคการศึกษา

มติ

.....

.....

.....

4.5 พิจารณาการขอลาออกจากการเป็นนิสิต และการคืนเงินค่าธรรมเนียมการศึกษา ของ นายดุยเทพ ภัทรโกศล นิสิตระดับปริญญาเอก สาขาวิชาการจัดการสมาร์ตซิตีและนวัตกรรมดิจิทัล คณะการบัญชีและการจัดการ

ด้วยมีนิสิตคณะกรรมการบัญชีและการจัดการ ได้มีหนังสือ ที่ 0605.10/897 ลงวันที่ 21 กรกฎาคม 2565 เรื่อง ขอลาออกจากการเป็นนิสิตและขอคืนเงินค่าลงทะเบียนเรียนเต็มจำนวน ความว่า “ข้าพเจ้า นายดุยเทพ ภัทรโกศล รหัสนิสิต 65010999004 หลักสูตรปรัชญาดุษฎีบัณฑิต สาขาวิชาการจัดการสมาร์ตซิตีและนวัตกรรมดิจิทัล แผนการศึกษา แบบ 2.1 ระบบนอกเวลาราชการ **มีความประสงค์จะขอลาออกจากการเป็นนิสิตและขอคืนเงินค่าลงทะเบียนเรียนเต็มจำนวน** เนื่องจากข้าพเจ้า**เจ็บป่วยด้วยโรคไตวายระยะสุดท้าย จำเป็นต้องเข้ารับการรักษาโรคต่อเนื่อง** โดยการฟอกไตที่โรงพยาบาลสุทธาเวช มหาวิทยาลัยมหาสารคาม สัปดาห์ละ 3 วัน คือ วันอังคาร วันพฤหัสบดี และวันเสาร์ ส่งผลให้ไม่สามารถเข้าศึกษาตามหลักสูตรได้ จึงมีความจำเป็นต้องลาออกจากการเป็นนักศึกษาเพื่อทำการรักษาโรค และขอคืนเงินค่าลงทะเบียนเต็มจำนวนดังกล่าวเป็นค่าใช้จ่ายในการรักษาตัวในครั้งนี้” อัตราค่าธรรมเนียมการศึกษาที่ชำระ จำนวนเงิน 40,000 บาท (สี่หมื่นบาทถ้วน)

ตามระเบียบมหาวิทยาลัยมหาสารคาม ว่าด้วยการเรียกเก็บเงินค่าธรรมเนียมการศึกษา และค่าบริการการศึกษาอื่นๆ ในระดับบัณฑิตศึกษา พ.ศ. 2561 ข้อ 6 ค่าธรรมเนียมการศึกษา และค่าบริการการศึกษาอื่นๆ ที่กำหนดไว้ในระเบียบนี้ เมื่อนิสิตชำระแล้วจะขอรับคืนไม่ได้ เว้นแต่มีเหตุจำเป็น โดยความเห็นชอบของคณะกรรมการประจำบัณฑิตวิทยาลัย และอนุมัติโดยคณะกรรมการบริหารมหาวิทยาลัย

ข้อมูลประกอบการพิจารณา

ที่ประชุมคณะกรรมการประจำบัณฑิตวิทยาลัย มหาวิทยาลัยมหาสารคาม ครั้งที่ 7/2563 เมื่อวันที่ 21 สิงหาคม 2563 ได้พิจารณา**เห็นชอบการคืนเงินให้กับนิสิตระดับปริญญาเอก สาขาวิชาการบริหาร และพัฒนาการศึกษา คณะศึกษาศาสตร์ กรณีที่ที่ป่วยเป็นโรคหลอดเลือดสมอง** และสุดท้ายนิสิตคนดังกล่าวได้ขอระงับการขอลาออก และไม่ขอรับเงินค่าธรรมเนียมการศึกษาคืน

เอกสารประกอบการพิจารณา

1. บันทึกข้อความจากคณะกรรมการบัญชีและการจัดการ ที่ได้มีหนังสือ ที่ อว 0605.10/897 ลงวันที่ 21 กรกฎาคม 2565 (ตั้งเอกสารประกอบการประชุมระเบียบวาระที่ 4.5-1) >>เปิดดูรายละเอียด
2. ระเบียบมหาวิทยาลัยมหาสารคาม ว่าด้วยการเรียกเก็บเงินค่าธรรมเนียมการศึกษา และค่าบริการการศึกษาอื่นๆ ในระดับบัณฑิตศึกษา พ.ศ. 2561 ข้อ 6 (ตั้งเอกสารประกอบการประชุมระเบียบวาระที่ 4.5-2) >>เปิดดูรายละเอียด

ประเด็นในการพิจารณา เพื่อเสนอที่ประชุมพิจารณาเห็นชอบการขอลาออกจากการเป็นนิสิต และการคืนเงินค่าธรรมเนียมการศึกษา ของนายดุยเทพ ภัทรโกศล รหัสนิสิต 65010999004 หลักสูตรปรัชญาดุษฎีบัณฑิต สาขาวิชาการจัดการสมาร์ตซิตีและนวัตกรรมดิจิทัล คณะการบัญชีและการจัดการ จำนวนเงิน 40,000 บาท (สี่หมื่นบาทถ้วน)

มติ

.....

.....

<<กลับระเบียบวาระ

<<วาระย้อนกลับ

ระเบียบวาระที่ 5 เรื่องอื่นๆ

5.1 กำหนดการประชุมคณะกรรมการประจำบัณฑิตวิทยาลัย ครั้งที่ 9/2565

บัณฑิตวิทยาลัย แจ้งกำหนดการประชุมคณะกรรมการประจำบัณฑิตวิทยาลัย ครั้งที่ 9/2565 ในวันอังคารที่ 13 กันยายน 2565 ตามปฏิทินกำหนดการประชุม หรืออาจมีการเปลี่ยนแปลงตามความเหมาะสม บัณฑิตวิทยาลัยจะทำหนังสือแจ้งให้ทราบต่อไป

ประเด็นในการนำเสนอ เพื่อเสนอที่ประชุมรับทราบกำหนดวันประชุม ครั้งที่ 9/2565

มติ

.....

.....

.....

.....

.....

.....

.....

.....

.....

.....

.....

.....

.....

.....

.....

.....

.....

.....

.....

.....

.....

.....

.....

.....

ปิดประชุมเวลา..... น.

<<กลับระเบียบวาระ

50

เอกสารประกอบการประชุมระเบียบวาระที่ 1.2.3
ครั้งที่ 8/2565 วันที่ 9 สิงหาคม 2565

<<วาระย้อนกลับ

>>วาระถัดไป



บันทึกข้อความ

ส่วนราชการ กลุ่มงานกิจการต่างประเทศ กองประชาสัมพันธ์และกิจการต่างประเทศ หมายเลขโทร 1338

ที่ อว 0605.1(10.3)/ 9 555

วันที่ 21 กรกฎาคม 2565

เรื่อง ขอประชาสัมพันธ์และสำรวจความประสงค์การเข้าร่วมงาน Global Education Fair 2022 ณ สาธารณรัฐ
สังคมนิยมเวียดนาม

เรียน คณบดี/ผู้อำนวยการ-สถาบัน-สำนัก-ศูนย์-กอง

ตามที่ สถานทูตไทยประจำกรุงฮานอยและนครโฮจิมินห์ สาธารณรัฐสังคมนิยมเวียดนาม สอบถาม
การเข้าร่วมงาน Global Education Fair 2022 ณ กรุงฮานอยและนครโฮจิมินห์ ช่วงระหว่างวันที่ 28-29 ตุลาคม
2565 และ วันที่ 3 พฤศจิกายน 2565 มหาวิทยาลัยมหาสารคาม จึงขอประชาสัมพันธ์และสำรวจความประสงค์
การเข้าร่วมงาน Global Education Fair 2022 โดยกำหนดให้คณะ หน่วยงาน สามารถส่งผู้เข้าร่วมได้หน่วยงาน
ละ 1-2 คน (เบิกจ่ายจากต้นสังกัด) เพื่อประชาสัมพันธ์การรับสมัครนิสิตต่างชาติเข้าศึกษาต่อ ประชาสัมพันธ์หลักสูตร
ของแต่ละคณะ/หน่วยงาน คณะ/หน่วยงานที่สนใจเข้าร่วมกิจกรรมดังกล่าว สามารถสอบถามข้อมูลเพิ่มเติมที่
นางสาวจิรนนท์ สุทธิจันทร์ โทรศัพท์ภายใน 1338 อีเมล jeeranan.s@msu.ac.th ตามรายละเอียด/ลิงก์ ที่แนบมา
พร้อมนี้

จึงเรียนมาเพื่อโปรดประชาสัมพันธ์และสำรวจการเข้าร่วมงาน

(ผู้ช่วยศาสตราจารย์พีระ พันธุ์ท้าว)

ผู้ช่วยอธิการบดีฝ่ายกิจการต่างประเทศและพัฒนาพันธกิจสากล

ลิงก์สมัครเข้าร่วมงาน Global Education Fair 2022

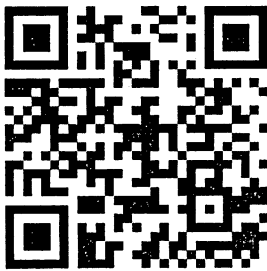

<https://forms.gle/LNZQ35UHCWxekYEQ6>

เรียน คณบดีบัณฑิตวิทยาลัย

เพื่อโปรดทราบ

เพื่อโปรดพิจารณาและสั่งการ

เพื่อมอบหมาย/ผู้ สงัด จิรนนท์ จิรนนท์ จิตติพงษ์

๓๓
๒๒/๗/๖๕

- ตามส่ง

๓๓ ๒๒ ก.ค. ๖๕

คณบดี

ผู้อำนวยการ

รองอธิการบดี

อธิการบดี

ผู้อำนวยการ



สอบถามความสนใจในการเข้าร่วม Education fair 2022 ในเวียดนาม

เกตุ วัชรกร <kate.v@mfa.go.th>
To: จรัณท์ สุทธิจันทร์ <jeeranan.s@msu.ac.th>
Cc: kp.kopha1234 <kp.kopha1234@gmail.com>

เรียน คุณจรัณท์ สุทธิจันทร์ มหาวิทยาลัยมหาสารคาม

เกตุ วัชรกร จากสถานเอกอัครราชทูต ณ กรุงฮานอยนะคะ

ตามที่คุณกษิตตา ได้ติดต่อไปเบื้องต้น ทราบว่า ในช่วงก่อนเกิดสถานการณ์ COVID-19 ทางมหาวิทยาลัยเคยได้ประสานงานกับสถานเอกอัครราชทูตฯ และแสดงความคิดเห็นที่จะเข้าร่วม Global Education Fair ที่เวียดนาม แต่ด้วยโรคระบาดดังกล่าว จึงต้องยกเลิก/เลื่อนการจัด Global Education Fair ไป

ปัจจุบันทางผู้จัด (BMI) วางแผนที่จะจัด Global Education Fair ดังกล่าวอีกครั้งแล้วคะ โดยในเวียดนามจะมีจัดที่

- (1) นครโฮจิมินห์ ระหว่างวันที่ 28 - 29 ตุลาคม 2565 (2 วัน) และ
- (2) กรุงฮานอย ในวันที่ 3 พฤศจิกายน 2565 (1 วัน)

เดิม สถานเอกอัครราชทูตฯ ทราบดีกับผู้จัด เพื่อจะเข้าร่วมงาน fair โดยจัดในลักษณะของ Thai Pavilion และให้สถาบันการศึกษาต่าง ๆ ของไทยที่สนใจ มาอยู่ภายใต้ pavilion เดียวกัน โดยสถานเอกอัครราชทูตฯ เองก็มีบูธเพื่อประชาสัมพันธ์เกี่ยวกับการศึกษาต่อในไทยเพิ่มเติม แต่ด้วยการเปลี่ยนแปลงปีงบประมาณ ทำให้รูปแบบที่สถานเอกอัครราชทูตฯ วางแผนไว้ก็ต้องปรับเปลี่ยนไป ด้วยเราอาจไม่ได้จัดเป็น Thai Pavilion แล้ว แต่จะสามารถสนับสนุนค่าใช้จ่ายในการเข้าร่วม fair (การออกบูธ) ของทางมหาวิทยาลัยได้ส่วนหนึ่งคะ

รายละเอียดเกี่ยวกับบูธและสิ่งที่ผู้จัดจะจัดเตรียมให้ มีดังนี้คะ

- บูชขนาดมาตรฐาน 6 ตร.ม. (กว้าง 3 ม. ลึก 2 ม.)

สามารถดูรูปตัวอย่าง Basic Stand ได้ตามไฟล์แนบ และสามารถเปิดดูตัวอย่างได้ที่ <https://bmiglobaled.com/gallery/>

- สำหรับบูธที่นครโฮจิมินห์ มีราคา 700 USD/ตร.ม. หรือเท่ากับ 4200 USD สำหรับบูธ 6 ตร.ม. $700 \times 6 = 4200$

- สำหรับบูธที่กรุงฮานอย มีราคา 450 USD/ตร.ม. หรือเท่ากับ 2700 USD สำหรับบูธ 6 ตร.ม. $450 \times 6 = 2700$

- สิ่งผู้จัดจะจัดเตรียมให้ (ขออนุญาตแจ้งเป็นภาษาอังกฤษ ตามที่ผู้จัดระบุ) ได้แก่

- (1) A customized marketing that promotes the institution, course levels, and destinations
- (2) A fully fitted exhibition stand, with table, two chairs, carpet, lighting, and electricity (in HCMC and Hanoi) ทางมหาวิทยาลัยสามารถนำสื่ออุปกรณ์สำหรับการตกแต่งบูธไปเอง
- (3) Logo, profile, and video on the official fair website
- (4) Profile and contact details in the fair's official catalogue
- (5) Access to discount hotel accommodation, translators, and onshore printing services
- (6) 2 ticket to the refreshments per institution lounge in each city - coffee, tea, and light snacks provided
- (7) BMI SmartScan App - Free app for your smart phone to capture full student details, prioritize leads, and make notes. Database is available for download immediately after the fair.

- ทางมหาวิทยาลัยสามารถเข้าร่วม fair/ออกบูธได้ทั้งที่นครโฮจิมินห์และกรุงฮานอย หรือหากประสงค์เข้าร่วมแค่ที่ใดที่หนึ่งก็ได้คะ

- สถานเอกอัครราชทูตฯ สามารถสนับสนุนค่าใช้จ่ายในการเข้าร่วม fair/ออกบูธได้ส่วนหนึ่งคะ โดยคาดว่าจะสนับสนุนได้ไม่เกิน 2,500 USD

หากทางมหาวิทยาลัยสนใจที่จะเข้าร่วม fair/ออกบูธใน Global Education Fair ที่นครโฮจิมินห์ และ/หรือที่กรุงฮานอย สามารถแจ้งทางสถานเอกอัครราชทูตฯ (เกตุ) โดยตรงนะคะ หากมีคำถามอะไรเพิ่มเติมก็ติดต่อสอบถามได้คะ

หากมีการยืนยันแล้วว่าเข้าร่วม สถานเอกอัครราชทูตฯ ก็จะประสานงานกับทางผู้จัด คือ BMI เพื่อแจ้งการเข้าร่วมของทางมหาวิทยาลัย และจัดส่งลิงค์สำหรับการลงทะเบียนออนไลน์เพื่อเข้าร่วม fair เพื่อให้ทางมหาวิทยาลัยสามารถลงทะเบียนและประสานงานกับผู้จัดโดยตรงคะ

การเข้าร่วม fair ดังกล่าวน่าจะเป็นโอกาสอันดีนะคะ โดยเฉพาะหลังจากที่ทุกคนประสบกับสถานการณ์ COVID-19 และไม่ได้เดินทางกันมายาวนาน 2 ปี ป่าจะหาให้มีนักเรียนนักศึกษาเวียดนาม เข้าร่วม fair จำนวนมากกว่าเดิม และป่าจะสนใจที่จะศึกษาต่อที่ไทยกันพอสมควร เพราะไม่ไกลจากประเทศบ้านตนเอง และบางทีอาจมีญาติที่เป็นชาวเวียดนามโพ้นทะเลอยู่ที่ไทยคะ ตอนนี้เยาวชนเวียดนามก็นิยมไทยมากขึ้น (ชอบดูละครไทย ติดตามดาราไทย ฯลฯ) ด้วยคะ

เพื่อพิจารณาจะคะ หากมีคำถามหรือข้อคิดเห็นเพิ่มเติมก็ติดต่อเกตุได้เลยคะ โดยหากพิจารณา/แจ้งผลให้สถานเอกอัครราชทูตฯ ทราบได้ในโอกาสแรก ก็จะได้ดีคะ

ขอบพระคุณมากคะ

เกตุ วัชรกร

เลขานุการเอก

สถานเอกอัครราชทูต ณ กรุงฮานอย

+84 (0) 90 484 0124

From: "จรัณท์ สุทธิจันทร์" <jeeranan.s@msu.ac.th>

To: "เกตุ วัชรกร" <kate.v@mfa.go.th>

Sent: Wednesday, June 29, 2022 11:11:25 AM

Subject: Fwd: สอบถามความสนใจในการเข้าร่วม Education fair 2022 ในเวียดนาม

[Quoted text hidden]

Basic Stand.pdf
94K

เรียน อธิการบดี

- เพื่อโปรดทราบ
- เพื่อโปรดพิจารณา
- เพื่อโปรดมอบ/แจ้ง งานมโหรีผีเสื้อ

๑) ทราเข้าร่วม Global Education Fair
ณ นครโฮจิมินห์ และ กรอชานอย ช่วงวันที่
28-29 ต.ค. 65 และ 3 พ.ย. 65

๒) สักตาทูตไทย กรอชานอย ตอท่าฯ สักตาทูต
ค่าใช้จ่ายไม่เกิน 2,500 USD

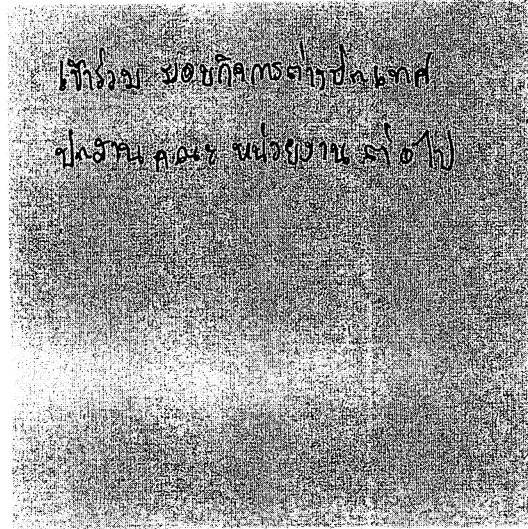

สำเนาที่

(นางสาวจีรนนท์ สุทธิจันทร์)

หัวหน้างานบริการนิสิต

- 6 ก.ค. 2565

(นางณัฐยา จอมพุดรา)

ผู้อำนวยการกองประชาสัมพันธ์และกิจการต่างประเทศ
7 กค 65

(ผู้ช่วยศาสตราจารย์พิเชษฐ์ หันลูกท้าว)

ผู้ช่วยอธิการบดีฝ่ายกิจการต่างประเทศและพัฒนาพันธกิจสากล

7 กค. 65

(รองศาสตราจารย์อริชฎ์ กุมพล)

รองอธิการบดีฝ่ายแผนงานและพัฒนาองค์กรดิจิทัล

คำสั่ง

- ทราบ
- ตามเสนอ
- อนุญาต
- อนุมัติ
- ลงนามแล้ว
- อื่นๆ.....

(รองศาสตราจารย์ประยูศักดิ์ ศรีวิไล)

อธิการบดีมหาวิทยาลัยมหาสารคาม

12 ก.ค 2565

BASIC STAND

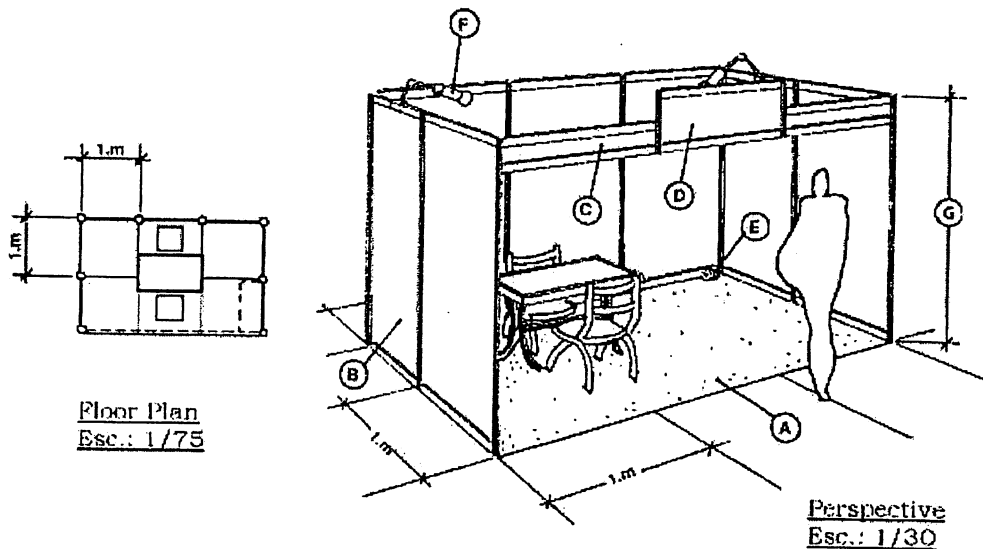

- A - Carpet floor
- B - Division panels
- C - Fascia structure
- D - The fascia name, which is located above the front of your stand, is usually the name of the institution or the program that is exhibiting. A maximum of 40 characters including letters and spaces is allowed.
- E - Electricity plug
- F - Spots lights.
- G - The panel size will vary according to each city

Panels: Double sided tape or similar may be used but must be removed by exhibitors at the end of the exhibition. Under no circumstances must anything be nailed, screwed, glued or painted onto the panels or metal framework of the stand. All damage will be charged to the exhibitor. Please note that 6sqm stands are made of 7 panels, 2 on each side and 3 on the back.

Corner Sites: All corner sites will be open to the aisles with fascia overhead.

Stand Furnishings / Corner Sites: Each stand of 6, 8, or 10 metres will be supplied with the below material and furniture:

- 1 table & 2 chairs
- 1 Electricity plug
- 2 Spot lights
- 1 Name (fascia) board



คำสั่งมหาวิทยาลัยมหาสารคาม
ที่ ๑๗๗๐ / ๒๕๖๕
เรื่อง แต่งตั้งรองคณบดีบัณฑิตวิทยาลัย

อาศัยอำนาจตามความในมาตรา ๑๗ และมาตรา ๒๐(๑) แห่งพระราชบัญญัติมหาวิทยาลัยมหาสารคาม พ.ศ. ๒๕๓๗ ประกอบมาตรา ๖๕/๒ แห่งพระราชบัญญัติระเบียบข้าราชการพลเรือนในสถาบันอุดมศึกษา พ.ศ. ๒๕๔๗ ซึ่งแก้ไขเพิ่มเติมโดยพระราชบัญญัติระเบียบข้าราชการพลเรือนในสถาบันอุดมศึกษา (ฉบับที่ ๒) พ.ศ. ๒๕๕๑ และข้อ ๔(ข)(๖) แห่งข้อบังคับมหาวิทยาลัยมหาสารคาม ว่าด้วยตำแหน่งพนักงาน พ.ศ. ๒๕๕๓ และข้อ ๑๐ แห่งข้อบังคับมหาวิทยาลัยมหาสารคาม ว่าด้วยการบริหารและดำเนินงานของบัณฑิตวิทยาลัย พ.ศ.๒๕๕๖ จึงแต่งตั้งให้ นายชลธิ์ โพธิ์ทอง พนักงานในสถาบันอุดมศึกษา ประเภทตำแหน่ง วิชาการ ระดับตำแหน่ง รองศาสตราจารย์ เลขประจำตำแหน่ง ๑๓๓๗ สังกัดคณะวิศวกรรมศาสตร์ มหาวิทยาลัยมหาสารคาม ดำรงตำแหน่ง รองคณบดีบัณฑิตวิทยาลัย ฝ่ายบริหาร มหาวิทยาลัยมหาสารคาม อีกตำแหน่งหนึ่ง

ทั้งนี้ ตั้งแต่วันที่ ๑ สิงหาคม ๒๕๖๕ เป็นต้นไป

สั่ง ณ วันที่ ๒๖ กรกฎาคม พ.ศ. ๒๕๖๕



(รองศาสตราจารย์ประยุกต์ ศรีวิไล)
อธิการบดีมหาวิทยาลัยมหาสารคาม

เรียน คณบดีบัณฑิตวิทยาลัย

เพื่อโปรดทราบ

เพื่อโปรดพิจารณาและสั่งการ

เพื่อมอบหมาย/.....

งานศึกษาวิจัยและคลังความรู้
งานบุคคล และไปดำเนินการ สักงัด . และแจ้ง คณบดีฯ

๓๓
27/7/65

- ตามเลข

๓๓ ๒๗ ก.ค. ๖๕

(รองศาสตราจารย์ ดร.กริสน์ ชัยมุณี)
คณบดีบัณฑิตวิทยาลัย

<<กลับระเบียบวาระ

<<วาระย้อนกลับ

>>วาระถัดไป

เอกสารประกอบการประชุมระเบียบวาระที่ 4.1 ครั้งที่ 7/2565 วันที่ 9 สิงหาคม 2565

สรุปจำนวนนิสิตและบทความวิทยานิพนธ์ปริญญาเอกที่ตีพิมพ์เผยแพร่ในระดับชาติและระดับนานาชาติที่สำเร็จการศึกษา ประจำปี เดือน สิงหาคม 2565

ลำดับ	คณะ	สาขาวิชา	ระบบ ในเวลา ราชการ	รวมสำเร็จ การศึกษา ทั้งหมด (A)	วิทยานิพนธ์		ค่าน้ำหนักคุณภาพ (B)	ร้อยละคุณภาพวิจัย $C = (B/A)*100$	คะแนนตามเกณฑ์ สกอ $(C*5)/40$
					ค่าน้ำหนักตามเกณฑ์ สกอ.	รวม			
					1				
กลุ่มสาขาวิชามนุษยศาสตร์และสังคมศาสตร์			2	2	2	2	2.00	100.00	5.00
1	คณะศึกษาศาสตร์	หลักสูตรและการสอน แบบ 2.1	2	2	2	2	2.00	100.00	5.00
กลุ่มสาขาวิชาวิทยาศาสตร์และเทคโนโลยี			5	5	5	5	5.00	100.00	5.00
1	คณะวิทยาศาสตร์	ฟิสิกส์ แบบ 2.1	1	1	1	1	1.00	100.00	5.00
2	คณะวิศวกรรมศาสตร์	วิศวกรรมโยธา แบบ 2.1	1	1	1	1	1.00	100.00	5.00
3	คณะสิ่งแวดล้อมและทรัพยากรศาสตร์	สิ่งแวดล้อมศึกษา แบบ 2.1	1	1	1	1	1.00	100.00	5.00
4	คณะวิทยาการสารสนเทศ	วิทยาการคอมพิวเตอร์ แบบ 2.1	1	1	1	1	1.00	100.00	5.00
		เทคโนโลยีสารสนเทศ แบบ 2.1	1	1	1	1	1.00	100.00	5.00
		รวม	2	2	2	2	2.00	100.00	5.00
กลุ่มสาขาวิชาวิทยาศาสตร์สุขภาพ			2	2	2	2	2.00	100.00	5.00
1	คณะสาธารณสุขศาสตร์	สาธารณสุขศาสตรดุษฎีบัณฑิต แบบ 2.1	1	1	1	1	1.00	100.00	5.00
2	คณะแพทยศาสตร์	วิทยาศาสตร์สุขภาพ แบบ 1.1 (หลักสูตรนานาชาติ)	1	1	1	1	1.00	100.00	5.00
รวมระดับสถาบัน			9	9	9	9	9.00	100.00	5.00

รายชื่อนิสิตและบทความวิทยานิพนธ์ปริญญาเอกที่ได้รับการตอบรับหรือตีพิมพ์เผยแพร่ในระดับชาติหรือระดับนานาชาติ ที่สำเร็จการศึกษา ประจำเดือน สิงหาคม 2565

ลำดับ	รหัสนิสิต:	ชื่อ นามสกุล	สาขา:	ประเภท	ชื่อเรื่องวิทยานิพนธ์:	ผลงานตีพิมพ์ที่ผ่านเกณฑ์ตามประกาศมหาวิทยาลัยมหาสารคาม	ฐานข้อมูล	ค่าน้ำหนักตามเกณฑ์ สกอ.	หมายเหตุ
ปริญญาเอก ระบบในเวลาราชการ									
1	57010262002	สุมินทร์ญา ทิทา	ฟิสิกส์ แบบ 2.1	วิทยานิพนธ์	โครงสร้าง สมบัติทางเคมีไฟฟ้า และแม่เหล็ก ของเส้นใยนาโนเชิงประกอบของคาร์บอน อินเดียมออกไซด์ และนิกเกิลออกไซด์	Suminya TEETA, Ratchaneekom WANCHANTHUEK, Somchai SONSUPAP, Santi MAENSIRI, Narong CHANLEK, Kwanruthai WONGSAPROM. The Structure and ferromagnetism of carbon nanofibers from polyacrylonitrile/polyvinylpyrrolidone. <u>Journal of Metals, Materials and Minerals</u> . VOL. 32 NO. 2 (2022) pp. 1-10, 2022. http://jmmm.material.chula.ac.th/index.php/jmmm/article/view/1250 http://jmmm.material.chula.ac.th/index.php/jmmm/article/view/1250/882	SCOPUS = Q3	1.00	ตีพิมพ์
2	62010363001	ทรงพล ทรงแสงฤทธิ์	วิศวกรรมโยธา แบบ 2.1	วิทยานิพนธ์	การบริหารจัดการทรัพยากรน้ำแบบพลวัต	Songphol Songsaengrit and Anongrit Kangrang. Dynamic Rule Curves and Streamflow under Climate Change for Multipurpose Reservoir Operation Using Honey-Bee Mating Optimization. <u>Sustainability</u> 2022, 14(14), 8599; https://doi.org/10.3390/su14148599 https://www.mdpi.com/search?authors=Songphol&journal=sustainability	SCOPUS=Q1	1.00	ตีพิมพ์
3	58011260502	มณฑกานต์ ทุมมาวดี	วิทยาการคอมพิวเตอร์ แบบ 2.1	วิทยานิพนธ์	การจำแนกความคิดเห็นของลูกค้าโรงแรมเพื่อใช้ในงานธุรกิจ	Montakarn Tummawat and Chatklaw Jareanpon. The Sentiment classification of Hotel reviews and Hotel description using Feature-based technique for Customer relationship management.. <u>ICIC Express Letters</u> . ISSN 1881-803X Volume 17, Number 3, March, 2023. http://www.icicel.org/	SCOPUS = Q3	1.00	ตอบรับ (ระบุ ปี ฉบับ)
4	62011261002	วรวิทย์ สังขทิพย์	เทคโนโลยีสารสนเทศ แบบ 2.1	วิทยานิพนธ์	A NEW FEATURE ENGINEERING APPROACH FOR MULTI-LABEL CLASSIFICATION USING FEATURE ENCODING AND SOFT-LOSS	Worawith Sangkatip, Phatthanaphong Chomphuwise. Improving Multi-label Classification Using Feature Reconstruction Methodst. <u>Advanced online publication</u> . Vol. 23 No.1 (2023) Received: 8 December 2021, Revised: 17 March 2022, Accepted:28 June 2022 DOI: 10.55003/cast.2022.01.23.013 (20 pages) https://li01.tci-thaijo.org/index.php/cast/article/view/253089/174260	SCOPUS = Q4	1.00	ตีพิมพ์

ลำดับ	รหัสสถิติ:	ชื่อ นามสกุล	สาขา:	ประเภท	ชื่อเรื่องวิทยานิพนธ์:	ผลงานตีพิมพ์ที่ผ่านเกณฑ์ตามประกาศมหาวิทยาลัยมหาสารคาม	ฐานข้อมูล	ค่าน้ำหนักตามเกณฑ์ สกอ.	หมายเหตุ
5	62011460002	นพดล ทองอร่าม	สาธารณสุขศาสตร์ ดุขกับัณฑิต แบบ 2.1	วิทยานิพนธ์	สมรรถนะทางสังคมพหุวัฒนธรรมของนักศึกษาวิทยาลัยชุมชนในสามจังหวัดชายแดนภาคใต้ ประเทศไทย	Nopadol Thongaram, Jatuporn Luangubol, Sumattana Glangkam. THE EXPLORATORY FACTOR ANALYSIS; THE MULTICULTURAL SOCIETY COMPETENCY IN THE COMMUNITY COLLEGE STUDENTS OF THE THREE SOUTHERN BORDER PROVINCES, THAILAND. <u>Journal of Southwest Jiaotong University</u> . Vol. 57 No. 3 May 2022. Pp. 27-38. DOI:10.35741/issn.0258-2724.57.3.3 Received: April 27, 2022 * Reviewed: June 6, 2022* Accepted: June 18, 2022 * Published: June 30, 2022 https://jju.org/index.php/journal/article/download/1229/1219	SCOPUS=Q2	1.00	ตีพิมพ์
6	61011562007	พชรมน สอนเจริญ	วิทยาศาสตร์ สุขภาพ แบบ 1.1	วิทยานิพนธ์	การพัฒนาารูปแบบเพื่อป้องกันและควบคุมโรคหนอนพยาธิที่ติดต่อด้านดินในเด็กนักเรียนโรงเรียนชายแดนไทย-กัมพูชา อำเภอภูสิงห์ จังหวัดศรีสะเกษ	Soncharoen, P., Thanasai, J., Kamtoom, W., Chuenkomol, S., Zito Viegas Da, and Nithikathkul, C. Helminthiasis Prevalence Based on GIS along Thai-Cambodian Border in Phusing District, Sisaket Province, Thailand. <u>International Journal of Geoinformatics</u> . Vol. 17 No. 5 (2021): pp. 109-121. DOI: https://doi.org/10.52939/ijg.v17i5.2021 https://journals.sfu.ca/ijg/index.php/journal/article/view/2021 https://journals.sfu.ca/ije/index.php/journal/article/view/2021/1061	SCOPUS=Q4	1.00	ตีพิมพ์
7	61011760004	สุรศักดิ์ แก้วงาม	สิ่งแวดล้อมศึกษา แบบ 2.1	วิทยานิพนธ์	การสอนสิ่งแวดล้อมศึกษาโดยใช้วิจัยเป็นฐานการเรียนรู้ สำหรับนิสิตปริญญาตรี	Surasak Kaeongam , Prayoon Wongchantra. Teaching Environmental Education By Using Research-Based Learning For Undergraduate Students. <u>Journal of Positive School Psychology</u> . Vol. 6 No. 6 (2022) , pp. 7929-7949. https://journalppw.com/index.php/jpsp/article/view/8999 https://journalppw.com/index.php/jpsp/article/view/8999/5971	SCOPUS=Q1	1.00	ตีพิมพ์
8	59010563001	กาญจนา นิลนวล	หลักสูตรและการสอน แบบ 2.1	วิทยานิพนธ์	รูปแบบการจัดการเรียนรู้ตามทฤษฎีพัฒนาการพุทธิปัญญาเพื่อส่งเสริมความสามารถการแก้ปัญหาทางคณิตศาสตร์ของนักเรียนชั้นประถมศึกษาปีที่ 6	Kanjana Ninnuan and Montree Wongsaphan. Implementation of the Learning Management Model Based on Cognitive Development Theory to Enhance Mathematical Problem-Solving Ability for Prathomsuksa 6 Students. <u>Journal of Educational Issues</u> . Vol. 8, No. 2. 2022. pp. 58-71. https://www.macrothink.org/journal/index.php/jei/article/view/19963/15555	ERIC	1.00	ตีพิมพ์
9	59010563009	สุกัญญา เทาศิริ	หลักสูตรและการสอน แบบ 2.1	วิทยานิพนธ์	การพัฒนาารูปแบบการเรียนการสอนตามแนวทฤษฎีปัญญาสังคม เพื่อส่งเสริมทักษะการฟังและการพูดภาษาอังกฤษ สำหรับนักเรียนชั้นประถมศึกษาปีที่ 6 ในโรงเรียนขนาดเล็ก	Sukanya Thaosiri and Jiraporn Chano. The Development of an Instructional Model Based on Social Cognitive Theory to Enhance English Listening and Speaking Skills for Grade 6 Students in Small Size Schools. <u>Journal of Educational Issues</u> . Vol. 8, No. 2. 2022. pp. 20-40. https://www.macrothink.org/journal/index.php/jei/article/view/19919/15553	ERIC	1.00	ตีพิมพ์

สรุปจำนวนนิสิตและบทความวิทยานิพนธ์ปริญญาโทที่ตีพิมพ์เผยแพร่ในระดับชาติและระดับนานาชาติ ที่สำเร็จการศึกษา ประจำเดือน สิงหาคม 2565

ลำดับ	คณะ	สาขาวิชา	ระบบ		รวม สำเร็จ การศึกษา ทั้งหมด (A)	ประเภท					ค่าน้ำหนักคุณภาพ (B)	ร้อยละคุณภาพงานวิจัย $C = (B/A) * 100$	คะแนนตามเกณฑ์ สกอ. (C*5)/40
			นอกเวลา ราชการ	ในเวลา ราชการ		Thesis							
			ค่าน้ำหนักตามเกณฑ์ สกอ.										
			0.40	0.60		0.80	1.00	รวม					
กลุ่มสาขาวิชามนุษยศาสตร์และสังคมศาสตร์			4	1	5	0	4	0	1	5	3.40	68.00	5.00
1	ศิลปกรรมศาสตร์และวัฒนธรรมศาสตร์	วัฒนธรรมศาสตร์ แผน ก แบบ ก2	1	0	1	0	1	0	0	1	0.60	60.00	5.00
2	ศึกษาศาสตร์	การบริหารและพัฒนาการศึกษา แผน ก แบบ ก2	2	0	2	0	2	0	0	2	1.20	60.00	5.00
		จิตวิทยา แผน ก แบบ ก2	0	1	1	0	0	0	1	1	1.00	100.00	5.00
		หลักสูตรและการสอน แผน ก แบบ ก2 (1)	1	0	1	0	1	0	0	1	0.60	60.00	5.00
		รวม	3	1	4	0	3	0	1	4	2.80	70.00	5.00
กลุ่มสาขาวิชาวิทยาศาสตร์และเทคโนโลยี			1	2	3	0	0	1	2	3	2.80	93.33	5.00
1	วิทยาศาสตร์	พลังงานแผน ก แบบ ก2	0	1	1	0	0	0	1	1	1.00	100.00	5.00
2	วิทยาการสารสนเทศ	เทคโนโลยีสารสนเทศ แผน ก แบบ ก1	0	1	1	0	0	0	1	1	1.00	100.00	5.00
		สารสนเทศศาสตร์ แผน ก แบบ ก2	1	0	1	0	0	1	0	1	0.80	80.00	5.00
		รวม	1	1	2	0	0	1	1	2	1.80	90.00	5.00
กลุ่มสาขาวิชาวิทยาศาสตร์สุขภาพ			2	1	3	1	2	0	0	3	1.60	53.33	5.00
1	สาธารณสุขศาสตร์	สาธารณสุขศาสตรมหาบัณฑิต แผน ก แบบ ก 2	2	0	2	0	2	0	0	2	1.20	60.00	5.00
2	สิ่งแวดล้อมและทรัพยากรศาสตร์	เทคโนโลยีสิ่งแวดล้อม แผน ก แบบ ก1	0	1	1	1	0	0	0	1	0.40	40.00	5.00
รวมระดับสถาบัน			7	4	11	1	6	1	3	11	7.80	70.91	5.00

รายชื่อนิสิตและบทความวิทยานิพนธ์ปริญญาโทที่ได้รับการตอบรับหรือตีพิมพ์เผยแพร่ในระดับชาติหรือระดับนานาชาติ ที่สำเร็จการศึกษา ประจำเดือน สิงหาคม 2565

ลำดับ	รหัสนิสิต:	ชื่อ นามสกุล	สาขา:	ประเภท	ชื่อเรื่องวิทยานิพนธ์:	ผลงานตีพิมพ์ที่ผ่านเกณฑ์ตามประกาศมหาวิทยาลัยมหาสารคาม	ฐานข้อมูล	ค่าน้ำหนักตามเกณฑ์ สกอ.	หมายเหตุ
ปริญญาโท ระบบในเวลาราชการ									
1	63010251101	บุษบา สำแดงชัย	พลังงานแผน ก แบบ ก2	วิทยา นิพนธ์	การวิเคราะห์และระบุพื้นที่ที่เกิด อุทกภัยด้วยข้อมูลจากดาวเทียม Sentinel-1	B. Samdaengchai, S. Sinnung, P. Meena and T. Laosuwan. AN ANALYSIS ON DISASTERS CAUSED BY FLOOD VIA DATA FROM SENTINEL-1 SATELLITE. <i>International Journal on Technical and Physical Problems of Engineering</i> . Volume 14, Number 2, June 2022. pp. 21-26. http://www.ijtp.com/IJTP/IJTP-2022/IJTP-Issue51-Vol14-No2-Jun2022/4-IJTP-Issue51-Vol14-No2-Jun2022-pp21-26.pdf	SCOPUS=Q4	1.00	ตีพิมพ์
2	62010553001	ธศณชัย นวยุทธ์	จิตวิทยา แผน ก แบบ ก2	วิทยา นิพนธ์	ปัจจัยที่มีอิทธิพลต่อหน้าที่บริหาร จัดการของสมอง ในนิสิตระดับ ปริญญาตรี มหาวิทยาลัย มหาสารคาม	Thadsnchai Navayuth Phamompun Yurayat. Factors Affecting the Executive Function in Undergraduate Students. <i>Journal of Education and Learning</i> . Vol. 11, No. 4 (2022). Pp.131-137. DOI:10.5539/jel.v11n4p131 https://ccsenet.org/journal/index.php/jel/issue/view/0/2749 https://ccsenet.org/journal/index.php/jel/article/view/0/47372	ERIC	1.00	ตีพิมพ์
3	62011752001	ปณณทัต ลือโสภา	เทคโนโลยี สิ่งแวดล้อม แผน ก แบบ ก1	วิทยา นิพนธ์	การผสมผสานชีวมวลและการอัด แข็งเชื้อเพลิงชีวภาพโดยใช้วัสดุ เหลือทิ้งทางการเกษตรเพื่อการ ผลิตพลังงานทดแทน	Pannat Luesopa and Wichitra Singhirunnusorn. Blending Agricultural Residue as a Source for Biofuel Production. P. 206-210. 10 th <i>International Conference on Environmental Engineering, Science and Management May 12-13, 2021</i> . https://drive.google.com/drive/folders/1UO-sB81H7fOU2gQ08iQ3N5x0T9pW3CSu	ประชุมวิชาการ ระดับนานาชาติ	0.40	ตีพิมพ์
4	63011253001	พิชาดา สายเชื้อ	เทคโนโลยี สารสนเทศ แผน ก แบบ ก1	วิทยา นิพนธ์	การจำแนกรูปภาพจอประสาทตาที่ มีภาวะเบาหวานขึ้นตาดำด้วยการ เรียนรู้เชิงลึก	Pichada Saichua and Olarik Surinta. Comparative Study between Ensemble and Fusion Convolutional Neural Networks for Diabetic Retinopathy Classification. <i>ICIC Express Letters</i> . Volume 16, Number 4, April 2022. p. 401-408. DOI: 10.24507/icicel.16.04.401 http://www.icicel.org/ell/contents/2022/4/el-16-04-08.pdf	SCOPUS = Q3	1.00	ตีพิมพ์

ลำดับ	รหัสนิสิต:	ชื่อ นามสกุล	สาขา:	ประเภท	ชื่อเรื่องวิทยานิพนธ์:	ผลงานตีพิมพ์ที่ผ่านเกณฑ์ตามประกาศมหาวิทยาลัยมหาสารคาม	ฐานข้อมูล	ค่าน้ำหนักตามเกณฑ์ สกอ.	หมายเหตุ
ปริญญาโท ระบบนอกเวลาราชการ									
1	62010585002	มัญชุล เลานอก	หลักสูตรและการสอน แผน ก แบบ ก2 (1)	วิทยา นิพนธ์	การจัดการเรียนรู้โดยใช้ปัญหาเป็นฐาน วิชาสังคมศึกษา เพื่อส่งเสริมความสามารถในการคิดวิเคราะห์ของนักเรียนชั้นประถมศึกษาปีที่ 5	มัญชุล เลานอก อัจจุฬ อินตะเสนา. การจัดการเรียนรู้โดยใช้ปัญหาเป็นฐาน วิชาสังคมศึกษา เพื่อส่งเสริมความสามารถในการคิดวิเคราะห์ของนักเรียนชั้นประถมศึกษาปีที่ 5. วารสารครุศาสตร์ มหาวิทยาลัยราชภัฏมหาสารคาม. ปีที่ 19 ฉบับที่ 2 พฤษภาคม - สิงหาคม 2565.	TCI = กลุ่ม 2	0.60	ตอบรับ (ระบุ ปี ฉบับ) หนังสือ วค.สมรม. 038/2565 ลว 5 กรกฎาคม 2565
2	63010581042	ภิรมณ ชิมกระโทก	การบริหารและพัฒนาศึกษา แผน ก แบบ ก2	วิทยา นิพนธ์	การพัฒนาโปรแกรมเสริมสร้างภาวะผู้นำดิจิทัลของผู้บริหารสถานศึกษา สังกัดสำนักงานเขตพื้นที่การศึกษาประถมศึกษา มหาสารคาม เขต 1	ภิรมณ ชิมกระโทก สุวัฒน์ จุลสุวรรณ. การพัฒนาโปรแกรมเสริมสร้างภาวะผู้นำดิจิทัลของผู้บริหารสถานศึกษา สังกัดสำนักงานเขตพื้นที่การศึกษาประถมศึกษา มหาสารคาม เขต 1. วารสารพุทธปรัชญาวิวัฒน์. ปีที่ 7 ฉบับที่ 1 มกราคม - มิถุนายน 2566.	TCI = กลุ่ม 2	0.60	ตอบรับ (ระบุ ปี ฉบับ) หนังสือ อว 7917/ว 0421 ลว 21 มิถุนายน 2565
3	63010581006	กาญจน์สมิตา โสภักธนา	การบริหารและพัฒนาศึกษา แผน ก แบบ ก2	วิทยา นิพนธ์	การพัฒนาแนวทางการบริหารงานพัสดุและสินทรัพย์ในสถานศึกษา สังกัดสำนักงานเขตพื้นที่การศึกษา มัธยมศึกษา ร้อยเอ็ด	กาญจน์สมิตา โสภักธนา อชชัย จิตรนันท์. การพัฒนาแนวทางการบริหารงานพัสดุและสินทรัพย์ในสถานศึกษา สังกัดสำนักงานเขตพื้นที่การศึกษามัธยมศึกษา ร้อยเอ็ด. วารสารพุทธปรัชญาวิวัฒน์. ปีที่ 6 ฉบับที่ 2 กรกฎาคม - ธันวาคม 2565.	TCI = กลุ่ม 2	0.60	ตอบรับ (ระบุ ปี ฉบับ) หนังสือ อว 7917/ว 0421 ลว 21 มิถุนายน 2565
4	60012180002	วรารัตน์ ชื่นจิตร	วัฒนธรรมศาสตร์ แผน ก แบบ ก2	วิทยา นิพนธ์	แนวทางการส่งเสริมการแสดงลิเกในสถาบันอุดมศึกษาเพื่ออนุรักษ์และสืบทอดภูมิปัญญาไทยเขตภาคเหนือตอนล่าง	วรารัตน์ ชื่นจิตร สิทธิศักดิ์ จำปาแดง. แนวทางการส่งเสริมการแสดงลิเกในสถาบันอุดมศึกษาเพื่ออนุรักษ์และสืบทอดภูมิปัญญาไทยเขตภาคเหนือตอนล่าง. วารสารมหาวิทยาลัยมหาสารคามราชวิทยาลัย วิทยาเขตร้อยเอ็ด. ปีที่ 11 ฉบับที่ 2 กรกฎาคม- ธันวาคม 2565.	TCI = กลุ่ม 2	0.60	ตอบรับ (ระบุ ปี ฉบับ) หนังสือ อว 7917/ว0256 ลว 5 พฤษภาคม 2565
5	60011280504	ธนพร เพ็ญขจร	สารสนเทศศาสตร์ แผน ก แบบ ก2	วิทยา นิพนธ์	การพัฒนาบริการแนะนำหนังสือโดยประยุกต์ใช้เทคนิคเหมืองข้อมูลและเทคโนโลยีความเป็นจริงเสริม	ธนพร เพ็ญขจร แกมการญจน สมประเสริฐศรี. บริการแนะนำหนังสือโดยใช้เทคนิคเหมืองข้อมูลและเทคโนโลยีความเป็นจริงเสริม. วารสารสารสนเทศศาสตร์ Journal of Information Science. ปีที่ 41 ฉบับที่ 4 ตุลาคม - ธันวาคม 2566.	TCI = กลุ่ม 1	0.80	ตอบรับ (ระบุ ปี ฉบับ) หนังสือ อว 660301.7.2.7/321 ลว 26 มิถุนายน 2565
6	62011480009	ศุภนิดา ทองดวง	สาธารณสุขศาสตรมหาบัณฑิต แผน ก แบบ ก 2	วิทยา นิพนธ์	ผลของโปรแกรมโยคะอาสนะต่ออาการท้องอืดในกลุ่มผู้สูงอายุวัยต้น เขต รับผิดชอบโรงพยาบาลนาเชือก อำเภอนาเชือก จังหวัดมหาสารคาม	ศุภนิดา ทองดวง สันติสิทธิ์ เขียวเขิน, พัดชา หิรัญวัฒนกุล. ผลของโปรแกรมโยคะอาสนะต่ออาการท้องอืดในกลุ่มผู้สูงอายุวัยต้น เขตรับผิดชอบโรงพยาบาลนาเชือก อำเภอนาเชือก จังหวัดมหาสารคาม. วารสารวิจัยและพัฒนาระบบสุขภาพ. ปีที่ 15 ฉบับที่ 2 พฤษภาคม - สิงหาคม 2565. https://he02.tci-thaijo.org/index.php/RDHSJ/issue/archive	TCI = กลุ่ม 2	0.60	ตอบรับ (ระบุ ปี ฉบับ) หนังสือ ลว 7 กรกฎาคม 2565
7	63011481002	ภาดล จันทพรหม	สาธารณสุขศาสตรมหาบัณฑิต แผน ก แบบ ก 2	วิทยา นิพนธ์	ผลของการดูแลผู้สูงอายุกลุ่มติดบ้านในสถานการณ์การแพร่ระบาดของโรคติดเชื้อไวรัสโคโรนา-2019	ภาดล จันทพรหม ภาดล จันทพรหม สุมัทนา กลางคาร เทอดศักดิ์ พรหมอารักษ์. ผลของโปรแกรมส่งเสริมสุขภาพตามหลัก 5 อ. สำหรับผู้สูงอายุกลุ่มติดบ้านในสถานการณ์การแพร่ระบาดของเชื้อไวรัสโคโรนา 2019. วารสารวิจัยและพัฒนาระบบสุขภาพ สำนักงานสาธารณสุขจังหวัดนครราชสีมา. ปีที่ 8 ฉบับที่ 2 กรกฎาคม - ธันวาคม 2565.	TCI = กลุ่ม 2	0.60	ตอบรับ (ระบุ ปี ฉบับ) หนังสือ ว.สนม. 085/2565 ลว 17 มิถุนายน 2565



ประกาศคณะกรรมการมาตรฐานการอุดมศึกษา
เรื่อง เกณฑ์มาตรฐานหลักสูตรระดับบัณฑิตศึกษา พ.ศ. ๒๕๖๕

อาศัยอำนาจตามความในข้อ ๒๑ แห่งกฎกระทรวงมาตรฐานหลักสูตรการศึกษาระดับอุดมศึกษา พ.ศ. ๒๕๖๕ คณะกรรมการมาตรฐานการอุดมศึกษา ในคราวประชุมครั้งที่ ๖/๒๕๖๕ (นัดพิเศษ) เมื่อวันที่ ๓๐ มิถุนายน พ.ศ. ๒๕๖๕ จึงมีมติออกประกาศไว้ ดังต่อไปนี้

๑. ประกาศนี้ เรียกว่า “ประกาศคณะกรรมการมาตรฐานการอุดมศึกษา เรื่อง เกณฑ์มาตรฐานหลักสูตรระดับบัณฑิตศึกษา พ.ศ. ๒๕๖๕”

๒. ให้ใช้ประกาศนี้สำหรับหลักสูตรระดับประกาศนียบัตรบัณฑิต (การศึกษาหลังปริญญาตรี) ระดับประกาศนียบัตรบัณฑิตชั้นสูง (การศึกษาหลังประกาศนียบัตรบัณฑิต หรือปริญญาโท) ระดับปริญญาโท และระดับปริญญาเอกทุกสาขาวิชา โดยใช้สำหรับหลักสูตรที่จะเปิดใหม่และหลักสูตรปรับปรุงของสถาบันอุดมศึกษาของรัฐและเอกชน และให้ใช้บังคับหลังจากประกาศในราชกิจจานุเบกษา และตั้งแต่วันที่ ๒๗ กันยายน พ.ศ. ๒๕๖๕ เป็นต้นไป

๓. ในประกาศนี้

“คณะกรรมการ” หมายถึง คณะกรรมการมาตรฐานการอุดมศึกษา

“อาจารย์ประจำ” หมายถึง บุคคลที่ดำรงตำแหน่งอาจารย์ ผู้ช่วยศาสตราจารย์ รองศาสตราจารย์ ศาสตราจารย์ และตำแหน่งอื่นที่เทียบเท่าในสถาบันอุดมศึกษาแห่งนั้นตามที่สภาสถาบันอุดมศึกษากำหนด หรือบุคคลในองค์กรภายนอกที่มีการตกลงร่วมผลิต ซึ่งมีหน้าที่รับผิดชอบตามพันธกิจของการอุดมศึกษา และมีความเข้าใจเกี่ยวกับมาตรฐานคุณวุฒิระดับอุดมศึกษา

สำหรับอาจารย์ประจำที่สถาบันอุดมศึกษาเข้ารับเข้าใหม่ตั้งแต่เกณฑ์มาตรฐานนี้เริ่มใช้บังคับต้องมีคะแนนทดสอบความสามารถภาษาอังกฤษได้ตามเกณฑ์ที่สภาสถาบันอุดมศึกษากำหนด

“อาจารย์ประจำหลักสูตร” หมายถึง อาจารย์ประจำที่มีคุณวุฒิตรงหรือสัมพันธ์กับสาขาวิชาของหลักสูตรที่สภาสถาบันอุดมศึกษาเห็นชอบหรืออนุมัติ มีหน้าที่สอนและค้นคว้าวิจัยในสาขาวิชาดังกล่าว ทั้งนี้ สามารถเป็นอาจารย์ประจำหลักสูตรหลายหลักสูตรได้ในเวลาเดียวกัน

“คุณวุฒิที่สัมพันธ์กับสาขาวิชาของหลักสูตร” หมายถึง คุณวุฒิที่กำหนดไว้ในมาตรฐานสาขาวิชา หากสาขาวิชาใดยังไม่มีประกาศมาตรฐานสาขาวิชา หรือประกาศมาตรฐานสาขาวิชาไม่ได้กำหนดเรื่องนี้ไว้ ให้หมายถึงคุณวุฒิที่เกี่ยวข้องกับวิชาการหรือวิชาชีพของหลักสูตร หรือคุณวุฒิอื่นแต่มีประสบการณ์ตรงที่เกี่ยวข้องกับหลักสูตรเป็นที่ประจักษ์ที่จะส่งเสริมให้การเรียนการสอนในหลักสูตรสาขานั้นบรรลุผลลัพธ์การเรียนรู้ของนักศึกษาได้ตามที่กำหนดไว้ในหลักสูตร โดยการพิจารณาคุณวุฒิที่สัมพันธ์กันให้อยู่ในดุลยพินิจของสภาสถาบันอุดมศึกษา

“อาจารย์ผู้รับผิดชอบหลักสูตร” หมายถึง อาจารย์ประจำหลักสูตรที่มีภาระหน้าที่ในการบริหารและพัฒนาหลักสูตรและการเรียนการสอน ตั้งแต่การวางแผน การควบคุมคุณภาพ การติดตามประเมินผล และการพัฒนาหลักสูตร อาจารย์ผู้รับผิดชอบหลักสูตรต้องอยู่ประจำหลักสูตรนั้น

ตลอดระยะเวลาที่จัดการศึกษา โดยจะเป็นอาจารย์ผู้รับผิดชอบหลักสูตรเกินกว่า ๑ หลักสูตรในเวลาเดียวกัน ไม่ได้ ยกเว้นหลักสูตรพหุวิทยาการหรือสหวิทยาการ ให้เป็นอาจารย์ผู้รับผิดชอบหลักสูตรได้อีกหนึ่งหลักสูตร ในกรณีนี้ อาจารย์ผู้รับผิดชอบหลักสูตรสามารถเข้าได้ไม่เกิน ๒ คน

สำหรับหลักสูตรระดับปริญญาโทและปริญญาเอกในสาขาวิชาเดียวกัน สามารถใช้ อาจารย์ผู้รับผิดชอบหลักสูตรชุดเดียวกันได้

“อาจารย์พิเศษ” หมายถึง ผู้สอนที่ไม่ใช่อาจารย์ประจำ

“นักวิจัยประจำ” หมายถึง บุคคลที่ดำรงตำแหน่งนักวิจัยในสถาบันอุดมศึกษาที่เปิดสอน หลักสูตรนั้น ที่มีหน้าที่ค้นคว้าวิจัยทางวิชาการ และปฏิบัติหน้าที่เต็มเวลา

“การตกลงร่วมผลิต” หมายถึง การทำข้อตกลงร่วมมือกันอย่างเป็นทางการระหว่าง สถาบันอุดมศึกษากับองค์กรภายนอกในการพัฒนาและบริหารหลักสูตร โดยผ่านความเห็นชอบของสภาสถาบันอุดมศึกษาและองค์กรภายนอกนั้น ๆ

“องค์กรภายนอก” หมายถึง สถาบันอุดมศึกษาในหรือต่างประเทศที่ได้รับการรับรองจากหน่วยงานที่รับผิดชอบการศึกษาของประเทศนั้น หรือเป็นหน่วยราชการระดับกรมหรือเทียบเท่า หรือหน่วยงานรัฐวิสาหกิจ หรือองค์การมหาชน หรือบริษัทเอกชนที่จดทะเบียนในตลาดหลักทรัพย์แห่งประเทศไทยเท่านั้น

หากเป็นบริษัทเอกชนที่ไม่ได้จดทะเบียนในตลาดหลักทรัพย์แห่งประเทศไทย ให้อยู่ในดุลยพินิจของสภาสถาบันอุดมศึกษา โดยต้องแสดงศักยภาพและความพร้อมในการร่วมผลิตบัณฑิตของบริษัทดังกล่าว และต้องให้ได้คุณภาพตามมาตรฐานการอุดมศึกษา

๔. ชื่อประกาศนียบัตรและชื่อปริญญา

๔.๑ ประกาศนียบัตรบัณฑิต ให้ใช้ชื่อว่า “ประกาศนียบัตรบัณฑิต (Graduate Diploma)” อักษรย่อ “ป.บัณฑิต (Grad. Dip.)” แล้วตามด้วยชื่อสาขาวิชาต่อท้าย

๔.๒ ประกาศนียบัตรบัณฑิตชั้นสูง ให้ใช้ชื่อว่า “ประกาศนียบัตรบัณฑิตชั้นสูง (Higher Graduate Diploma)” อักษรย่อ “ป.บัณฑิตชั้นสูง (Higher Grad. Dip.)” แล้วตามด้วยชื่อสาขาวิชาต่อท้าย

๔.๓ ปริญญาโทและปริญญาเอก สถาบันอุดมศึกษาที่มีการตราพระราชกฤษฎีกากว่าด้วยปริญญาในสาขาวิชา และอักษรย่อสำหรับสาขาวิชาไว้แล้ว ให้ใช้ชื่อปริญญาตามที่กำหนดในพระราชกฤษฎีกานั้น ในกรณีที่ปริญญาใดยังมิได้กำหนดชื่อไว้ในพระราชกฤษฎีกา หรือกรณีที่สถาบันอุดมศึกษาใดไม่มีการตราพระราชกฤษฎีกากว่าด้วยปริญญาในสาขาวิชาและอักษรย่อสำหรับสาขาวิชา ให้ใช้ชื่อปริญญาตามหลักเกณฑ์การกำหนดชื่อปริญญาที่คณะกรรมการกำหนด

๕. ปรัชญา และวัตถุประสงค์

๕.๑ หลักสูตรประกาศนียบัตรบัณฑิตและประกาศนียบัตรบัณฑิตชั้นสูง มุ่งเน้น การพัฒนานักวิชาการและนักวิชาชีพให้มีความชำนาญในสาขาวิชาเฉพาะ เพื่อให้มีความรู้ความเชี่ยวชาญ สามารถปฏิบัติงานได้ดียิ่งขึ้น โดยมีความสัมพันธ์สอดคล้องกับแผนพัฒนาการศึกษาระดับอุดมศึกษาของชาติ ปรัชญาอุดมศึกษา ปรัชญาของสถาบันอุดมศึกษา และมาตรฐานวิชาการและวิชาชีพ

๕.๒ หลักสูตรปริญญาโทและปริญญาเอก มุ่งเน้นการพัฒนานักวิชาการและนักวิชาชีพ ที่มีความรู้ความสามารถระดับสูงในสาขาวิชาต่าง ๆ โดยกระบวนการวิจัยเพื่อให้สามารถบุกเบิกแสวงหา ความรู้ใหม่ได้อย่างมีอิสระ รวมทั้งมีความสามารถในการสร้างสรรค์จรโลงความก้าวหน้าทางวิชาการ เชื่อมโยงและบูรณาการศาสตร์ต่าง ๆ ที่เกี่ยวข้องได้อย่างต่อเนื่อง โดยมีความสัมพันธ์สอดคล้องกับแผนพัฒนา

การศึกษาระดับอุดมศึกษาของชาติ ปรัชญาอุดมศึกษา ปรัชญาของสถาบันอุดมศึกษา และมาตรฐานวิชาการ และวิชาชีพที่เป็นสากล มีคุณธรรมและจรรยาบรรณทางวิชาการและวิชาชีพ

ทั้งนี้ ในระดับปริญญาโท มุ่งให้มีความรู้ความเข้าใจในกระบวนการสร้างและประยุกต์ใช้ ความรู้ใหม่เพื่อการพัฒนางานและสังคม ในขณะที่ระดับปริญญาเอก มุ่งให้มีความสามารถในการค้นคว้าวิจัย เพื่อสรรค์สร้างองค์ความรู้ใหม่หรือนวัตกรรม ซึ่งเป็นประโยชน์ต่อการพัฒนางาน สังคม ประเทศ และประชาคมโลก

๖. ระบบการจัดการศึกษา ใช้ระบบทวิภาค โดย ๑ ปีการศึกษาแบ่งออกเป็น ๒ ภาคการศึกษาปกติ ๑ ภาคการศึกษาปกติมีระยะเวลาศึกษาไม่น้อยกว่า ๑๕ สัปดาห์ หรือเทียบเคียงได้ ไม่น้อยกว่า ๑๕ สัปดาห์ สถาบันอุดมศึกษาที่เปิดการศึกษาภาคฤดูร้อน ให้กำหนดระยะเวลาและ จำนวนหน่วยกิต โดยมีสัดส่วนเทียบเคียงกันได้กับการศึกษาภาคปกติ

สถาบันอุดมศึกษาที่จัดการศึกษาในระบบอื่น ให้มีการนับระยะเวลาในการศึกษา เทียบเคียงได้กับระบบทวิภาค โดยให้สภาสถาบันอุดมศึกษาเป็นผู้กำหนด ซึ่งจะต้องแสดงรายละเอียดเกี่ยวกับ ระบบการศึกษานั้นไว้ในหลักสูตรให้ชัดเจน ประกอบด้วยรายละเอียดเกี่ยวกับ ระยะเวลาของหน่วยการเรียนรู้ เทียบเคียงกับหน่วยกิตในระบบทวิภาค รายวิชาภาคทฤษฎีและรายวิชาภาคปฏิบัติ การฝึกงานหรือการฝึก ภาคสนาม การทำโครงการหรือกิจกรรมอื่นใดที่เสริมสร้างการเรียนรู้ที่ได้รับมอบหมาย วิทยานิพนธ์ การค้นคว้าอิสระ ให้มีความสอดคล้องและเหมาะสมกับระบบการจัดการศึกษาที่สภาสถาบันอุดมศึกษากำหนด

๗. การคิดหน่วยกิตตามระบบทวิภาค

๗.๑ รายวิชาภาคทฤษฎีที่ใช้เวลาบรรยายหรืออภิปรายปัญหาไม่น้อยกว่า ๑๕ ชั่วโมง ต่อภาคการศึกษาปกติ ให้มีค่าเท่ากับ ๑ หน่วยกิต

๗.๒ รายวิชาภาคปฏิบัติที่ใช้เวลาฝึกหรือทดลองไม่น้อยกว่า ๓๐ ชั่วโมงต่อ ภาคการศึกษาปกติ ให้มีค่าเท่ากับ ๑ หน่วยกิต

๗.๓. การฝึกงานหรือการฝึกภาคสนามที่ใช้เวลาฝึกไม่น้อยกว่า ๔๕ ชั่วโมง ต่อภาคการศึกษาปกติ ให้มีค่าเท่ากับ ๑ หน่วยกิต

๗.๔ การทำโครงการหรือกิจกรรมการเรียนรู้อื่นใดตามที่ได้รับมอบหมายที่ใช้เวลา ทำโครงการหรือกิจกรรมนั้น ๆ ไม่น้อยกว่า ๔๕ ชั่วโมงต่อภาคการศึกษาปกติ ให้มีค่าเท่ากับ ๑ หน่วยกิต

๗.๕ การค้นคว้าอิสระที่ใช้เวลาศึกษาค้นคว้าไม่น้อยกว่า ๔๕ ชั่วโมงต่อภาคการศึกษาปกติ ให้มีค่าเท่ากับ ๑ หน่วยกิต

๗.๖ วิทยานิพนธ์ที่ใช้เวลาศึกษาค้นคว้าไม่น้อยกว่า ๔๕ ชั่วโมงต่อภาคการศึกษาปกติ ให้มีค่าเท่ากับ ๑ หน่วยกิต

๗.๗ กิจกรรมการเรียนรู้อื่นใดที่สร้างการเรียนรู้ นอกเหนือจากรูปแบบที่กำหนดข้างต้น การนับระยะเวลาในการทำกิจกรรมนั้นต่อภาคการศึกษาปกติ ให้มีค่าเท่ากับ ๑ หน่วยกิต ให้เป็นไปตามที่ สภาสถาบันอุดมศึกษากำหนด

สถาบันอุดมศึกษาที่จัดการศึกษาในระบบอื่นที่ไม่ใช่ระบบทวิภาค ให้นับระยะเวลา การศึกษาและการคิดหน่วยกิตเทียบเคียงได้กับระบบทวิภาค โดยให้สภาสถาบันอุดมศึกษาดังกล่าวเป็นผู้กำหนด

๘. โครงสร้างหลักสูตร

๘.๑ ประกาศนียบัตรบัณฑิตและประกาศนียบัตรบัณฑิตชั้นสูง ให้มีจำนวนหน่วยกิตรวม ไม่น้อยกว่า ๒๔ หน่วยกิต

๘.๒ ปริญญาโท ให้มีจำนวนหน่วยกิตรวมไม่น้อยกว่า ๓๖ หน่วยกิต โดยแบ่งการศึกษา เป็น ๒ แผน คือ

แผน ๑ แบบวิชาการ เน้นการเรียนรู้การทำวิจัย โดยการทำวิทยานิพนธ์ สร้างองค์ความรู้ในศาสตร์สาขาวิชานั้น ทั้งนี้ สัดส่วนหน่วยกิตของวิทยานิพนธ์และหน่วยกิตของการศึกษารายวิชา ให้เป็นไปตามที่สภาสถาบันอุดมศึกษากำหนด โดยอาจเป็นวิทยานิพนธ์อย่างเดียว หรือมีทั้งการศึกษารายวิชาและทำวิทยานิพนธ์ ซึ่งต้องทำวิทยานิพนธ์อย่างน้อย ๑๒ หน่วยกิต โดยไม่อาจศึกษารายวิชาอย่างเดียวได้

แผน ๒ แบบวิชาชีพ เน้นการศึกษารายวิชาและการค้นคว้าอิสระเชิงการประยุกต์ใช้ความรู้ในวิชาชีพโดยไม่ต้องทำวิทยานิพนธ์ ทั้งนี้ ให้มีการค้นคว้าอิสระไม่น้อยกว่า ๓ หน่วยกิต และไม่เกิน ๖ หน่วยกิต

๘.๓ ปริญญาเอก แบ่งการศึกษาเป็น ๒ แผน โดยเน้นการวิจัยเพื่อพัฒนานักวิชาการ และนักวิชาชีพชั้นสูง คือ

แผน ๑ เป็นแผนการศึกษาที่เน้นการวิจัยโดยมีการทำวิทยานิพนธ์ที่ก่อให้เกิดความรู้ใหม่ สถาบันอุดมศึกษาอาจกำหนดให้เรียนรายวิชาเพิ่มเติมหรือทำกิจกรรมทางวิชาการอื่นเพิ่มขึ้นก็ได้ โดยไม่นับหน่วยกิต แต่จะต้องมีผลสัมฤทธิ์ตามที่สถาบันอุดมศึกษากำหนด ดังนี้

แผน ๑.๑ ผู้เข้าศึกษาที่สำเร็จปริญญาโท จะต้องทำวิทยานิพนธ์ ไม่น้อยกว่า ๔๘ หน่วยกิต

แผน ๑.๒ ผู้เข้าศึกษาที่สำเร็จปริญญาตรี จะต้องทำวิทยานิพนธ์ ไม่น้อยกว่า ๗๒ หน่วยกิต

แผน ๒ เป็นแผนการศึกษาที่เน้นการวิจัยโดยมีการทำวิทยานิพนธ์ที่มีคุณภาพสูง และก่อให้เกิดความก้าวหน้าทางวิชาการและวิชาชีพ และศึกษารายวิชาเพิ่มเติม ดังนี้

แผน ๒.๑ ผู้เข้าศึกษาที่สำเร็จปริญญาโท จะต้องทำวิทยานิพนธ์ ไม่น้อยกว่า ๓๖ หน่วยกิต และศึกษารายวิชาอีกไม่น้อยกว่า ๑๒ หน่วยกิต

แผน ๒.๒ ผู้เข้าศึกษาที่สำเร็จปริญญาตรี จะต้องทำวิทยานิพนธ์ ไม่น้อยกว่า ๔๘ หน่วยกิต และศึกษารายวิชาอีกไม่น้อยกว่า ๒๔ หน่วยกิต

๙. คุณวุฒิ คุณสมบัติ และจำนวนอาจารย์

๙.๑ ประกาศนียบัตรบัณฑิต

๙.๑.๑ อาจารย์ประจำหลักสูตร มีคุณวุฒิขั้นต่ำปริญญาโทหรือเทียบเท่า และมีผลงานทางวิชาการที่ไม่ใช่ส่วนหนึ่งของการศึกษาเพื่อรับปริญญาของตนเอง และเป็นผลงานทางวิชาการที่ได้รับการเผยแพร่ตามหลักเกณฑ์ที่กำหนดในการพิจารณาแต่งตั้งให้บุคคลดำรงตำแหน่งทางวิชาการอย่างน้อย ๓ เรื่อง ในรอบ ๕ ปีย้อนหลัง โดยอย่างน้อย ๑ เรื่อง ต้องเป็นผลงานวิจัย

๙.๑.๒ อาจารย์ผู้รับผิดชอบหลักสูตร จำนวนอย่างน้อย ๓ คน มีคุณวุฒิปริญญาเอกหรือเทียบเท่า หรือขั้นต่ำปริญญาโทหรือเทียบเท่าที่มีตำแหน่งรองศาสตราจารย์หรือเทียบเท่า และมีผลงานทางวิชาการที่ไม่ใช่ส่วนหนึ่งของการศึกษาเพื่อรับปริญญาของตนเอง และเป็นผลงานทางวิชาการที่ได้รับการเผยแพร่ตามหลักเกณฑ์ที่กำหนดในการพิจารณาแต่งตั้งให้บุคคลดำรงตำแหน่งทางวิชาการอย่างน้อย ๓ เรื่อง ในรอบ ๕ ปีย้อนหลัง โดยอย่างน้อย ๑ เรื่อง ต้องเป็นผลงานวิจัย

กรณีมีการตกลงร่วมผลิตกับองค์กรภายนอก ต้องมีอาจารย์ประจำหลักสูตร จากสถาบันอุดมศึกษาเจ้าของหลักสูตรนั้นเป็นอาจารย์ผู้รับผิดชอบหลักสูตรอย่างน้อย ๒ คน

กรณีที่มีความจำเป็นอย่างยิ่งสำหรับสาขาวิชาที่ไม่สามารถสรรหาอาจารย์ผู้รับผิดชอบหลักสูตรครบตามจำนวน สถาบันอุดมศึกษาต้องเสนอจำนวนและคุณสมบัติของอาจารย์ผู้รับผิดชอบหลักสูตรที่มีนั้นให้คณะกรรมการพิจารณาเป็นรายการณี

๙.๑.๓ อาจารย์ผู้สอน อาจเป็นอาจารย์ประจำหรืออาจารย์พิเศษที่มีคุณสมบัติขั้นต่ำปริญญาโทหรือเทียบเท่า ในสาขาวิชานั้นหรือสาขาวิชาที่สัมพันธ์กัน หรือในสาขาวิชาของรายวิชาที่สอน และต้องมีประสบการณ์ด้านการสอนและมีผลงานทางวิชาการที่ไม่ใช่ส่วนหนึ่งของการศึกษาเพื่อรับปริญญาของตนเอง และเป็นผลงานทางวิชาการที่ได้รับการเผยแพร่ตามหลักเกณฑ์ที่กำหนดในการพิจารณาแต่งตั้งให้บุคคลดำรงตำแหน่งทางวิชาการอย่างน้อย ๑ เรื่อง ในรอบ ๕ ปีย้อนหลัง

กรณีอาจารย์พิเศษที่ไม่มีคุณสมบัติตามที่กำหนดข้างต้น ต้องเป็นผู้ทรงคุณวุฒิที่มีความรู้และประสบการณ์เป็นที่ยอมรับ ซึ่งตรงหรือสัมพันธ์กับรายวิชาที่สอน โดยผ่านความเห็นชอบจากสภาสถาบันอุดมศึกษาแห่งนั้น ทั้งนี้ หากรายวิชาใดมีความจำเป็นต้องใช้อาจารย์พิเศษ ต้องมีอาจารย์ประจำร่วมรับผิดชอบกระบวนการเรียนการสอนและพัฒนา นักศึกษา ตลอดระยะเวลาของการจัดการเรียนการสอน รายวิชานั้น ๆ ด้วย

๙.๑.๔ อาจารย์ใหม่ที่มีคุณวุฒิปริญญาเอก แม้ยังไม่มีผลงานทางวิชาการ หลังสำเร็จการศึกษา อนุมัติให้เป็นอาจารย์ผู้สอนในระดับประกาศนียบัตรบัณฑิตได้ แต่ทั้งนี้หากจะทำหน้าที่เป็นอาจารย์ประจำหลักสูตร และอาจารย์ผู้รับผิดชอบหลักสูตร ต้องมีผลงานทางวิชาการภายหลังสำเร็จการศึกษา อย่างน้อย ๑ เรื่อง ภายใน ๒ ปี หรือ ๒ เรื่อง ภายใน ๔ ปี หรือ ๓ เรื่อง ภายใน ๕ ปี

๙.๒ ประกาศนียบัตรบัณฑิตชั้นสูง

๙.๒.๑ อาจารย์ประจำหลักสูตร มีคุณวุฒิปริญญาเอกหรือเทียบเท่า หรือขั้นต่ำปริญญาโทหรือเทียบเท่าที่มีตำแหน่งรองศาสตราจารย์หรือเทียบเท่า และมีผลงานทางวิชาการที่ไม่ใช่ส่วนหนึ่งของการศึกษาเพื่อรับปริญญาของตนเอง และเป็นผลงานทางวิชาการที่ได้รับการเผยแพร่ตามหลักเกณฑ์ที่กำหนดในการพิจารณาแต่งตั้งให้บุคคลดำรงตำแหน่งทางวิชาการอย่างน้อย ๓ เรื่อง ในรอบ ๕ ปีย้อนหลัง โดยอย่างน้อย ๑ เรื่อง ต้องเป็นผลงานวิจัย

๙.๒.๒ อาจารย์ผู้รับผิดชอบหลักสูตร จำนวนอย่างน้อย ๓ คน มีคุณวุฒิปริญญาเอกหรือเทียบเท่า หรือขั้นต่ำปริญญาโทหรือเทียบเท่าที่มีตำแหน่งศาสตราจารย์หรือเทียบเท่า และมีผลงานทางวิชาการที่ไม่ใช่ส่วนหนึ่งของการศึกษาเพื่อรับปริญญาของตนเอง และเป็นผลงานทางวิชาการที่ได้รับการเผยแพร่ตามหลักเกณฑ์ที่กำหนดในการพิจารณาแต่งตั้งให้บุคคลดำรงตำแหน่งทางวิชาการอย่างน้อย ๓ เรื่อง ในรอบ ๕ ปีย้อนหลัง โดยอย่างน้อย ๑ เรื่อง ต้องเป็นผลงานวิจัย

กรณีมีการตกลงร่วมผลิตกับองค์กรภายนอก ต้องมีอาจารย์ประจำหลักสูตร จากสถาบันอุดมศึกษาเจ้าของหลักสูตรนั้นเป็นอาจารย์ผู้รับผิดชอบหลักสูตรอย่างน้อย ๒ คน

กรณีที่มีความจำเป็นอย่างยิ่งสำหรับสาขาวิชาที่ไม่สามารถสรรหาอาจารย์ผู้รับผิดชอบหลักสูตรครบตามจำนวน สถาบันอุดมศึกษาต้องเสนอจำนวนและคุณสมบัติของอาจารย์ผู้รับผิดชอบหลักสูตรที่มีนั้นให้คณะกรรมการพิจารณาเป็นรายการณี

๙.๒.๓ อาจารย์ผู้สอน อาจเป็นอาจารย์ประจำหรืออาจารย์พิเศษ ที่มีคุณวุฒิปริญญาเอกหรือเทียบเท่า หรือขั้นต่ำปริญญาโทหรือเทียบเท่าที่มีตำแหน่งรองศาสตราจารย์หรือเทียบเท่า ในสาขาวิชานั้นหรือสาขาวิชาที่สัมพันธ์กัน หรือในสาขาวิชาของรายวิชาที่สอน และต้องมีประสบการณ์

ด้านการสอนและมีผลงานทางวิชาการที่ไม่ใช่ส่วนหนึ่งของการศึกษาเพื่อรับปริญญาของตนเอง และเป็นผลงานทางวิชาการที่ได้รับการเผยแพร่ตามหลักเกณฑ์ที่กำหนดในการพิจารณาแต่งตั้งให้บุคคลดำรงตำแหน่งทางวิชาการอย่างน้อย ๑ เรื่อง ในรอบ ๕ ปีย้อนหลัง

กรณีอาจารย์พิเศษที่ไม่มีคุณวุฒิตามที่กำหนดข้างต้น ต้องเป็นผู้ทรงคุณวุฒิที่มีความรู้และประสบการณ์เป็นที่ยอมรับ ซึ่งตรงหรือสัมพันธ์กับรายวิชาที่สอน โดยผ่านความเห็นชอบจากสถาบันอุดมศึกษาแห่งนั้น ทั้งนี้ หากรายวิชาใดมีความจำเป็นต้องใช้อาจารย์พิเศษ ต้องมีอาจารย์ประจำร่วมรับผิดชอบกระบวนการเรียนการสอนและพัฒนา นักศึกษา ตลอดระยะเวลาของการจัดการเรียนการสอนรายวิชานั้น ๆ ด้วย

๙.๒.๔ อาจารย์ใหม่ที่มีคุณวุฒิตะดับปริญญาเอก แม้ยังไม่มีผลงานทางวิชาการหลังสำเร็จการศึกษา อนุโลมให้เป็นอาจารย์ผู้สอนในระดับประกาศนียบัตรบัณฑิตชั้นสูงสุดได้ แต่ทั้งนี้ หากจะทำหน้าที่เป็นอาจารย์ประจำหลักสูตร และอาจารย์ผู้รับผิดชอบหลักสูตร ต้องมีผลงานทางวิชาการภายหลังสำเร็จการศึกษาอย่างน้อย ๑ เรื่อง ภายใน ๒ ปี หรือ ๒ เรื่อง ภายใน ๔ ปี หรือ ๓ เรื่อง ภายใน ๕ ปี

๙.๓ ปริญญาโท

๙.๓.๑ อาจารย์ประจำหลักสูตร มีคุณวุฒิขั้นต่ำปริญญาโทหรือเทียบเท่า และมีผลงานทางวิชาการที่ไม่ใช่ส่วนหนึ่งของการศึกษาเพื่อรับปริญญาของตนเอง โดยเป็นผลงานทางวิชาการที่ได้รับการเผยแพร่ตามหลักเกณฑ์ที่กำหนดในการพิจารณาแต่งตั้งให้บุคคลดำรงตำแหน่งทางวิชาการอย่างน้อย ๓ เรื่อง ในรอบ ๕ ปีย้อนหลัง และอย่างน้อย ๑ เรื่อง ต้องเป็นผลงานวิจัย

๙.๓.๒ อาจารย์ผู้รับผิดชอบหลักสูตร จำนวนอย่างน้อย ๓ คน มีคุณวุฒิปริญญาเอกหรือเทียบเท่า หรือขั้นต่ำปริญญาโทหรือเทียบเท่าที่มีตำแหน่งรองศาสตราจารย์หรือเทียบเท่า และมีผลงานทางวิชาการที่ไม่ใช่ส่วนหนึ่งของการศึกษาเพื่อรับปริญญาของตนเอง โดยเป็นผลงานทางวิชาการที่ได้รับการเผยแพร่ตามหลักเกณฑ์ที่กำหนดในการพิจารณาแต่งตั้งให้บุคคลดำรงตำแหน่งทางวิชาการอย่างน้อย ๓ เรื่อง ในรอบ ๕ ปีย้อนหลัง และอย่างน้อย ๑ เรื่อง ต้องเป็นผลงานวิจัย

กรณีมีการตกลงร่วมผลิตกับองค์กรภายนอก ต้องมีอาจารย์ประจำหลักสูตรจากสถาบันอุดมศึกษาเจ้าของหลักสูตรนั้นเป็นอาจารย์ผู้รับผิดชอบหลักสูตรอย่างน้อย ๒ คน

กรณีที่มีความจำเป็นอย่างยิ่งสำหรับสาขาวิชาที่ไม่สามารถสรรหาอาจารย์ผู้รับผิดชอบหลักสูตรครบตามจำนวน สถาบันอุดมศึกษาต้องเสนอจำนวนและคุณวุฒิของอาจารย์ผู้รับผิดชอบหลักสูตรที่มีนั้นให้คณะกรรมการพิจารณาเป็นรายการนี้

๙.๓.๓ อาจารย์ที่ปรึกษาวิทยานิพนธ์ แบ่งออกเป็น ๒ ประเภท คือ

๑) อาจารย์ที่ปรึกษาวิทยานิพนธ์หลัก ต้องเป็นอาจารย์ประจำหลักสูตรที่มีคุณวุฒิปริญญาเอกหรือเทียบเท่า หรือขั้นต่ำปริญญาโทหรือเทียบเท่าที่มีตำแหน่งรองศาสตราจารย์หรือเทียบเท่า และมีผลงานทางวิชาการที่ไม่ใช่ส่วนหนึ่งของการศึกษาเพื่อรับปริญญาของตนเอง โดยเป็นผลงานทางวิชาการที่ได้รับการเผยแพร่ตามหลักเกณฑ์ที่กำหนดในการพิจารณาแต่งตั้งให้บุคคลดำรงตำแหน่งทางวิชาการอย่างน้อย ๓ เรื่อง ในรอบ ๕ ปีย้อนหลัง และอย่างน้อย ๑ เรื่อง ต้องเป็นผลงานวิจัย

๒) อาจารย์ที่ปรึกษาวิทยานิพนธ์ร่วม (ถ้ามี) ต้องมีคุณวุฒิและคุณสมบัติดังนี้

อาจารย์ที่ปรึกษาวิทยานิพนธ์ร่วมที่เป็นอาจารย์ประจำหลักสูตรหรืออาจารย์ประจำหรือนักวิจัยประจำ ต้องมีคุณวุฒิและผลงานทางวิชาการเช่นเดียวกับอาจารย์ที่ปรึกษาวิทยานิพนธ์หลัก

สำหรับอาจารย์ที่ปรึกษาวิทยานิพนธ์ร่วมที่เป็นผู้ทรงคุณวุฒิภายนอก ต้องมีคุณวุฒิปริญญาเอกหรือเทียบเท่า และมีผลงานทางวิชาการที่ได้รับการตีพิมพ์เผยแพร่ในวารสารที่มีชื่อ อยู่ในฐานข้อมูลที่เป็นที่ยอมรับ ซึ่งตรงหรือสัมพันธ์กับหัวข้อวิทยานิพนธ์ไม่น้อยกว่า ๕ เรื่อง

กรณีผู้ทรงคุณวุฒิภายนอกที่ไม่มีคุณวุฒิและผลงานทางวิชาการตามที่กำหนดข้างต้น ผู้ทรงคุณวุฒิภายนอกจะต้องเป็นผู้มีความรู้ความเชี่ยวชาญและประสบการณ์สูงเป็นที่ยอมรับ ซึ่งตรงหรือสัมพันธ์กับหัวข้อวิทยานิพนธ์ โดยผ่านความเห็นชอบจากสภาสถาบันอุดมศึกษาแห่งนั้น

๙.๓.๔ อาจารย์ผู้สอบวิทยานิพนธ์ ต้องประกอบด้วยอาจารย์ประจำหลักสูตร และผู้ทรงคุณวุฒิภายนอกสถาบันอุดมศึกษา โดยอาจมีอาจารย์ประจำหรือนักวิจัยประจำร่วมเป็นผู้สอบด้วย รวมไม่น้อยกว่า ๓ คน ทั้งนี้ ประธานกรรมการสอบต้องไม่เป็นอาจารย์ที่ปรึกษาวิทยานิพนธ์หลักหรืออาจารย์ที่ปรึกษาวิทยานิพนธ์ร่วม โดยอาจารย์ผู้สอบวิทยานิพนธ์ ต้องมีคุณวุฒิ คุณสมบัติ และผลงานทางวิชาการ ดังนี้

๑) กรณีอาจารย์ประจำหลักสูตรหรืออาจารย์ประจำหรือนักวิจัยประจำ ต้องมีคุณวุฒิปริญญาเอกหรือเทียบเท่า หรือขั้นต่ำปริญญาโทหรือเทียบเท่าที่มีตำแหน่งรองศาสตราจารย์ หรือเทียบเท่า และมีผลงานทางวิชาการที่ไม่ใช่ส่วนหนึ่งของการศึกษาเพื่อรับปริญญาของตนเอง โดยเป็น ผลงานทางวิชาการที่ได้รับการเผยแพร่ตามหลักเกณฑ์ที่กำหนดในการพิจารณาแต่งตั้งให้บุคคลดำรงตำแหน่งทางวิชาการอย่างน้อย ๓ เรื่อง ในรอบ ๕ ปีย้อนหลัง และอย่างน้อย ๑ เรื่อง ต้องเป็นผลงานวิจัย

๒) กรณีผู้ทรงคุณวุฒิภายนอก ต้องมีคุณวุฒิปริญญาเอกหรือเทียบเท่า และมีผลงานทางวิชาการที่ได้รับการตีพิมพ์เผยแพร่ในวารสารที่มีชื่ออยู่ในฐานข้อมูลที่เป็นที่ยอมรับ ซึ่งตรงหรือสัมพันธ์กับหัวข้อวิทยานิพนธ์ไม่น้อยกว่า ๕ เรื่อง

กรณีผู้ทรงคุณวุฒิภายนอกที่ไม่มีคุณวุฒิและผลงานทางวิชาการตามที่กำหนดข้างต้น ผู้ทรงคุณวุฒิภายนอกจะต้องเป็นผู้มีความรู้ความเชี่ยวชาญและประสบการณ์สูง เป็นที่ยอมรับซึ่งตรงหรือสัมพันธ์กับหัวข้อวิทยานิพนธ์ โดยผ่านความเห็นชอบจากสภาสถาบันอุดมศึกษาแห่งนั้น

๙.๓.๕ อาจารย์ผู้สอน ต้องเป็นอาจารย์ประจำหรืออาจารย์พิเศษ ที่มีคุณวุฒิ ขั้นต่ำปริญญาโทหรือเทียบเท่า ในสาขาวิชานั้นหรือสาขาวิชาที่สัมพันธ์กัน หรือในสาขาวิชาของรายวิชาที่สอน และต้องมีประสบการณ์ด้านการสอนและมีผลงานทางวิชาการที่ไม่ใช่ส่วนหนึ่งของการศึกษาเพื่อรับปริญญา ของตนเอง และเป็นผลงานทางวิชาการที่ได้รับการเผยแพร่ตามหลักเกณฑ์ที่กำหนดในการพิจารณาแต่งตั้ง ให้บุคคลดำรงตำแหน่งทางวิชาการ อย่างน้อย ๑ เรื่อง ในรอบ ๕ ปีย้อนหลัง

กรณีอาจารย์พิเศษที่ไม่มีคุณวุฒิตามที่กำหนดข้างต้น ต้องเป็นผู้ทรงคุณวุฒิ ที่มีความรู้และประสบการณ์เป็นที่ยอมรับ ซึ่งตรงหรือสัมพันธ์กับรายวิชาที่สอน โดยผ่านความเห็นชอบจาก สภาสถาบันอุดมศึกษาแห่งนั้น ทั้งนี้ หากรายวิชาใดมีความจำเป็นต้องใช้อาจารย์พิเศษ ต้องมีอาจารย์ประจำ ร่วมรับผิดชอบกระบวนการเรียนการสอนและพัฒนานักศึกษา ตลอดระยะเวลาของการจัดการเรียนการสอน รายวิชานั้น ๆ ด้วย

๙.๓.๖ อาจารย์ใหม่ที่มีคุณวุฒิระดับปริญญาเอก แม้ยังไม่มีผลงานทางวิชาการ หลังสำเร็จการศึกษา อนุโลมให้เป็นอาจารย์ผู้สอนในระดับปริญญาโทได้ แต่ทั้งนี้หากจะทำหน้าที่เป็นอาจารย์ ประจำหลักสูตร อาจารย์ผู้รับผิดชอบหลักสูตร อาจารย์ที่ปรึกษาวิทยานิพนธ์ และอาจารย์ผู้สอบวิทยานิพนธ์ ในระดับปริญญาโท ต้องมีผลงานทางวิชาการภายหลังสำเร็จการศึกษาอย่างน้อย ๑ เรื่อง ภายใน ๒ ปี หรือ ๒ เรื่อง ภายใน ๔ ปี หรือ ๓ เรื่อง ภายใน ๕ ปี

๙.๔ ประโยชน์เอก

๙.๔.๑ อาจารย์ประจำหลักสูตร มีคุณวุฒิปริญญาเอกหรือเทียบเท่า หรือขั้นต่ำปริญญาโทหรือเทียบเท่าที่มีตำแหน่งรองศาสตราจารย์หรือเทียบเท่า และมีผลงานทางวิชาการที่ไม่ใช่ส่วนหนึ่งของการศึกษาเพื่อรับปริญญาของตนเอง โดยเป็นผลงานทางวิชาการประเภทงานวิจัยที่ได้รับการเผยแพร่ตามหลักเกณฑ์ที่กำหนดในการพิจารณาแต่งตั้งให้บุคคลดำรงตำแหน่งทางวิชาการอย่างน้อย ๓ เรื่องในรอบ ๕ ปีย้อนหลัง

๙.๔.๒ อาจารย์ผู้รับผิดชอบหลักสูตร จำนวนอย่างน้อย ๓ คน มีคุณวุฒิปริญญาเอกหรือเทียบเท่า หรือขั้นต่ำปริญญาโทหรือเทียบเท่าที่มีตำแหน่งศาสตราจารย์หรือเทียบเท่า และมีผลงานทางวิชาการที่ไม่ใช่ส่วนหนึ่งของการศึกษาเพื่อรับปริญญาของตนเอง โดยเป็นผลงานทางวิชาการประเภทงานวิจัยที่ได้รับการเผยแพร่ตามหลักเกณฑ์ที่กำหนดในการพิจารณาแต่งตั้งให้บุคคลดำรงตำแหน่งทางวิชาการอย่างน้อย ๓ เรื่องในรอบ ๕ ปีย้อนหลัง

กรณีมีการตกลงร่วมผลิตกับองค์กรภายนอก ต้องมีอาจารย์ประจำหลักสูตรจากสถาบันอุดมศึกษาเจ้าของหลักสูตรนั้นเป็นอาจารย์ผู้รับผิดชอบหลักสูตรอย่างน้อย ๒ คน

กรณีที่มีความจำเป็นอย่างยิ่งสำหรับสาขาวิชาที่ไม่สามารถสรรหาอาจารย์ผู้รับผิดชอบหลักสูตรครบตามจำนวน สถาบันอุดมศึกษาต้องเสนอจำนวนและคุณวุฒิของอาจารย์ผู้รับผิดชอบหลักสูตรที่มีนั้นให้คณะกรรมการพิจารณาเป็นรายการ

๙.๔.๓ อาจารย์ที่ปรึกษาวิทยานิพนธ์ แบ่งออกเป็น ๒ ประเภท คือ

๑) อาจารย์ที่ปรึกษาวิทยานิพนธ์หลัก ต้องเป็นอาจารย์ประจำหลักสูตรที่มีคุณวุฒิปริญญาเอกหรือเทียบเท่า หรือขั้นต่ำปริญญาโทหรือเทียบเท่าที่มีตำแหน่งรองศาสตราจารย์หรือเทียบเท่า และมีผลงานทางวิชาการที่ไม่ใช่ส่วนหนึ่งของการศึกษาเพื่อรับปริญญาของตนเอง โดยเป็นผลงานทางวิชาการประเภทงานวิจัยที่ได้รับการเผยแพร่ตามหลักเกณฑ์ที่กำหนดในการพิจารณาแต่งตั้งให้บุคคลดำรงตำแหน่งทางวิชาการอย่างน้อย ๓ รายการในรอบ ๕ ปีย้อนหลัง

๒) อาจารย์ที่ปรึกษาวิทยานิพนธ์ร่วม ต้องมีอาจารย์ประจำหลักสูตรหรืออาจารย์ประจำหรือนักวิจัยประจำหรือผู้ทรงคุณวุฒิภายนอก ร่วมเป็นที่ปรึกษาวิทยานิพนธ์อย่างน้อย ๑ คน โดยอาจารย์ประจำหลักสูตรหรืออาจารย์ประจำหรือนักวิจัยประจำต้องมีคุณวุฒิและผลงานทางวิชาการเช่นเดียวกับอาจารย์ที่ปรึกษาวิทยานิพนธ์หลัก

สำหรับอาจารย์ที่ปรึกษาวิทยานิพนธ์ร่วมที่เป็นผู้ทรงคุณวุฒิภายนอก ต้องมีคุณวุฒิปริญญาเอกหรือเทียบเท่า และมีผลงานทางวิชาการที่ได้รับการตีพิมพ์เผยแพร่ในวารสารที่มีชื่ออยู่ในฐานข้อมูลที่เป็นที่ยอมรับ ซึ่งตรงหรือสัมพันธ์กับหัวข้อวิทยานิพนธ์ไม่น้อยกว่า ๑๐ เรื่อง

กรณีผู้ทรงคุณวุฒิภายนอกที่ไม่มีคุณวุฒิและผลงานทางวิชาการตามที่กำหนดข้างต้น ผู้ทรงคุณวุฒิภายนอกจะต้องเป็นผู้มีความรู้ความเชี่ยวชาญและประสบการณ์สูงมาก เป็นที่ยอมรับ ซึ่งตรงหรือสัมพันธ์กับหัวข้อวิทยานิพนธ์ โดยผ่านความเห็นชอบจากสภาสถาบันอุดมศึกษาแห่งนั้น

๙.๔.๔ อาจารย์ผู้สอบวิทยานิพนธ์ ต้องประกอบด้วยอาจารย์ประจำหลักสูตร โดยอาจมีอาจารย์ประจำหรือนักวิจัยประจำร่วมเป็นผู้สอบด้วย และผู้ทรงคุณวุฒิภายนอกสถาบันอุดมศึกษาไม่น้อยกว่า ๒ คน รวมทั้งหมดแล้วไม่น้อยกว่า ๕ คน ทั้งนี้ ประธานกรรมการสอบต้องเป็นผู้ทรงคุณวุฒิภายนอก โดยอาจารย์ผู้สอบวิทยานิพนธ์ต้องมีคุณวุฒิ คุณสมบัติ และผลงานทางวิชาการ ดังนี้

๑) กรณีอาจารย์ประจำหลักสูตรหรืออาจารย์ประจำหรือนักวิจัยประจำ ต้องมีคุณวุฒิปริญญาเอกหรือเทียบเท่า หรือขั้นต่ำปริญญาโทหรือเทียบเท่าที่มีตำแหน่งรองศาสตราจารย์หรือเทียบเท่า และมีผลงานทางวิชาการประเภทงานวิจัยที่ไม่ใช่ส่วนหนึ่งของการศึกษาเพื่อรับปริญญาของตนเอง โดยเป็นผลงานทางวิชาการที่ได้รับการเผยแพร่ตามหลักเกณฑ์ที่กำหนดในการพิจารณาแต่งตั้งให้บุคคลดำรงตำแหน่งทางวิชาการอย่างน้อย ๓ เรื่อง ในรอบ ๕ ปีย้อนหลัง

๒) กรณีผู้ทรงคุณวุฒิภายนอก ต้องมีคุณวุฒิปริญญาเอกหรือเทียบเท่า และมีผลงานทางวิชาการที่ได้รับการตีพิมพ์เผยแพร่ในวารสารที่มีชื่ออยู่ในฐานข้อมูลที่เป็นที่ยอมรับ ซึ่งตรงหรือสัมพันธ์กับหัวข้อวิทยานิพนธ์ไม่น้อยกว่า ๑๐ เรื่อง

กรณีผู้ทรงคุณวุฒิภายนอกที่ไม่มีคุณวุฒิและผลงานทางวิชาการตามที่กำหนดข้างต้น ผู้ทรงคุณวุฒิภายนอกจะต้องเป็นผู้มีความรู้ความเชี่ยวชาญและประสบการณ์สูงมาก เป็นที่ยอมรับ ซึ่งตรงหรือสัมพันธ์กับหัวข้อวิทยานิพนธ์ โดยผ่านความเห็นชอบจากสภาสถาบันอุดมศึกษาแห่งนั้น

๙.๔.๕ อาจารย์ผู้สอน ต้องเป็นอาจารย์ประจำหรืออาจารย์พิเศษ ที่มีคุณวุฒิปริญญาเอกหรือเทียบเท่า หรือขั้นต่ำปริญญาโทหรือเทียบเท่าที่มีตำแหน่งรองศาสตราจารย์หรือเทียบเท่าในสาขาวิชานั้นหรือสาขาวิชาที่สัมพันธ์กัน หรือในสาขาวิชาของรายวิชาที่สอน และต้องมีประสบการณ์ด้านการสอนและมีผลงานทางวิชาการที่ไม่ใช่ส่วนหนึ่งของการศึกษาเพื่อรับปริญญาของตนเอง และเป็นผลงานทางวิชาการที่ได้รับการเผยแพร่ตามหลักเกณฑ์ที่กำหนดในการพิจารณาแต่งตั้งให้บุคคลดำรงตำแหน่งทางวิชาการอย่างน้อย ๑ เรื่อง ในรอบ ๕ ปีย้อนหลัง

กรณีอาจารย์พิเศษที่ไม่มีคุณวุฒิตามที่กำหนดข้างต้น ต้องเป็นผู้ทรงคุณวุฒิที่มีความรู้และประสบการณ์เป็นที่ยอมรับ ซึ่งตรงหรือสัมพันธ์กับรายวิชาที่สอน โดยผ่านความเห็นชอบจากสภาสถาบันอุดมศึกษาแห่งนั้น ทั้งนี้ หากรายวิชาใดมีความจำเป็นต้องใช้อาจารย์พิเศษ ต้องมีอาจารย์ประจำร่วมรับผิดชอบกระบวนการเรียนการสอนและพัฒนา นักศึกษา ตลอดระยะเวลาของการจัดการเรียนการสอนรายวิชานั้น ๆ ด้วย

๙.๔.๖ อาจารย์ใหม่ที่มีคุณวุฒิระดับปริญญาเอก แม้ยังไม่มีผลงานทางวิชาการหลังสำเร็จการศึกษา อนุโลมให้เป็นอาจารย์ผู้สอนในระดับปริญญาเอกได้ แต่ทั้งนี้ หากจะทำหน้าที่เป็นอาจารย์ประจำหลักสูตร อาจารย์ผู้รับผิดชอบหลักสูตร อาจารย์ที่ปรึกษาวิทยานิพนธ์ และอาจารย์ผู้สอบวิทยานิพนธ์ในระดับปริญญาเอก ต้องมีผลงานทางวิชาการประเภทงานวิจัย ภายหลังจากสำเร็จการศึกษาอย่างน้อย ๑ เรื่อง ภายใน ๒ ปี หรือ ๒ เรื่อง ภายใน ๔ ปี หรือ ๓ เรื่อง ภายใน ๕ ปี

๑๐. ภาระงานที่ปรึกษาวิทยานิพนธ์และการค้นคว้าอิสระ

๑๐.๑ อาจารย์ประจำหลักสูตร ๑ คน ให้เป็นอาจารย์ที่ปรึกษาวิทยานิพนธ์หลักของนักศึกษาระดับปริญญาโทและปริญญาเอกตามหลักเกณฑ์ ดังนี้

๑) กรณีอาจารย์ประจำหลักสูตรมีคุณวุฒิปริญญาเอกหรือเทียบเท่า และมีผลงานทางวิชาการตามเกณฑ์ ให้เป็นอาจารย์ที่ปรึกษาวิทยานิพนธ์ของนักศึกษาระดับปริญญาโทและปริญญาเอกรวมได้ไม่เกิน ๕ คน ต่อภาคการศึกษา

๒) กรณีอาจารย์ประจำหลักสูตรมีคุณวุฒิปริญญาเอกหรือเทียบเท่า และดำรงตำแหน่งผู้ช่วยศาสตราจารย์หรือเทียบเท่าขึ้นไป หรือมีคุณวุฒิปริญญาโทหรือเทียบเท่าที่มีตำแหน่งรองศาสตราจารย์หรือเทียบเท่าขึ้นไป และมีผลงานทางวิชาการตามเกณฑ์ ให้เป็นอาจารย์ที่ปรึกษาวิทยานิพนธ์ของนักศึกษาระดับปริญญาโทและปริญญาเอกรวมได้ไม่เกิน ๑๐ คนต่อภาคการศึกษา

๓) กรณีอาจารย์ประจำหลักสูตรมีคุณวุฒิปริญญาเอกหรือเทียบเท่า และดำรงตำแหน่งศาสตราจารย์หรือเทียบเท่า ซึ่งมีความจำเป็นต้องดูแลนักศึกษาเกินกว่าจำนวนที่กำหนด ให้เสนอต่อสถาบันอุดมศึกษาพิจารณา แต่ทั้งนี้ ต้องไม่เกิน ๑๕ คนต่อภาคการศึกษา หากมีความจำเป็นต้องดูแลนักศึกษามากกว่า ๑๕ คน ให้ขอความเห็นชอบจากคณะกรรมการเป็นรายกรณี

๑๐.๒ อาจารย์ประจำหลักสูตร ๑ คน ให้เป็นอาจารย์ที่ปรึกษาการค้นคว้าอิสระของนักศึกษาระดับปริญญาโทได้ไม่เกิน ๑๕ คน

หากเป็นอาจารย์ที่ปรึกษาทั้งวิทยานิพนธ์และการค้นคว้าอิสระ ให้คิดสัดส่วนจำนวนนักศึกษาที่ทำวิทยานิพนธ์ ๑ คน เทียบได้กับจำนวนนักศึกษาที่ค้นคว้าอิสระ ๓ คน แต่ทั้งนี้ รวมแล้วต้องไม่เกิน ๑๕ คนต่อภาคการศึกษา

๑๐.๓ อาจารย์ผู้รับผิดชอบหลักสูตร ต้องทำหน้าที่อาจารย์ที่ปรึกษาวิทยานิพนธ์ และ/หรืออาจารย์ผู้สอบวิทยานิพนธ์ และ/หรืออาจารย์ผู้สอนในหลักสูตรนั้นด้วย

๑๑. คุณสมบัติของผู้เข้าศึกษา

๑๑.๑ ประกาศนียบัตรบัณฑิต จะต้องเป็นผู้สำเร็จการศึกษาระดับปริญญาตรีหรือเทียบเท่า

๑๑.๒ ประกาศนียบัตรบัณฑิตชั้นสูง จะต้องเป็นผู้สำเร็จการศึกษาระดับประกาศนียบัตรบัณฑิตหรือปริญญาโทหรือเทียบเท่า

๑๑.๓ ปริญญาโท จะต้องเป็นผู้สำเร็จการศึกษาระดับปริญญาตรีหรือเทียบเท่า

๑๑.๔ ปริญญาเอก จะต้องเป็นผู้สำเร็จการศึกษาระดับปริญญาตรีหรือเทียบเท่า ที่มีผลการเรียนดีมาก หรือปริญญาโทหรือเทียบเท่า และมีผลการสอบภาษาอังกฤษตามเกณฑ์ที่สถาบันอุดมศึกษากำหนด

๑๒. จำนวนหน่วยกิตในการลงทะเบียนเรียนและระยะเวลาการศึกษาในแต่ละหลักสูตร และระดับการศึกษา ให้เป็นไปตามที่สถาบันอุดมศึกษากำหนด

๑๓. เกณฑ์การสำเร็จการศึกษา นักศึกษาจะต้องปฏิบัติ ดังนี้

๑๓.๑ ประกาศนียบัตรบัณฑิตและประกาศนียบัตรบัณฑิตชั้นสูง ต้องเรียนครบตามจำนวนหน่วยกิตที่กำหนดไว้ในหลักสูตร และต้องได้ระดับคะแนนเฉลี่ยไม่ต่ำกว่า ๓.๐๐ จากระบบ ๔ ระดับคะแนนหรือเทียบเท่า และบรรลุผลลัพท์การเรียนรู้เป็นไปตามมาตรฐานคุณวุฒิระดับบัณฑิตศึกษา

๑๓.๒ ปริญญาโท

๑๓.๒.๑ แผน ๑ ศิษyarายวิชาครบถ้วนตามที่กำหนดในหลักสูตร (ถ้ามี) โดยจะต้องได้ระดับคะแนนเฉลี่ยไม่ต่ำกว่า ๓.๐๐ จากระบบ ๔ ระดับคะแนนหรือเทียบเท่า และเสนอวิทยานิพนธ์และสอบผ่านการสอบปากเปล่าขั้นสุดท้าย จนบรรลุผลลัพท์การเรียนรู้ตามมาตรฐานคุณวุฒิระดับบัณฑิตศึกษา สำหรับการสอบปากเปล่าให้ดำเนินการโดยคณะกรรมการสอบวิทยานิพนธ์ที่สถาบันอุดมศึกษาแต่งตั้ง ซึ่งมีองค์ประกอบตามข้อ ๙.๓.๔ โดยเป็นระบบเปิดให้ผู้สนใจเข้ารับฟังได้ และผลงานวิทยานิพนธ์หรือส่วนหนึ่งของวิทยานิพนธ์ได้รับการตีพิมพ์ หรืออย่างน้อยได้รับการเผยแพร่ในรูปแบบบทความหรือนวัตกรรมหรือสิ่งประดิษฐ์หรือผลงานทางวิชาการอื่นซึ่งสามารถสืบค้นได้ตามที่สถาบันอุดมศึกษากำหนด

๑๓.๒.๒ แผน ๒ ศิษyarายวิชาครบถ้วนตามที่กำหนดในหลักสูตร โดยจะต้องได้ระดับคะแนนเฉลี่ยไม่ต่ำกว่า ๓.๐๐ จากระบบ ๔ ระดับคะแนนหรือเทียบเท่า และสอบผ่านการสอบ

ประมวลความรู้ ด้วยข้อเขียนและ/หรือปากเปล่าในสาขาวิชานั้น พร้อมทั้งเสนอรายงานการค้นคว้าอิสระ และสอบผ่านการสอบปากเปล่าขั้นสุดท้าย จนบรรลุผลลัพท์การเรียนรู้ตามมาตรฐานคุณวุฒิระดับบัณฑิตศึกษา สำหรับการสอบปากเปล่าให้ดำเนินการโดยคณะกรรมการสอบที่สถาบันอุดมศึกษานั้นแต่งตั้ง ตามหลักเกณฑ์ที่สภาสถาบันอุดมศึกษากำหนด และเป็นระบบเปิดให้ผู้สนใจเข้ารับฟังได้

๑๓.๓ ปริญญาเอก

๑๓.๓.๑ แผน ๑ สอบผ่านการสอบวัดคุณสมบัติ เพื่อเป็นผู้มีสิทธิขอทำวิทยานิพนธ์ เสนอวิทยานิพนธ์ และสอบผ่านการสอบปากเปล่าขั้นสุดท้ายจนบรรลุผลลัพท์การเรียนรู้ตามมาตรฐานคุณวุฒิระดับบัณฑิตศึกษา สำหรับการสอบปากเปล่าให้ดำเนินการโดยคณะกรรมการที่สถาบันอุดมศึกษาแต่งตั้ง ตามข้อ ๙.๔.๔ ซึ่งจะต้องประกอบด้วยผู้ทรงคุณวุฒิจากภายในและภายนอกสถาบันอุดมศึกษา และต้องเป็นระบบเปิดให้ผู้สนใจเข้ารับฟังได้ เกณฑ์การวัดผลสัมฤทธิ์ในการสอบประกอบด้วย องค์กรความรู้ใหม่ซึ่งพิจารณาจากข้อความแห่งการริเริ่ม และความรู้ความเข้าใจในวิทยานิพนธ์ของนักศึกษา

สำหรับผลงานวิทยานิพนธ์หรือส่วนหนึ่งของวิทยานิพนธ์ต้องได้รับการตีพิมพ์ เผยแพร่หรืออย่างน้อยได้รับการยอมรับให้ตีพิมพ์ในวารสารระดับนานาชาติที่มีคุณภาพตามประกาศที่คณะกรรมการกำหนด อย่างน้อย ๒ เรื่อง หรือ

ผลงานวิทยานิพนธ์หรือส่วนหนึ่งของวิทยานิพนธ์ต้องได้รับการตีพิมพ์เผยแพร่ หรืออย่างน้อยได้รับการยอมรับให้ตีพิมพ์เผยแพร่ในวารสารระดับนานาชาติที่มีคุณภาพตามประกาศที่คณะกรรมการกำหนด อย่างน้อย ๑ เรื่อง และเป็นผลงานนวัตกรรม หรือผลงานสร้างสรรค์ที่สามารถนำไปใช้ประโยชน์ในเชิงพาณิชย์ เชิงสังคมและเศรษฐกิจ อย่างน้อย ๑ เรื่อง หรือได้รับสิทธิบัตร อย่างน้อย ๑ สิทธิบัตร

กรณีผลงานนวัตกรรม หรือผลงานสร้างสรรค์ วิทยานิพนธ์ต้องได้รับการประเมินจากคณะกรรมการผู้ทรงคุณวุฒิภายนอกในสาขาเดียวกันหรือเกี่ยวข้องอย่างน้อย ๓ คน ที่เป็นผู้มีความรู้ ความเชี่ยวชาญและประสบการณ์สูงเป็นที่ยอมรับ โดยได้รับความเห็นชอบจากสภาสถาบันอุดมศึกษา

สำหรับนักศึกษาระดับปริญญาเอกกลุ่มสาขาวิชาสังคมศาสตร์และมนุษยศาสตร์ อาจเผยแพร่ในวารสารระดับชาติที่มีคุณภาพตามที่คณะกรรมการกำหนด

๑๓.๓.๒ แผน ๒ ศึกษารายวิชาครบถ้วนตามที่กำหนดในหลักสูตร โดยจะต้องได้ระดับคะแนนเฉลี่ยไม่ต่ำกว่า ๓.๐๐ จากระบบ ๔ ระดับคะแนนหรือเทียบเท่า สอบผ่านการสอบวัดคุณสมบัติ เพื่อเป็นผู้มีสิทธิขอทำวิทยานิพนธ์ เสนอวิทยานิพนธ์ และสอบผ่านการสอบปากเปล่าขั้นสุดท้ายจนบรรลุผลลัพท์การเรียนรู้ตามมาตรฐานคุณวุฒิระดับบัณฑิตศึกษา สำหรับการสอบปากเปล่าให้ดำเนินการโดยคณะกรรมการสอบวิทยานิพนธ์ที่สถาบันอุดมศึกษานั้นแต่งตั้ง ตามข้อ ๙.๔.๔ ซึ่งจะต้องประกอบด้วยผู้ทรงคุณวุฒิจากภายในและภายนอกสถาบันอุดมศึกษา และต้องเป็นระบบเปิดให้ผู้สนใจเข้ารับฟังได้ เกณฑ์การวัดผลสัมฤทธิ์ในการสอบประกอบด้วย องค์กรความรู้ใหม่ซึ่งพิจารณาจากข้อความแห่งการริเริ่ม และความรู้ความเข้าใจในวิทยานิพนธ์ของนักศึกษา

สำหรับผลงานวิทยานิพนธ์หรือส่วนหนึ่งของวิทยานิพนธ์ต้องได้รับการตีพิมพ์ เผยแพร่ หรืออย่างน้อยได้รับการยอมรับให้ตีพิมพ์เผยแพร่ในวารสารระดับนานาชาติที่มีคุณภาพตามประกาศที่คณะกรรมการกำหนด หรือได้รับสิทธิบัตร หรือเป็นผลงานนวัตกรรม หรือผลงานสร้างสรรค์ที่สามารถนำไปใช้ประโยชน์ในเชิงพาณิชย์ เชิงสังคมและเศรษฐกิจ

กรณีผลงานนวัตกรรม หรือผลงานสร้างสรรค์ วิทยานิพนธ์ต้องได้รับการประเมิน จากคณะกรรมการผู้ทรงคุณวุฒิภายนอกในสาขาเดียวกันหรือเกี่ยวข้องอย่างน้อย ๓ คน ที่เป็นผู้มีความรู้ ความเชี่ยวชาญและประสบการณ์สูงเป็นที่ยอมรับ โดยได้รับความเห็นชอบจากสภาสถาบันอุดมศึกษา

สำหรับนักศึกษาระดับปริญญาเอกกลุ่มสาขาวิชาสังคมศาสตร์และมนุษยศาสตร์ อาจเผยแพร่ในวารสารระดับชาติที่มีคุณภาพตามที่คณะกรรมการกำหนด

๑๓.๔ การพัฒนาสภาพโดยไม่สำเร็จการศึกษาของนักศึกษาระดับบัณฑิตศึกษาให้เป็นไปตามที่สภาสถาบันอุดมศึกษากำหนด

๑๔. ปริญญาบัตรและใบแสดงผลการศึกษา

การออกใบปริญญาบัตรและใบแสดงผลการศึกษา ให้ระบุชื่อปริญญา ชื่อสาขาวิชา และชื่อรายวิชา ให้ตรงกับที่ระบุไว้ในเอกสารหลักสูตรฉบับที่คณะกรรมการรับรอง พร้อมทั้งระบุหัวข้อวิทยานิพนธ์ หรือการค้นคว้าอิสระที่สอดคล้องกับสาขาวิชา

๑๕. การประกันคุณภาพของหลักสูตร ให้ทุกหลักสูตรกำหนดระบบการประกันคุณภาพ ของหลักสูตรตามที่สภาสถาบันอุดมศึกษากำหนด

๑๖. การพัฒนาหลักสูตร ให้ทุกหลักสูตรพัฒนาหลักสูตรให้ทันสมัยโดยมีการประเมินและ รายงานผลการดำเนินการของหลักสูตรทุกปีการศึกษาเพื่อนำข้อมูลที่ได้ไปปรับปรุงพัฒนาหลักสูตรเป็นระยะ ๆ อย่างน้อยตามรอบระยะเวลาของหลักสูตร หรือทุกรอบ ๕ ปี

๑๗. ในกรณีที่ไม่สามารถปฏิบัติตามแนวทางดังกล่าวได้ หรือมีความจำเป็นต้องปฏิบัตินอกเหนือ จากที่กำหนดไว้ในประกาศนี้ ให้อยู่ในดุลยพินิจของคณะกรรมการ และให้ถือคำวินิจฉัยของคณะกรรมการนั้น เป็นที่สุด

ประกาศ ณ วันที่ ๑๘ กรกฎาคม พ.ศ. ๒๕๖๕



(ศาสตราจารย์เกียรติคุณกิตติชัย วัฒนานิก)
ประธานกรรมการมาตรฐานการอุดมศึกษา

<<กลับระเบียบวาระ

<<วาระย้อนกลับ

>>วาระถัดไป

เอกสารประกอบการประชุมระเบียบวาระที่ 4.2-2
ครั้งที่ 8/2565 วันที่ 9 สิงหาคม 2565

ตารางเปรียบเทียบข้อบังคับฯ ระดับบัณฑิตศึกษา พ.ศ. 2560 และ ร่างข้อบังคับฯ ระดับบัณฑิตศึกษา พ.ศ.

ประกาศคณะกรรมการมาตรฐานอุดมศึกษาเรื่อง เกณฑ์มาตรฐานหลักสูตรระดับบัณฑิตศึกษา พ.ศ. 2565 ใช้สำหรับหลักสูตรที่จะเปิดใหม่และหลักสูตรปรับปรุงของสถาบันอุดมศึกษาของรัฐและเอกชน และให้บังคับใช้หลังจากประกาศในราชกิจจานุเบกษา และตั้งแต่วันที่ 27 กันยายน 2565 เป็นต้นไป รายละเอียดดังนี้

ข้อบังคับฯ ระดับบัณฑิตศึกษา พ.ศ. 2560	ประกาศคณะกรรมการมาตรฐานอุดมศึกษา เรื่อง เกณฑ์มาตรฐานหลักสูตรระดับบัณฑิตศึกษา พ.ศ. 2565	(ร่าง) ข้อบังคับฯ ระดับบัณฑิตศึกษา พ.ศ.
<p>ข้อ 1 ข้อบังคับนี้เรียกว่า “ข้อบังคับมหาวิทยาลัยมหาสารคาม ว่าด้วยการศึกษาระดับบัณฑิตศึกษา พ.ศ. 2560”</p> <p>ข้อ 2 ข้อบังคับนี้ให้ใช้บังคับตั้งแต่ปีการศึกษา 2560 เป็นต้นไป</p> <p>ข้อ 3 ให้ยกเลิกข้อบังคับมหาวิทยาลัยมหาสารคาม ว่าด้วยการศึกษาระดับบัณฑิตศึกษา พ.ศ. 2557</p> <p>ข้อ 4 บรรดาข้อบังคับ ระเบียบ คำสั่ง หรือประกาศอื่นใดที่ขัดหรือแย้งกับข้อบังคับนี้ให้ใช้ข้อบังคับนี้แทน</p>		<p>ข้อ 1 ข้อบังคับนี้เรียกว่า “ข้อบังคับมหาวิทยาลัยมหาสารคาม ว่าด้วยการศึกษาระดับบัณฑิตศึกษา พ.ศ. 2566”</p> <p>ข้อ 2 ข้อบังคับนี้ให้ใช้บังคับตั้งแต่ปีการศึกษา 2566 เป็นต้นไป</p> <p>ข้อ 3 ให้ยกเลิกข้อบังคับมหาวิทยาลัยมหาสารคาม ว่าด้วยการศึกษาระดับบัณฑิตศึกษา พ.ศ. 2560</p> <p>ข้อ 4 บรรดาข้อบังคับ ระเบียบ คำสั่ง หรือประกาศอื่นใดที่ขัดหรือแย้งกับข้อบังคับนี้ให้ใช้ข้อบังคับนี้แทน</p>
<p>ข้อ 5 ในข้อบังคับนี้</p> <p>“มหาวิทยาลัย” หมายถึง มหาวิทยาลัยมหาสารคาม</p> <p>“สภามหาวิทยาลัย” หมายถึง สภามหาวิทยาลัยมหาสารคาม</p> <p>“อธิการบดี” หมายถึง อธิการบดีมหาวิทยาลัยมหาสารคาม</p> <p>“คณบดี” หมายถึง คณบดีในคณะที่จัดการเรียนการสอนระดับบัณฑิตศึกษา ของมหาวิทยาลัยมหาสารคาม</p> <p>“ผู้อำนวยการ” หมายถึง ผู้อำนวยการในสถาบัน สำนัก ศูนย์ ที่จัดการเรียนการสอนระดับบัณฑิตศึกษาของมหาวิทยาลัยมหาสารคาม</p> <p>“บัณฑิตวิทยาลัย” หมายถึง บัณฑิตวิทยาลัย มหาวิทยาลัยมหาสารคาม</p> <p>“คณะกรรมการประจำบัณฑิตวิทยาลัย” หมายถึง คณะกรรมการประจำบัณฑิตวิทยาลัย มหาวิทยาลัยมหาสารคาม</p>		<p>-เหมือนเดิม ข้อบังคับฯ 2560-</p>

ข้อบังคับฯ ระดับบัณฑิตศึกษา พ.ศ. 2560	ประกาศคณะกรรมการมาตรฐานอุดมศึกษา เรื่อง เกณฑ์มาตรฐานหลักสูตรระดับบัณฑิตศึกษา พ.ศ. 2565	(ร่าง) ข้อบังคับฯ ระดับบัณฑิตศึกษา พ.ศ.
<p>“บัณฑิตศึกษา” หมายถึง การจัดการเรียนการสอนในระดับประกาศนียบัตรบัณฑิต ปริญญาโท ปริญญาตรี ประกาศนียบัตรบัณฑิตชั้นสูง และปริญญาคุณวุฒิบัณฑิตของมหาวิทยาลัย มหาสารคาม</p> <p>“คณะ” หมายถึง คณะ วิทยาลัย สถาบัน ที่จัดการเรียนการสอนระดับบัณฑิตศึกษาของมหาวิทยาลัยมหาสารคาม</p>		
<p>“อาจารย์ประจำ” หมายถึง บุคคลที่ดำรงตำแหน่งอาจารย์ผู้ช่วย ศาสตราจารย์ รองศาสตราจารย์ หรือศาสตราจารย์ ในมหาวิทยาลัยมหาสารคาม ที่มีหน้าที่รับผิดชอบตามพันธกิจของการอุดมศึกษาและปฏิบัติหน้าที่เต็มเวลา</p>	<p>“อาจารย์ประจำ” หมายถึง บุคคลที่ดำรงตำแหน่งอาจารย์ ผู้ช่วย ศาสตราจารย์ รองศาสตราจารย์ ศาสตราจารย์ และตำแหน่งอื่นที่เทียบเท่าในสถาบันอุดมศึกษาแห่งนั้นตามที่สภาสถาบันกำหนด หรือบุคคลในองค์กรภายนอกที่มีการตกลงร่วมผลิต ซึ่งมีหน้าที่รับผิดชอบตามพันธกิจของการอุดมศึกษา และมีความเข้าใจเกี่ยวกับมาตรฐานคุณวุฒิระดับอุดมศึกษา</p> <p>สำหรับอาจารย์ประจำที่สถาบันอุดมศึกษารับเข้าใหม่ตั้งแต่เกณฑ์มาตรฐานนี้เริ่มใช้บังคับต้องมีคะแนนทดสอบความสามารถภาษาอังกฤษได้ตามเกณฑ์ที่สภาสถาบันกำหนด</p>	<p>-เพิ่มเติมคำนิยามของประกาศ เกณฑ์มาตรฐานฯ พ.ศ. 2565</p> <p>“อาจารย์ประจำ” หมายถึง บุคคลที่ดำรงตำแหน่งอาจารย์ ผู้ช่วย ศาสตราจารย์ รองศาสตราจารย์ ศาสตราจารย์ และตำแหน่งอื่นที่เทียบเท่าในมหาวิทยาลัยตามที่สภามหาวิทยาลัยกำหนด หรือ บุคคลในองค์กรภายนอกที่มีการตกลงร่วมผลิต ซึ่งมีหน้าที่รับผิดชอบตามพันธกิจของการอุดมศึกษา และมีความเข้าใจเกี่ยวกับมาตรฐานคุณวุฒิระดับอุดมศึกษา</p> <p>สำหรับอาจารย์ประจำที่มหาวิทยาลัยรับเข้าใหม่ตั้งแต่เกณฑ์มาตรฐานนี้เริ่มใช้บังคับต้องมีคะแนนทดสอบความสามารถภาษาอังกฤษได้ตามเกณฑ์ที่สภามหาวิทยาลัยกำหนด</p>
<p>“อาจารย์ประจำหลักสูตร” หมายถึง อาจารย์ประจำที่มีคุณวุฒิตรงหรือสัมพันธ์กับสาขาวิชาของหลักสูตรที่เปิดสอนซึ่งมีหน้าที่สอนและค้นคว้าวิจัยในสาขาวิชาดังกล่าว ทั้งนี้ สามารถเป็นอาจารย์ประจำหลักสูตรหลายหลักสูตรได้ในเวลาเดียวกันแต่ต้องเป็นหลักสูตรที่อาจารย์ผู้นั้นมีคุณวุฒิตรงหรือสัมพันธ์กับสาขาวิชาของหลักสูตร</p>	<p>“อาจารย์ประจำหลักสูตร” หมายถึง อาจารย์ประจำที่มีคุณวุฒิตรงหรือสัมพันธ์กับสาขาวิชาของหลักสูตรที่เปิดสอนตามที่สภาสถาบันเห็นชอบหรืออนุมัติ มีหน้าที่สอนและค้นคว้าวิจัยในสาขาวิชาดังกล่าว ทั้งนี้ สามารถเป็นอาจารย์ประจำหลักสูตรหลายหลักสูตรได้ในเวลาเดียวกัน</p> <p>“คุณวุฒิที่สัมพันธ์กับสาขาวิชาของหลักสูตร” หมายถึง คุณวุฒิที่กำหนดไว้ตามมาตรฐานสาขาวิชา หากสาขาวิชาใดยังไม่มีประกาศมาตรฐานสาขาวิชาเรื่องนี้ไว้ ให้หมายถึงคุณวุฒิที่เกี่ยวข้องกับวิชาการหรือวิชาชีพของหลักสูตร หรือคุณวุฒิอื่น แต่มีประสบการณ์ตรงที่เกี่ยวข้องกับหลักสูตรเป็นที่ประจักษ์ที่จะ</p>	<p>-เหมือนเดิม ข้อบังคับฯ 2560-</p>

ข้อบังคับฯ ระดับบัณฑิตศึกษา พ.ศ. 2560	ประกาศคณะกรรมการมาตรฐานอุดมศึกษา เรื่อง เกณฑ์มาตรฐานหลักสูตรระดับบัณฑิตศึกษา พ.ศ. 2565	(ร่าง) ข้อบังคับฯ ระดับบัณฑิตศึกษา พ.ศ.
	ส่งเสริมให้การเรียนการสอนในหลักสูตรสาขาวิชานั้นบรรลุผลลัพธ์การเรียนรู้ของนักศึกษาได้ตามที่กำหนดไว้ในหลักสูตรโดยการพิจารณาคุณวุฒิที่สัมพันธ์สัมพันธ์กันให้อยู่ในดุลยพินิจของสภาสถาบันอุดมศึกษา	
“อาจารย์ผู้รับผิดชอบหลักสูตร” หมายถึง อาจารย์ประจำหลักสูตรที่มีภาระหน้าที่ในการบริหารและพัฒนาหลักสูตรและการเรียนการสอน ตั้งแต่การวางแผน การควบคุมคุณภาพ การติดตามประเมินผลและการพัฒนาหลักสูตร อาจารย์ผู้รับผิดชอบหลักสูตรต้องอยู่ประจำหลักสูตรนั้นตลอดระยะเวลาที่จัดการศึกษาโดยจะเป็นอาจารย์ผู้รับผิดชอบหลักสูตรเกินกว่า 1 หลักสูตรในเวลาเดียวกันไม่ได้ ยกเว้น พหุวิทยาการหรือสหวิทยาการให้เป็นอาจารย์ผู้รับผิดชอบหลักสูตรได้อีกหนึ่งหลักสูตรและอาจารย์ผู้รับผิดชอบหลักสูตรสามารถเข้าได้ไม่เกิน 2 คน	- नियमदिम-	-เหมือนเดิม ข้อบังคับฯ 2560-
“อาจารย์พิเศษ” หมายถึง ผู้สอนที่ไม่ใช่อาจารย์ประจำ	- नियमदिम-	-เหมือนเดิม ข้อบังคับฯ 2560-
-ไม่มี-	“นักวิจัยประจำ” หมายถึง บุคคลที่ดำรงตำแหน่งนักวิจัยในสถาบันอุดมศึกษาที่เปิดสอนหลักสูตรนั้น ที่มีหน้าที่ค้นคว้าวิจัยทางวิชาการ และปฏิบัติหน้าที่เต็มเวลา	-เพิ่มเติมคำนิยามของประกาศ เกณฑ์มาตรฐานฯ พ.ศ. 2565 “นักวิจัยประจำ” หมายถึง บุคคลที่ดำรงตำแหน่งนักวิจัยในมหาวิทยาลัยที่เปิดสอนหลักสูตรนั้น ที่มีหน้าที่ค้นคว้าวิจัยทางวิชาการ และปฏิบัติหน้าที่เต็มเวลา
“ประธานหลักสูตร” หมายถึง อาจารย์ผู้รับผิดชอบหลักสูตรคนหนึ่งหรือการบดีแต่งตั้งเป็นประธานหลักสูตรโดยคำแนะนำของคณบดี หรือผู้อำนวยการ แล้วแต่กรณี	-ไม่มี-	-เหมือนเดิม ข้อบังคับฯ 2560-
ข้อ 6 เพื่อให้การดำเนินงานเกี่ยวกับการศึกษาระดับบัณฑิตศึกษาเป็นไปด้วยความเรียบร้อย อธิการบดีอาจออกระเบียบ ประกาศ หรือหลักเกณฑ์ โดยความเห็นชอบของคณะกรรมการประจำบัณฑิตวิทยาลัยเพื่อกำหนดวิธีปฏิบัติในรายละเอียดเพิ่มเติมและสั่งปฏิบัติการได้ โดยที่ไม่ขัดหรือแย้งกับข้อบังคับนี้ ส่วนการ		-เหมือนเดิม ข้อบังคับฯ 2560-

ข้อบังคับฯ ระดับบัณฑิตศึกษา พ.ศ. 2560	ประกาศคณะกรรมการมาตรฐานอุดมศึกษา เรื่อง เกณฑ์มาตรฐานหลักสูตรระดับบัณฑิตศึกษา พ.ศ. 2565	(ร่าง) ข้อบังคับฯ ระดับบัณฑิตศึกษา พ.ศ.
<p>กำหนดการใดๆ ที่เกี่ยวกับการศึกษาระดับบัณฑิตศึกษา ซึ่งมีได้ กำหนดไว้ในข้อบังคับนี้และมีเดิมข้อบังคับ หรือระเบียบอื่น กำหนดไว้ หรือไม่เป็นไปตามข้อบังคับนี้ให้มหาวิทยาลัยนำเสนอ สภามหาวิทยาลัยเป็นกรณีไป</p> <p>ข้อ 7 ให้อธิการบดีเป็นผู้รักษาการตามข้อบังคับนี้</p>		
<p>หมวด 1 การบริหารงานบัณฑิตศึกษา</p>	<p>หมวด 1</p>	<p>หมวด 1 การบริหารงานบัณฑิตศึกษา</p>
<p>ข้อ 8 ให้มีคณะกรรมการดำเนินงานบัณฑิตศึกษา ดังนี้</p> <p>8.1 คณะกรรมการประจำบัณฑิตวิทยาลัย</p> <p>8.2 คณะกรรมการบัณฑิตศึกษาประจำคณะ</p> <p>8.3 คณะกรรมการบัณฑิตศึกษาระหว่างคณะ</p> <p>การประชุมคณะกรรมการตามข้อ 8.1 ข้อ 8.2 และข้อ 8.3 ให้ใช้ ข้อบังคับการประชุมสภามหาวิทยาลัยโดยอนุโลม</p> <p>ข้อ 9 คณะกรรมการประจำบัณฑิตวิทยาลัย ตามข้อ 8.1 ให้ เป็นไปตามข้อบังคับมหาวิทยาลัยมหาสารคาม ว่าด้วยการบริหาร และดำเนินงานของบัณฑิตวิทยาลัย</p>		<p>ข้อ 8-9 เหมือนเดิม ข้อบังคับฯ 2560</p>
<p>ข้อ 10 ในคณะที่มีหลักสูตรระดับบัณฑิตศึกษาให้อธิการบดี แต่งตั้งคณะกรรมการบัณฑิตศึกษาประจำคณะโดยมีองค์ประกอบ และหน้าที่ ดังนี้</p> <p>10.1 องค์ประกอบ</p> <p>10.1.1 คณบดี หรือผู้อำนวยการ เป็นประธาน กรรมการ</p> <p>10.1.2 กรรมการประกอบด้วย</p> <p>(1) รองคณบดี หรือรองผู้อำนวยการที่รับผิดชอบงานบัณฑิตศึกษา</p> <p>(2) ประธานหลักสูตรทุกหลักสูตร</p>		<p>ข้อ 10 เหมือนเดิม ข้อบังคับฯ 2560</p>

ข้อบังคับฯ ระดับบัณฑิตศึกษา พ.ศ. 2560	ประกาศคณะกรรมการมาตรฐานอุดมศึกษา เรื่อง เกณฑ์มาตรฐานหลักสูตรระดับบัณฑิตศึกษา พ.ศ. 2565	(ร่าง) ข้อบังคับฯ ระดับบัณฑิตศึกษา พ.ศ.
<p>(3) หัวหน้าภาควิชา หรือหัวหน้าสำนักวิชา หรือหัวหน้าหน่วยงานเทียบเท่าระดับภาควิชา (ถ้ามี)</p> <p>(4) อาจารย์ประจำหลักสูตรคนหนึ่งที่ประธานกรรมการแต่งตั้งเป็นกรรมการและเลขานุการ โดยมีวาระการดำรงตำแหน่งเท่ากับประธานกรรมการ</p> <p>10.2 หน้าที่</p> <p>10.2.1 ควบคุมคุณภาพการจัดการศึกษา การประกันคุณภาพของหลักสูตรและการพัฒนาหลักสูตรระดับบัณฑิตศึกษา โดยให้เป็นไปตามเกณฑ์มาตรฐานหลักสูตรระดับอุดมศึกษาของสำนักงานคณะกรรมการการอุดมศึกษาและตามทิมหาวิทยาลัยกำหนด</p> <p>10.2.2 อนุมัติผลการประเมินผลการศึกษา</p> <p>10.2.3 พิจารณาหลักสูตรและรายวิชาระดับบัณฑิตศึกษา</p> <p>10.2.4 เสนอรายชื่อผู้ที่มีคุณสมบัติตามที่กำหนดในข้อบังคับนี้เพื่อให้คณบดีบัณฑิตวิทยาลัยแต่งตั้งเป็นอาจารย์ที่ปรึกษาวิทยานิพนธ์ หรืออาจารย์ที่ปรึกษาการศึกษาค้นคว้าอิสระ และให้ประธานกรรมการบัณฑิตศึกษาประจำคณะ แต่งตั้งคณะกรรมการสอบเค้าโครงวิทยานิพนธ์ คณะกรรมการสอบวิทยานิพนธ์คณะกรรมการสอบเค้าโครงการศึกษาค้นคว้าอิสระ หรือคณะกรรมการสอบการศึกษาค้นคว้าอิสระ</p> <p>10.2.5 ประสานงานด้านการบริหารและวิชาการ เกี่ยวกับการรับนิสิต การจัดตารางสอน การสอน การวิจัย การสอบประมวลความรู้ การสอบวัดความรู้ด้านภาษา และการสอบวัดคุณสมบัติกับบัณฑิตวิทยาลัย</p> <p>ข้อ 11 ในการจัดการหลักสูตรระดับบัณฑิตศึกษาที่มีการ</p>		

ข้อบังคับฯ ระดับบัณฑิตศึกษา พ.ศ. 2560	ประกาศคณะกรรมการมาตรฐานอุดมศึกษา เรื่อง เกณฑ์มาตรฐานหลักสูตรระดับบัณฑิตศึกษา พ.ศ. 2565	(ร่าง) ข้อบังคับฯ ระดับบัณฑิตศึกษา พ.ศ.
<p>ดำเนินการโดยคณะ จำนวนมากกว่า 1 คณะ ให้อธิการบดีแต่งตั้ง คณะกรรมการบัณฑิตศึกษาระหว่างคณะ โดยมีองค์ประกอบและหน้าที่ ดังนี้</p> <p>11.1 องค์ประกอบ</p> <p>11.1.1 คณบดีบัณฑิตวิทยาลัย เป็นประธานกรรมการ</p> <p>11.1.2 กรรมการประกอบด้วย</p> <p>(1) คณบดี หรือผู้อำนวยการของคณะที่ ร่วมกันจัดหลักสูตร</p> <p>(2) ประธานหลักสูตรทุกหลักสูตร</p> <p>(3) อาจารย์ประจำหลักสูตรที่ร่วมกันจัด หลักสูตรไม่เกินกึ่งหนึ่งของจำนวนกรรมการในข้อ 11.1.2(1) และ 11.1.2(2)</p> <p>(4) อาจารย์ประจำหลักสูตรคนหนึ่งซึ่งประธาน กรรมการแต่งตั้งเป็นกรรมการและเลขานุการ โดยมีวาระการ ดำรงตำแหน่งเท่ากับประธานกรรมการ</p> <p>11.2 หน้าที่</p> <p>11.2.1 ควบคุมคุณภาพการจัดการศึกษาและการ ประกันคุณภาพของหลักสูตรและการพัฒนาหลักสูตรระดับ บัณฑิตศึกษา โดยให้เป็นไปตามเกณฑ์ของสำนักงาน คณะกรรมการการอุดมศึกษา และตามที่มหาวิทยาลัยกำหนด</p> <p>11.2.2 อนุมัติผลการประเมินผลการศึกษา</p> <p>11.2.3 พิจารณาหลักสูตรและรายวิชาการระดับ บัณฑิตศึกษา</p> <p>11.2.4 เสนอรายชื่อผู้ที่มีคุณสมบัติตามที่กำหนดใน ข้อบังคับนี้ เพื่อให้คณบดีบัณฑิตวิทยาลัยแต่งตั้งเป็นอาจารย์ที่ ปรึกษาวิทยานิพนธ์ หรืออาจารย์ที่ปรึกษาการศึกษาค้นคว้าอิสระ</p>		

ข้อบังคับฯ ระดับบัณฑิตศึกษา พ.ศ. 2560	ประกาศคณะกรรมการมาตรฐานอุดมศึกษา เรื่อง เกณฑ์มาตรฐานหลักสูตรระดับบัณฑิตศึกษา พ.ศ. 2565	(ร่าง) ข้อบังคับฯ ระดับบัณฑิตศึกษา พ.ศ.
<p>และให้ประธานกรรมการบัณฑิตศึกษาระหว่างคณะแต่งตั้ง คณะกรรมการสอบเค้าโครงวิทยานิพนธ์ คณะกรรมการสอบวิทยานิพนธ์ คณะกรรมการสอบเค้าโครงการศึกษาค้นคว้าอิสระ หรือคณะกรรมการสอบการศึกษาค้นคว้าอิสระ</p> <p>11.2.5 ประสานงานการบริหารและวิชาการเกี่ยวกับการรับนิสิต การจัดตารางสอบ การสอน การวิจัย การสอบ ประมวลความรู้ การสอบวัดความรู้ด้านภาษา และการสอบวัดคุณสมบัติกับบัณฑิตวิทยาลัย</p>		
หมวด 2 ระบบการศึกษา	หมวด 2	หมวด 2 ระบบการศึกษา
<p>ข้อ 12 มหาวิทยาลัยมีการจัดการศึกษาระดับบัณฑิตศึกษา ดังนี้</p> <p>12.1 ระบบทวิภาค 1 ปีการศึกษาแบ่งออกเป็น 2 ภาค การศึกษาปกติ คือ ภาคต้นกับภาคปลายมีระยะเวลาศึกษาไม่น้อยกว่า 15 สัปดาห์ มหาวิทยาลัยอาจจัดการศึกษาภาคการศึกษาพิเศษต่อจากภาคปลายได้ตามความจำเป็นของคณะโดยให้จัดจำนวนชั่วโมงการเรียนในแต่ละรายวิชาเท่ากับจำนวนชั่วโมงการเรียนที่จัดให้สำหรับรายวิชานั้น ในภาคต้นกับภาคปลาย</p> <p>12.2 ระบบไตรภาค 1 ปีการศึกษา แบ่งออกเป็น 3 ภาค การศึกษาปกติ คือ ภาคต้น ภาคปลาย และภาคการศึกษาพิเศษ และ 1 ภาคการศึกษาปกติให้มีระยะเวลาศึกษาไม่น้อยกว่า 12 สัปดาห์</p> <p>12.3 ระบบจตุรภาค 1 ปีการศึกษา แบ่งออกเป็น 4 ภาค การศึกษาปกติรวมภาคการศึกษาพิเศษ และ 1 ภาคการศึกษาให้มีระยะเวลาศึกษาไม่น้อยกว่า 10 สัปดาห์</p>	<p>6 ระบบการศึกษา ใช้ระบบทวิภาค โดย 1 ปีการศึกษา แบ่งออกเป็น 2 ภาคการศึกษาปกติ 1 ภาคการศึกษาปกติ มีระยะเวลาศึกษาไม่น้อยกว่า 15 สัปดาห์ หรือเทียบเคียงได้ไม่น้อยกว่า 15 สัปดาห์ สถาบันอุดมศึกษาที่เปิดการศึกษาภาคฤดูร้อน ให้กำหนดระยะเวลาและจำนวนหน่วยกิตโดยมีสัดส่วนเทียบเคียงกันกับภาคการศึกษาปกติ</p> <p>สถาบันการศึกษาที่จัดการศึกษาในระบบอื่น ให้มีการนับระยะเวลาในการศึกษาเทียบเคียงได้กับระบบทวิภาค โดยสภาสถาบันอุดมศึกษาเป็นผู้กำหนด ซึ่งจะต้องแสดงรายละเอียดเกี่ยวกับระบบการศึกษานั้นไว้ในหลักสูตรให้ชัดเจน ประกอบด้วย รายละเอียดเกี่ยวกับระยะเวลาของหน่วยการเรียนรู้เทียบเคียงกับหน่วยกิตระบบทวิภาค รายวิชาภาคทฤษฎีและรายวิชาภาคปฏิบัติการฝึกงานหรือการฝึกภาคสนาม การทำโครงการหรือกิจกรรมอื่นใดที่เสริมสร้างการเรียนรู้ที่ได้รับมอบหมาย วิทยานิพนธ์ การค้นคว้าอิสระให้มีความสอดคล้องและเหมาะสมกับระบบการจัดการศึกษากับสภาสถาบันอุดมศึกษากำหนด</p>	<p>ข้อ 12 อ้างอิง ข้อ 6 ประกาศฯ กฎกระทรวง พ.ศ. 2565</p> <p>ข้อ 12 รูปแบบการจัดการศึกษาระดับบัณฑิตศึกษา ดังนี้</p> <p>12.1 การศึกษาในระบบ เปรณการศึกษาที่กำหนดจุดมุ่งหมาย วิธีการศึกษา หลักสูตร ระยะเวลาของการศึกษา การวัด และการประเมินผล ซึ่งเป็นเงื่อนไขของการสำเร็จการศึกษาที่แน่นอน ใช้ระบบทวิภาค โดย 1 ปีการศึกษา แบ่งออกเป็น 2 ภาค การศึกษาปกติ 1 ภาคการศึกษาปกติ มีระยะเวลาศึกษาไม่น้อยกว่า 15 สัปดาห์ หรือเทียบเคียงได้ไม่น้อยกว่า 15 สัปดาห์ หลักสูตรที่เปิดการศึกษาภาคฤดูร้อน ให้กำหนดระยะเวลาและจำนวนหน่วยกิตโดยมีสัดส่วนเทียบเคียงกันกับภาคการศึกษาปกติ</p> <p>หลักสูตรที่จัดการศึกษาในระบบอื่น ให้มีการนับระยะเวลาในการศึกษาเทียบเคียงได้กับระบบทวิภาค โดยสภามหาวิทยาลัย กำหนด ซึ่งจะต้องแสดงรายละเอียดเกี่ยวกับระบบการศึกษานั้นไว้ในหลักสูตรให้ชัดเจน ประกอบด้วยรายละเอียดเกี่ยวกับระยะเวลาของหน่วยการเรียนรู้เทียบเคียงกับหน่วยกิตระบบท</p>

ข้อบังคับฯ ระดับบัณฑิตศึกษา พ.ศ. 2560	ประกาศคณะกรรมการมาตรฐานอุดมศึกษา เรื่อง เกณฑ์มาตรฐานหลักสูตรระดับบัณฑิตศึกษา พ.ศ. 2565	(ร่าง) ข้อบังคับฯ ระดับบัณฑิตศึกษา พ.ศ.
		<p>วิภาค รายวิชาภาคทฤษฎีและรายวิชาภาคปฏิบัติ การฝึกงานหรือ การฝึกภาคสนาม การทำโครงการหรือกิจกรรมอื่นใดที่เสริมสร้าง การเรียนรู้ที่ได้รับมอบหมาย วิทยานิพนธ์ การค้นคว้าอิสระให้มีความสอดคล้องและเหมาะสมกับระบบการจัดการศึกษากับสภามหาวิทยาลัยกำหนด</p> <p>12.2 การศึกษาตามอัธยาศัย เป็นการศึกษาค้นคว้าที่ผู้ใหญ่เรียนได้ เรียนรูด้วยตนเองตามความสนใจ ศักยภาพ ความพร้อมและโอกาส โดยศึกษาจากบุคคล ประสบการณ์ สังคม สภาพแวดล้อม สื่อ หรือแหล่ง ความรู้อื่นๆ สำหรับการดำเนินการอื่นๆ ให้ปฏิบัติตามที่มหาวิทยาลัยกำหนด</p> <p>12.3 การเรียนแบบสะสมหน่วยกิตเพื่อการศึกษาตลอดชีวิต ให้ปฏิบัติตามที่มหาวิทยาลัยกำหนด</p> <p>12.4 การขอเข้าศึกษาเพื่อประกาศนียบัตรหรือปริญญาที่สอง ให้เป็นไปตามที่มหาวิทยาลัยกำหนด</p> <p>12.5 การศึกษาสองประกาศนียบัตรหรือสองปริญญาพร้อมกันและหลักสูตรรวม ให้เป็นไปตามที่ มหาวิทยาลัยกำหนด</p>
<p>ข้อ 13 มหาวิทยาลัย มีการจัดการศึกษาทั้งในและนอกเวลา ราชการรูปแบบใดรูปแบบหนึ่ง หรือรูปแบบผสมผสาน ดังนี้</p> <p>13.1 ระบบในเวลาราชการ เป็นการจัดการศึกษาสำหรับนิสิตทั่วไปเฉพาะในเวลาราชการ</p> <p>13.2 ระบบนอกเวลาราชการ (ยกเว้นหลักสูตรปริญญา ดุษฎีบัณฑิต) เป็นการจัดการศึกษาสำหรับนิสิตทั่วไปหรือกลุ่มนิสิตที่มีวัตถุประสงค์เฉพาะอย่างใดอย่างหนึ่ง โดยอาจจัดการเรียนการสอนในรูปแบบใดรูปแบบหนึ่ง หรือรูปแบบผสมผสาน ดังนี้</p> <p>13.2.1 โปรแกรมนอกเวลาราชการ เป็นการจัดการ</p>		<p>ข้อ 13 อ้างอิง ข้อบังคับฯ (ฉบับ 2) พ.ศ. 2562</p> <p>ข้อ 13 การจัดการศึกษา</p> <p>มีการจัดการศึกษาทั้งในและนอกเวลาราชการรูปแบบใดรูปแบบหนึ่ง หรือรูปแบบผสมผสาน ดังนี้</p> <p>13.1 ระบบในเวลาราชการ เป็นการจัดการศึกษาสำหรับนิสิตทั่วไปเฉพาะในเวลาราชการ</p> <p>13.2 ระบบนอกเวลาราชการ เป็นการจัดการศึกษาสำหรับนิสิตทั่วไปหรือกลุ่มนิสิตที่มีวัตถุประสงค์เฉพาะอย่างใดอย่างหนึ่ง โดยอาจจัดการเรียนการสอนในรูปแบบใดรูปแบบหนึ่ง หรือรูปแบบผสมผสาน ดังนี้</p>

ข้อบังคับฯ ระดับบัณฑิตศึกษา พ.ศ. 2560	ประกาศคณะกรรมการมาตรฐานอุดมศึกษา เรื่อง เกณฑ์มาตรฐานหลักสูตรระดับบัณฑิตศึกษา พ.ศ. 2565	(ร่าง) ข้อบังคับฯ ระดับบัณฑิตศึกษา พ.ศ.
<p>เรียนการสอนโดยใช้เวลานอกเวลาราชการ</p> <p>13.2.2 โปรแกรมทางไกลโดยใช้ระบบทางไกลวีดิทัศน์สองทางและเครือข่ายคอมพิวเตอร์หรืออินเทอร์เน็ต</p> <p>13.2.3 โปรแกรมชุดวิชา (Module System) เป็นการจัดการเรียนการสอนเป็นคราวๆ คราวละรายวิชาหรือหลายวิชา ซึ่งอาจจัดเป็นชุดของรายวิชาที่มีเนื้อหาสัมพันธ์กัน</p> <p>13.2.4 โปรแกรมนานาชาติ เป็นการจัดการศึกษาโดยความร่วมมือกับสถาบันการศึกษาต่างประเทศ หรือเป็นหลักสูตรของมหาวิทยาลัยที่มีการจัดการเรียนการสอนและมีมาตรฐานเช่นเดียวกันกับหลักสูตรนานาชาติ โดยอาจจัดในเวลาและเนื้อหาที่สอดคล้องกับโปรแกรมในต่างประเทศ โดยใช้รูปแบบผสมผสานตามข้อ 13.1 และข้อ 13.2</p>		<p>13.2.1 หลักสูตรนอกเวลาราชการ เป็นการจัดการเรียนการสอนโดยใช้เวลานอกเวลาราชการ</p> <p>13.2.2 หลักสูตรทางไกลโดยใช้ระบบทางไกลวีดิทัศน์สองทางและเครือข่ายคอมพิวเตอร์หรืออินเทอร์เน็ต</p> <p>13.2.3 หลักสูตรชุดวิชา (Module System) เป็นการจัดการเรียนการสอนเป็นคราวๆ คราวละรายวิชาหรือหลายวิชา ซึ่งอาจจัดเป็นชุดของรายวิชาที่มีเนื้อหาสัมพันธ์กัน</p> <p>13.2.4 หลักสูตรนานาชาติ เป็นการจัดการศึกษาโดยความร่วมมือกับสถาบันการศึกษาต่างประเทศ หรือเป็นหลักสูตรของมหาวิทยาลัยที่มีการจัดการเรียนการสอนและมีมาตรฐานเช่นเดียวกันกับหลักสูตรนานาชาติ โดยอาจจัดในเวลาและเนื้อหาที่สอดคล้องกับหลักสูตรในต่างประเทศ โดยใช้รูปแบบผสมผสานตามข้อ 13.1 และข้อ 13.2</p>
<p>ข้อ 14 การคิดหน่วยกิต</p> <p>14.1 ระบบทวิภาค</p> <p>14.1.1 รายวิชาภาคทฤษฎีที่ใช้เวลาบรรยายหรืออภิปรายปัญหาไม่น้อยกว่า 15 ชั่วโมงต่อภาคการศึกษาปกติ ให้มีค่าเท่ากับ 1 หน่วยกิต</p> <p>14.1.2 รายวิชาภาคปฏิบัติที่ใช้เวลาฝึกหรือทดลองไม่น้อยกว่า 30 ชั่วโมงต่อภาคการศึกษาปกติ ให้มีค่าเท่ากับ 1 หน่วยกิต</p> <p>14.1.3 การฝึกงานหรือฝึกภาคสนามที่ใช้เวลาฝึกไม่น้อยกว่า 45 ชั่วโมงต่อภาคการศึกษาปกติ ให้มีค่าเท่ากับ 1 หน่วยกิต</p> <p>14.1.4 รายวิชาการศึกษาค้นคว้าอิสระ ที่ใช้ในเวลาศึกษาค้นคว้า ไม่น้อยกว่า 45 ชั่วโมงต่อภาคการศึกษาปกติ ให้มีค่าเท่ากับ 1 หน่วยกิต</p> <p>14.1.5 วิทยานิพนธ์ที่ใช้เวลาศึกษาค้นคว้าไม่น้อยกว่า 45</p>	<p>7. การคิดหน่วยกิตตามระบบทวิภาค</p> <p>7.1 รายวิชาภาคทฤษฎี ที่ใช้เวลาบรรยายหรืออภิปรายปัญหาไม่น้อยกว่า 15 ชั่วโมงต่อภาคการศึกษาปกติ ให้มีค่าเท่ากับ 1 หน่วยกิต</p> <p>7.2 รายวิชาภาคปฏิบัติ ที่ใช้เวลาฝึกหรือทดลองไม่น้อยกว่า ๓๐ ชั่วโมงต่อภาคการศึกษาปกติ ให้มีค่าเท่ากับ ๑ หน่วยกิต</p> <p>7.3 การฝึกงานหรือฝึกภาคสนาม ที่ใช้เวลาฝึกไม่น้อยกว่า ๔๕ ชั่วโมงต่อภาคการศึกษาปกติ ให้มีค่าเท่ากับ ๑ หน่วยกิต</p> <p>7.4 การทำโครงการที่ใช้เวลาไม่น้อยกว่า 45 ชั่วโมงต่อภาคการศึกษาปกติให้มีค่าเท่ากับ 1 หน่วยกิตระบบทวิภาค</p> <p>7.5 การค้นคว้าอิสระที่ใช้ในเวลาศึกษาค้นคว้า ไม่น้อย</p>	<p>ข้อ 14 เหมือนเดิม ข้อบังคับฯ 2560 เพิ่มข้อ 7.4, 7.7 ของประกาศฯ กฎกระทรวง พ.ศ. 2565</p> <p>ข้อ 14 การคิดหน่วยกิต ระบบทวิภาคสำหรับแต่ละรายวิชาให้ดำเนินการ ดังนี้</p> <p>14.1 รายวิชาภาคทฤษฎี ที่ใช้เวลาบรรยายหรืออภิปรายปัญหาไม่น้อยกว่า 15 ชั่วโมงต่อภาคการศึกษาปกติ ให้มีค่าเท่ากับ 1 หน่วยกิต</p> <p>14.2 รายวิชาภาคปฏิบัติ ที่ใช้เวลาฝึกหรือทดลองไม่น้อยกว่า 30 ชั่วโมงต่อภาคการศึกษาปกติ ให้มีค่าเท่ากับ 1 หน่วยกิต</p> <p>14.3 การฝึกงานหรือฝึกภาคสนาม ที่ใช้เวลาฝึกไม่น้อยกว่า 45 ชั่วโมงต่อภาคการศึกษาปกติ ให้มีค่าเท่ากับ 1 หน่วยกิต</p>

ข้อบังคับฯ ระดับบัณฑิตศึกษา พ.ศ. 2560	ประกาศคณะกรรมการมาตรฐานอุดมศึกษา เรื่อง เกณฑ์มาตรฐานหลักสูตรระดับบัณฑิตศึกษา พ.ศ. 2565	(ร่าง) ข้อบังคับฯ ระดับบัณฑิตศึกษา พ.ศ.
<p>ชั่วโมงต่อภาคการศึกษาปกติให้มีค่าเท่ากับ 1 หน่วยกิต</p> <p>14.2 ระบบไตรภาค</p> <p>14.2.1 รายวิชาภาคทฤษฎีที่ใช้เวลาบรรยายหรืออภิปรายปัญหาไม่น้อยกว่า 12 ชั่วโมงต่อภาคการศึกษาปกติ ให้มีค่าเท่ากับ 1 หน่วยกิต</p> <p>14.2.2 รายวิชาภาคปฏิบัติที่ใช้เวลาฝึกหรือทดลองไม่น้อยกว่า 24 ชั่วโมงต่อภาคการศึกษาปกติ ให้มีค่าเท่ากับ 1 หน่วยกิต</p> <p>14.2.3 การฝึกงานหรือฝึกภาคสนามที่ใช้เวลาฝึกไม่น้อยกว่า 26 ชั่วโมงต่อภาคการศึกษาปกติให้มีค่าเท่ากับ 1 หน่วยกิต</p> <p>14.2.4 รายวิชาการศึกษาค้นคว้าอิสระ ที่ใช้ในเวลาศึกษาค้นคว้าไม่น้อยกว่า 36 ชั่วโมงต่อภาคการศึกษาปกติให้มีค่าเท่ากับ 1 หน่วยกิต</p> <p>14.2.5 วิทยานิพนธ์ที่ใช้เวลาศึกษาค้นคว้าไม่น้อยกว่า ๓๖ ชั่วโมงต่อภาคการศึกษาปกติให้มีค่าเท่ากับ 1 หน่วยกิต</p> <p>14.3 ระบบจตุรภาค</p> <p>14.3.1 รายวิชาภาคทฤษฎีที่ใช้เวลาบรรยายหรืออภิปรายปัญหาไม่น้อยกว่า 10 ชั่วโมงต่อภาคการศึกษาปกติ ให้มีค่าเท่ากับ 1 หน่วยกิต</p> <p>14.3.2 รายวิชาภาคปฏิบัติที่ใช้เวลาฝึกหรือทดลองไม่น้อยกว่า 20 ชั่วโมงต่อภาคการศึกษาปกติ ให้มีค่าเท่ากับ 1 หน่วยกิต</p> <p>14.3.3 การฝึกงานหรือฝึกภาคสนามที่ใช้เวลาฝึกไม่น้อยกว่า 30 ชั่วโมงต่อภาคการศึกษาปกติให้มีค่าเท่ากับ 1 หน่วยกิต</p>	<p>กว่า ๔๕ ชั่วโมงต่อภาคการศึกษาปกติให้มีค่าเท่ากับ 1 หน่วยกิต</p> <p>7.6 วิทยานิพนธ์ ที่ใช้เวลาศึกษาค้นคว้าไม่น้อยกว่า 45 ชั่วโมงต่อภาคการศึกษาปกติให้มีค่าเท่ากับ 1 หน่วยกิต</p> <p>7.7 กิจกรรมการเรียนอื่นใดที่สร้างการเรียนรู้ นอกเหนือจากรูปแบบที่กำหนดข้างต้น การนับระยะเวลาในการทำกิจกรรมนั้นต่อภาคการศึกษาปกติให้มีค่าเท่ากับ 1 หน่วยกิตให้เป็นไปตามที่สภาสถาบันอุดมศึกษากำหนด</p> <p>สภาสถาบันอุดมศึกษาที่จัดการศึกษาในระบบอื่นที่ไม่ใช่ระบบทวิภาค ให้นับระยะเวลาการศึกษาและการคิดหน่วยกิตเทียบเคียงได้กับระบบทวิภาค โดยให้สภาสถาบันอุดมศึกษาดังกล่าวเป็นผู้กำหนด</p>	<p>14.4 การทำโครงการที่ใช้เวลาไม่น้อยกว่า 45 ชั่วโมงต่อภาคการศึกษาปกติให้มีค่าเท่ากับ 1 หน่วยกิตระบบทวิภาค</p> <p>14.5 การศึกษาค้นคว้าอิสระ ที่ใช้ในเวลาศึกษาค้นคว้า ไม่น้อยกว่า 45 ชั่วโมงต่อภาคการศึกษาปกติให้มีค่าเท่ากับ 1 หน่วยกิต</p> <p>14.6 วิทยานิพนธ์ ที่ใช้เวลาศึกษาค้นคว้าไม่น้อยกว่า 45 ชั่วโมงต่อภาคการศึกษาปกติให้มีค่าเท่ากับ 1 หน่วยกิต</p> <p>14.7 กิจกรรมการเรียนอื่นใดที่สร้างการเรียนรู้ นอกเหนือจากรูปแบบที่กำหนดข้างต้น การนับระยะเวลาในการทำกิจกรรมนั้นต่อภาคการศึกษาปกติให้มีค่าเท่ากับ 1 หน่วยกิต</p> <p>หลักสูตรที่จัดการศึกษาในระบบอื่นที่ไม่ใช่ระบบทวิภาค ให้นับระยะเวลาการศึกษาและการคิดหน่วยกิตเทียบเคียงได้กับระบบทวิภาค โดยให้สภามหาวิทยาลัยเป็นผู้กำหนด</p>

ข้อบังคับฯ ระดับบัณฑิตศึกษา พ.ศ. 2560	ประกาศคณะกรรมการมาตรฐานอุดมศึกษา เรื่อง เกณฑ์มาตรฐานหลักสูตรระดับบัณฑิตศึกษา พ.ศ. 2565	(ร่าง) ข้อบังคับฯ ระดับบัณฑิตศึกษา พ.ศ.
<p>14.3.4 รายวิชาการศึกษาค้นคว้าอิสระที่ใช้ในเวลาศึกษาค้นคว้าไม่น้อยกว่า 30 ชั่วโมงต่อภาคการศึกษาปกติให้มีค่าเท่ากับ 1 หน่วยกิต</p> <p>14.3.5 วิทยานิพนธ์ที่ใช้เวลาศึกษาค้นคว้าไม่น้อยกว่า 30 ชั่วโมงต่อภาคการศึกษาปกติให้มีค่าเท่ากับ 1 หน่วยกิต</p>		
<p>หมวด 3 หลักสูตรการศึกษา</p>		<p>หมวด 3 หลักสูตรการศึกษา</p>
<p>ข้อ 15 ให้จัดหลักสูตรระดับบัณฑิตศึกษาเป็น 4 ระดับ ดังนี้</p> <p>15.1 หลักสูตรประกาศนียบัตรบัณฑิต ให้มีจำนวนหน่วยกิตรวมตลอดหลักสูตรไม่น้อยกว่า 24 หน่วยกิต</p> <p>15.2 หลักสูตรปริญญาโท ให้มีจำนวนหน่วยกิตรวมตลอดหลักสูตรไม่น้อยกว่า 36 หน่วยกิต โดยอาจจัดแผนใดแผนหนึ่ง ดังนี้</p> <p>15.2.1 แผน ก เป็นแผนการศึกษาที่เน้นการวิจัย โดยการทําวิทยานิพนธ์ ดังนี้</p> <p>(1) แบบ ก 1 ทำเฉพาะวิทยานิพนธ์ มีค่าเทียบได้ไม่น้อยกว่า 36 หน่วยกิต และอาจกำหนดให้เรียนรายวิชาเพิ่มเติมหรือทำกิจกรรมวิชาการอื่นเพิ่มขึ้นก็ได้โดยไม่นับหน่วยกิต ทั้งนี้ จะต้องผ่านการพิจารณาของอาจารย์ที่ปรึกษาวิทยานิพนธ์ และคณะกรรมการบัณฑิตศึกษาประจำคณะ หรือคณะกรรมการบัณฑิตศึกษาระหว่างคณะ</p> <p>(2) แบบ ก 2 ทำวิทยานิพนธ์ซึ่งมีค่าเทียบได้ไม่น้อยกว่า 12 หน่วยกิต และหน่วยกิตรายวิชาไม่น้อยกว่า 12 หน่วยกิต</p> <p>15.2.2 แผน ข เป็นแผนการศึกษาที่เน้นการศึกษา รายวิชา โดยไม่ต้องทำวิทยานิพนธ์แต่ต้องมีทำการศึกษาค้นคว้า</p>	<p>8. โครงสร้างหลักสูตร</p> <p>8.1 หลักสูตรประกาศนียบัตรบัณฑิตและประกาศนียบัตรบัณฑิตชั้นสูง ให้มีจำนวนรวมตลอดหลักสูตร ไม่น้อยกว่า 24 หน่วยกิต</p> <p>8.2 หลักสูตรปริญญาโท ให้มีจำนวนหน่วยกิตรวมตลอดหลักสูตร ไม่น้อยกว่า 36 หน่วยกิต โดยแบ่งการศึกษาเป็น 2 แผน คือ</p> <p>แผน 1 แบบวิชาการ (Academic) เน้นการเรียนรู้ การทำวิจัย โดยการทําวิทยานิพนธ์สร้างองค์ความรู้ในศาสตร์สาขาวิชานั้น ทั้งนี้ สัดส่วนหน่วยกิตของวิทยานิพนธ์และหน่วยกิตของการศึกษารายวิชาให้เป็นไปตามที่สถาบันอุดมศึกษากำหนด โดยอาจเป็นแบบวิทยานิพนธ์อย่างเดียว หรือแบบที่มีทั้ง การศึกษารายวิชาและทำวิทยานิพนธ์ ซึ่งต้องทำวิทยานิพนธ์อย่างน้อย 12 หน่วยกิต โดยไม่อาจศึกษารายวิชาอย่างเดียวได้</p> <p>แผน 2 แบบวิชาชีพ (Professional) ที่เน้นการศึกษา รายวิชาและการศึกษาค้นคว้าอิสระเชิงการประยุกต์ใช้ความรู้ในวิชาชีพโดยไม่ต้องทำวิทยานิพนธ์ ทั้งนี้ ให้มีการค้นคว้าอิสระ ไม่น้อยกว่า 3 หน่วยกิต และไม่เกิน 6 หน่วยกิต</p> <p>15.3 ปริญญาเอก แบ่งการศึกษาเป็น 2 แผน โดยเน้นการ</p>	<p>ข้อ 15 เหมือนเดิม ข้อบังคับฯ 2560</p> <p>ข้อ 15 โครงสร้างหลักสูตรระดับบัณฑิตศึกษา อาจจัดระบบ การศึกษาและจัดแผนการศึกษาแบบใดแบบหนึ่ง หรือหลายแบบใด ทั้งนี้ให้เพิกถอนไปตามที่มหาวิทยาลัยกำหนด หลักสูตรระดับ บัณฑิตศึกษามี 4 หลักสูตร ดังนี้</p> <p>15.1 หลักสูตรประกาศนียบัตรบัณฑิต และหลักสูตร ประกาศนียบัตรบัณฑิตชั้นสูง ให้มีจำนวนหน่วยกิตรวมตลอด หลักสูตรไม่น้อยกว่า 24 หน่วยกิต</p> <p>15.2 หลักสูตรปริญญาโท ให้มีจำนวนหน่วยกิตรวมตลอด หลักสูตรไม่น้อยกว่า 36 หน่วยกิต โดยแบ่งการศึกษาเป็น 2 แผน คือ</p> <p>แผนแบบวิชาการ (Academic) หรือแผน ก ที่เน้น การเรียนรู้การทำวิจัย โดยการทําวิทยานิพนธ์สร้างองค์ความรู้ ในศาสตร์สาขาวิชานั้น โดยมีสัดส่วนหน่วยกิตของวิทยานิพนธ์ และหน่วยกิตของการศึกษารายวิชา ดังนี้</p> <p>(1) แผน ก 1 ทำเฉพาะวิทยานิพนธ์ มีค่าเทียบได้ไม่น้อย กว่า 36 หน่วยกิต และหลักสูตรอาจกำหนดให้ศึกษารายวิชา เพิ่มเติม หรือทำกิจกรรมวิชาการอื่นเพิ่มขึ้นได้ โดยไม่นับหน่วยกิต แต่ต้องมีผลสัมฤทธิ์ตามที่หลักสูตรกำหนด</p>

ข้อบังคับฯ ระดับบัณฑิตศึกษา พ.ศ. 2560	ประกาศคณะกรรมการมาตรฐานอุดมศึกษา เรื่อง เกณฑ์มาตรฐานหลักสูตรระดับบัณฑิตศึกษา พ.ศ. 2565	(ร่าง) ข้อบังคับฯ ระดับบัณฑิตศึกษา พ.ศ.
<p>อิสระไม่น้อยกว่า 3 หน่วยกิตและไม่เกิน 6 หน่วยกิตและต้องสอบประมวลความรู้ หลักสูตรใดที่เปิดสอนแผน ข ต้องเปิดสอนแผน ก ควบคู่กันไปด้วย</p> <p>15.3 หลักสูตรประกาศนียบัตรบัณฑิตชั้นสูงให้มีจำนวนหน่วยกิตรวมตลอดหลักสูตรไม่น้อยกว่า 24 หน่วยกิต</p> <p>15.4 หลักสูตรปริญญาตรีบัณฑิต แบ่งออกเป็น 2 แบบ โดยเน้นการวิจัยเพื่อพัฒนานักวิชาการและนักวิชาชีพชั้นสูง คือ</p> <p>15.4.1 แบบ 1 เป็นแผนการศึกษาที่เน้นการวิจัย โดยมีการทำวิทยานิพนธ์เพื่อสร้างองค์ความรู้ใหม่ อาจกำหนดให้มีการเรียนรายวิชาเพิ่มเติมหรือทำกิจกรรมทางวิชาการอื่นเพิ่มขึ้นก็ได้ แต่จะต้องมีผลสัมฤทธิ์ตามหลักสูตรที่กำหนด ดังนี้</p> <p>แบบ 1.1 ผู้เข้าศึกษาที่สำเร็จปริญญาโท จะต้องทำวิทยานิพนธ์ไม่น้อยกว่า 48 หน่วยกิต</p> <p>แบบ 1.2 ผู้เข้าศึกษาที่สำเร็จปริญญาบัณฑิต จะต้องทำวิทยานิพนธ์ไม่น้อยกว่า 72 หน่วยกิต</p> <p>15.4.2 แบบ 2 เป็นแผนการศึกษาที่เน้นการวิจัย โดยมีการทำวิทยานิพนธ์ที่มีคุณภาพสูงที่ก่อให้เกิดความก้าวหน้าทางวิชาการและวิชาชีพ และมีการเรียนรายวิชาเพิ่ม ดังนี้</p> <p>แบบ 2.1 ผู้เข้าศึกษาที่สำเร็จปริญญาโท จะต้องทำวิทยานิพนธ์ไม่น้อยกว่า 36 หน่วยกิต และศึกษารายวิชาอีกไม่น้อยกว่า 12 หน่วยกิต</p> <p>แบบ 2.2 ผู้เข้าศึกษาที่สำเร็จปริญญาบัณฑิต จะต้องทำวิทยานิพนธ์ไม่น้อยกว่า 48 หน่วยกิต และศึกษารายวิชาอีกไม่น้อยกว่า 24 หน่วยกิต โดยมีหน่วยกิตรวมตลอดหลักสูตรไม่น้อยกว่า 72 หน่วยกิต ทั้งนี้วิทยานิพนธ์ตามแบบ 2.1</p>	<p>วิจัยเพื่อพัฒนานักวิชาการและนักวิชาชีพชั้นสูง คือ</p> <p>แผน 1 เป็นแผนการศึกษาที่เน้นการวิจัยโดยมีการทำวิทยานิพนธ์ที่ก่อให้เกิดความรู้ใหม่ สถาบันอุดมศึกษาอาจกำหนดให้เรียนรายวิชาเพิ่มเติมหรือทำกิจกรรมทางวิชาการอื่นเพิ่มขึ้นก็ได้ โดยไม่นับหน่วยกิต แต่จะต้องมีผลสัมฤทธิ์ตามที่สถาบันอุดมศึกษากำหนด ดังนี้</p> <p>แผน 1.1 ผู้เข้าศึกษาที่สำเร็จปริญญาโท จะต้องทำวิทยานิพนธ์ไม่น้อยกว่า 48 หน่วยกิต</p> <p>แผน 1.2 ผู้เข้าศึกษาที่สำเร็จปริญญาตรี จะต้องทำวิทยานิพนธ์ไม่น้อยกว่า 72 หน่วยกิต</p> <p>แผน 2 เป็นแผนการศึกษาที่เน้นการวิจัยโดยมีการทำวิทยานิพนธ์ที่มีคุณภาพสูง และก่อให้เกิดความก้าวหน้าทางวิชาการและวิชาชีพ และศึกษางานรายวิชาเพิ่มเติม ดังนี้</p> <p>แผน 2.1 ผู้เข้าศึกษาที่สำเร็จปริญญาโท จะต้องทำวิทยานิพนธ์ไม่น้อยกว่า 36 หน่วยกิต และศึกษางานรายวิชาอีกไม่น้อยกว่า 12 หน่วยกิต</p> <p>แผน 2.2 ผู้เข้าศึกษาที่สำเร็จปริญญาตรี จะต้องทำวิทยานิพนธ์ไม่น้อยกว่า 48 หน่วยกิต และศึกษางานรายวิชาอีกไม่น้อยกว่า 24 หน่วยกิต</p>	<p>(2) แผน ก 2 ทำวิทยานิพนธ์ซึ่งมีค่าเทียบได้ไม่น้อยกว่า 12 หน่วยกิต และหน่วยกิตรายวิชาไม่น้อยกว่า 12 หน่วยกิต</p> <p>แผนแบบวิชาชีพ (Professional) แผน ข ที่เน้นการศึกษางานรายวิชาและการศึกษาค้นคว้าอิสระเชิงการประยุกต์ใช้ความรู้ในวิชาชีพโดยไม่ต้องทำวิทยานิพนธ์ แต่ต้องมีทำการศึกษาค้นคว้าอิสระไม่น้อยกว่า 3 หน่วยกิตและไม่เกิน 6 หน่วยกิตและต้องสอบประมวลความรู้ หลักสูตรใดที่เปิดสอนแผน ข ต้องเปิดสอนแผน ก ควบคู่กันไปด้วย</p> <p>15.3 หลักสูตรปริญญาเอก เอก แบ่งการศึกษาเป็น 2 แผน โดยเน้นการวิจัยเพื่อพัฒนานักวิชาการและนักวิชาชีพชั้นสูง คือ</p> <p>แผน 1 เป็นแผนการศึกษาที่เน้นการวิจัยโดยมีการทำวิทยานิพนธ์ที่ก่อให้เกิดความรู้ใหม่ สถาบันอุดมศึกษาอาจกำหนดให้เรียนรายวิชาเพิ่มเติมหรือทำกิจกรรมทางวิชาการอื่นเพิ่มขึ้นก็ได้ โดยไม่นับหน่วยกิต แต่จะต้องมีผลสัมฤทธิ์ตามที่สถาบันอุดมศึกษากำหนด ดังนี้</p> <p>แผน 1.1 ผู้เข้าศึกษาที่สำเร็จปริญญาโท จะต้องทำวิทยานิพนธ์ไม่น้อยกว่า 48 หน่วยกิต</p> <p>แผน 1.2 ผู้เข้าศึกษาที่สำเร็จปริญญาตรี จะต้องทำวิทยานิพนธ์ไม่น้อยกว่า 72 หน่วยกิต</p> <p>แผน 2 เป็นแผนการศึกษาที่เน้นการวิจัยโดยมีการทำวิทยานิพนธ์ที่มีคุณภาพสูง และก่อให้เกิดความก้าวหน้าทางวิชาการและวิชาชีพ และศึกษางานรายวิชาเพิ่มเติม ดังนี้</p> <p>แผน 2.1 ผู้เข้าศึกษาที่สำเร็จปริญญาโท จะต้องทำวิทยานิพนธ์ไม่น้อยกว่า 36 หน่วยกิต และศึกษางานรายวิชาอีกไม่น้อยกว่า 12 หน่วยกิต</p> <p>แผน 2.2 ผู้เข้าศึกษาที่สำเร็จปริญญาตรี จะต้อง</p>

ข้อบังคับฯ ระดับบัณฑิตศึกษา พ.ศ. 2560	ประกาศคณะกรรมการมาตรฐานอุดมศึกษา เรื่อง เกณฑ์มาตรฐานหลักสูตรระดับบัณฑิตศึกษา พ.ศ. 2565	(ร่าง) ข้อบังคับฯ ระดับบัณฑิตศึกษา พ.ศ.
และแบบ 2.2 จะต้องมีคุณภาพและมาตรฐานระดับเดียวกัน		วิทยานิพนธ์ ไม่น้อยกว่า 48 หน่วยกิต และศึกษางานรายวิชาอีก ไม่น้อยกว่า 24 หน่วยกิต
<p>ข้อ 16 อาจารย์ประจำหลักสูตร</p> <p>16.1 หลักสูตรประกาศนียบัตรบัณฑิต</p> <p>เป็นอาจารย์ประจำที่มีคุณวุฒิปริญญาโทหรือเทียบเท่า และมีผลงานทางวิชาการที่ไม่ใช่ส่วนหนึ่งของการศึกษาเพื่อรับปริญญา และเป็นผลงานทางวิชาการที่ได้รับการเผยแพร่ตามหลักเกณฑ์ที่กำหนดในการพิจารณาแต่งตั้งให้บุคคลดำรงตำแหน่งทางวิชาการอย่างน้อย 3 รายการ ในรอบ 5 ปีย้อนหลัง โดยอย่างน้อย 1 รายการ ต้องเป็นผลงานวิจัย</p>	<p>9. จำนวน คุณวุฒิ และคุณสมบัติของอาจารย์</p> <p>9.1 ประกาศนียบัตรบัณฑิต</p> <p>9.1.1 อาจารย์ประจำหลักสูตร มีคุณวุฒิขั้นต่ำปริญญาโทหรือเทียบเท่าและมีผลงานทางวิชาการที่ไม่ใช่ส่วนหนึ่งของการศึกษาเพื่อรับปริญญา และเป็นผลงานทางวิชาการที่ได้รับการเผยแพร่ ตามหลักเกณฑ์ที่กำหนดในการพิจารณาแต่งตั้งให้บุคคลดำรงตำแหน่งทางวิชาการอย่างน้อย 3 รายการ ในรอบ 5 ปีย้อนหลัง โดยอย่างน้อย 1 รายการ ต้องเป็นผลงานวิจัย</p> <p>9.1.2 อาจารย์ผู้รับผิดชอบหลักสูตร จำนวนอย่างน้อย 3 คน มีคุณวุฒิปริญญาเอกหรือเทียบเท่า หรือขั้นต่ำปริญญาโทหรือเทียบเท่าที่มีตำแหน่งรองศาสตราจารย์หรือเทียบเท่า และมีผลงานทางวิชาการที่ไม่ใช่ส่วนหนึ่งของการศึกษาเพื่อรับปริญญา และเป็นผลงานทางวิชาการที่ได้รับการเผยแพร่ตามหลักเกณฑ์ ที่กำหนดในการพิจารณาแต่งตั้งให้บุคคลดำรงตำแหน่งทางวิชาการอย่างน้อย 3 รายการ ในรอบ 5 ปีย้อนหลัง โดยอย่างน้อย 1 รายการต้องเป็นผลงานวิจัย</p> <p>กรณีมีการตกลงร่วมผลิตกับองค์กรภายนอก ต้องมีอาจารย์ประจำหลักสูตรจากสถาบันอุดมศึกษาเจ้าของหลักสูตรนั้นเป็นอาจารย์ผู้รับผิดชอบหลักสูตรอย่างน้อย 2 คน</p> <p>กรณีที่มีความจำเป็นอย่างยิ่งสำหรับสาขาวิชาที่ไม่สามารถสรรหาอาจารย์ผู้รับผิดชอบหลักสูตรครบตามจำนวน สถาบันอุดมศึกษาต้องเสนอจำนวนและคุณวุฒิของอาจารย์ผู้รับผิดชอบหลักสูตรที่มีนั้นให้คณะกรรมการพิจารณาเป็นรายกรณี</p>	<p>ข้อ 16 ใช้หัวข้อและรายละเอียดตามประกาศฯ เกณฑ์ กฏกระทรวง พ.ศ. 2565 และนำหมวด 10 อาจารย์ระดับบัณฑิตศึกษา (ข้อ 49-55) มาอยู่ในข้อ 16</p> <p>ข้อ 16. จำนวน คุณวุฒิ และคุณสมบัติของอาจารย์</p> <p>16.1 หลักสูตรประกาศนียบัตรบัณฑิต</p> <p>16.1.1 อาจารย์ประจำหลักสูตร มีคุณวุฒิขั้นต่ำปริญญาโทหรือเทียบเท่าและมีผลงานทางวิชาการที่ไม่ใช่ส่วนหนึ่งของการศึกษาเพื่อรับปริญญา และเป็นผลงานทางวิชาการที่ได้รับการเผยแพร่ ตามหลักเกณฑ์ที่กำหนดในการพิจารณาแต่งตั้งให้บุคคลดำรงตำแหน่งทางวิชาการอย่างน้อย 3 รายการ ในรอบ 5 ปีย้อนหลัง โดยอย่างน้อย 1 รายการ ต้องเป็นผลงานวิจัย</p> <p>16.1.2 อาจารย์ผู้รับผิดชอบหลักสูตร จำนวนอย่างน้อย 3 คน มีคุณวุฒิปริญญาเอกหรือเทียบเท่า หรือขั้นต่ำปริญญาโทหรือเทียบเท่าที่มีตำแหน่งรองศาสตราจารย์ และมีผลงานทางวิชาการที่ไม่ใช่ส่วนหนึ่งของการศึกษาเพื่อรับปริญญา และเป็นผลงานทางวิชาการที่ได้รับการเผยแพร่ตามหลักเกณฑ์ ที่กำหนดในการพิจารณาแต่งตั้งให้บุคคลดำรงตำแหน่งทางวิชาการ อย่างน้อย 3 รายการ ในรอบ 5 ปีย้อนหลัง โดยอย่างน้อย 1 รายการต้องเป็นผลงานวิจัย</p> <p>กรณีมีการตกลงร่วมผลิตกับองค์กรภายนอก ต้องมีอาจารย์ประจำหลักสูตรจากสถาบันอุดมศึกษาเจ้าของหลักสูตรนั้นเป็นอาจารย์ผู้รับผิดชอบหลักสูตรอย่างน้อย 2 คน</p> <p>กรณีที่มีความจำเป็นอย่างยิ่งสำหรับสาขาวิชาที่ไม่สามารถสรรหาอาจารย์ผู้รับผิดชอบหลักสูตรครบตามจำนวน ทาง</p>

ข้อบังคับฯ ระดับบัณฑิตศึกษา พ.ศ. 2560	ประกาศคณะกรรมการมาตรฐานอุดมศึกษา เรื่อง เกณฑ์มาตรฐานหลักสูตรระดับบัณฑิตศึกษา พ.ศ. 2565	(ร่าง) ข้อบังคับฯ ระดับบัณฑิตศึกษา พ.ศ.
	<p>9.1.3 อาจารย์ผู้สอน ต้องเป็นอาจารย์ประจำหรือ อาจารย์พิเศษ ที่มีคุณวุฒิขั้นต่ำปริญญาโทหรือเทียบเท่า ใน สาขาวิชานั้นหรือสาขาวิชาที่สัมพันธ์กัน หรือในสาขาวิชาของ รายวิชาที่สอนและต้องมีประสบการณ์ด้านการสอนและมีผลงาน ทางวิชาการที่ไม่ใช่ส่วนหนึ่งของการศึกษาเพื่อรับปริญญาและเป็น ผลงานทางวิชาการที่ได้รับการเผยแพร่ตามหลักเกณฑ์ที่กำหนดใน การพิจารณาแต่งตั้งให้บุคคลดำรงตำแหน่งทางวิชาการ อย่างน้อย 1 รายการ ในรอบ 5 ปีย้อนหลัง</p> <p>กรณีอาจารย์พิเศษที่ไม่มีคุณวุฒิตามที่กำหนดข้างต้น ต้องเป็นผู้ทรงคุณวุฒิที่มีความรู้ความเชี่ยวชาญและประสบการณ์ สูงเป็นที่ยอมรับ ซึ่งตรงหรือสัมพันธ์กับวิชาที่สอนโดยผ่านความ เห็นชอบจากสภาสถาบันอุดมศึกษาแห่งนั้น ทั้งนี้ หากมีรายวิชาใด มีความจำเป็นต้องใช้อาจารย์พิเศษ ต้องมีอาจารย์ประจำร่วม รับผิดชอบกระบวนการเรียนการสอนและพัฒนานักศึกษา ตลอด ระยะเวลาของการจัดการเรียนการสอนรายวิชานั้นๆ ด้วย</p> <p>9.1.4 อาจารย์ใหม่ที่มีคุณวุฒิระดับปริญญาเอก แม้ยังไม่ มีผลงานทางวิชาการหลังสำเร็จการศึกษา อนุโลมให้เป็น อาจารย์ผู้สอนในระดับประกาศนียบัตรบัณฑิตได้ แต่ทั้งนี้หากจะ ทำหน้าที่เป็นอาจารย์ประจำหลักสูตร และอาจารย์ผู้รับผิดชอบ หลักสูตร ต้องมีผลงานทางวิชาการภายหลังสำเร็จการศึกษาอย่าง น้อย 1 เรื่อง ภายใน 2 หรือ 2 เรื่องภายใน 4 ปี หรือ 3 เรื่อง ภายใน 5 ปีย้อนหลัง</p>	<p>มหาวิทยาลัยต้องเสนอจำนวนและคุณวุฒิของอาจารย์ ผู้รับผิดชอบหลักสูตรที่มีนั้นให้คณะกรรมการมาตรฐานการ อุดมศึกษา พิจารณาเป็นรายกรณี</p> <p>16.1.3 อาจารย์ผู้สอน ต้องเป็นอาจารย์ประจำหรือ อาจารย์พิเศษ ที่มีคุณวุฒิขั้นต่ำปริญญาโทหรือเทียบเท่า ใน สาขาวิชานั้นหรือสาขาวิชาที่สัมพันธ์กัน หรือในสาขาวิชาของ รายวิชาที่สอนและต้องมีประสบการณ์ด้านการสอนและมีผลงาน ทางวิชาการที่ไม่ใช่ส่วนหนึ่งของการศึกษาเพื่อรับปริญญาและเป็น ผลงานทางวิชาการที่ได้รับการเผยแพร่ตามหลักเกณฑ์ที่กำหนดใน การพิจารณาแต่งตั้งให้บุคคลดำรงตำแหน่งทางวิชาการ อย่างน้อย 1 รายการ ในรอบ 5 ปีย้อนหลัง</p> <p>กรณีอาจารย์พิเศษที่ไม่มีคุณวุฒิและผลงานวิชาการ ตามที่กำหนดข้างต้น ต้องเป็นผู้ทรงคุณวุฒิที่มีความรู้ความ เชี่ยวชาญและประสบการณ์สูงเป็นที่ยอมรับ ซึ่งตรงหรือสัมพันธ์ กับวิชาที่สอนโดยผ่านความเห็นชอบจากสภามหาวิทยาลัย ทั้งนี้ หากรายวิชาใดมีความจำเป็นต้องใช้อาจารย์พิเศษ ต้องมีอาจารย์ ประจำร่วมรับผิดชอบกระบวนการเรียนการสอนและพัฒนา นักศึกษา ตลอดระยะเวลาของการจัดการเรียนการสอนรายวิชา นั้นๆ</p> <p>13.1.4 อาจารย์ใหม่ที่มีคุณวุฒิระดับปริญญาเอก แม้ยังไม่ มีผลงานทางวิชาการหลังสำเร็จการศึกษา อนุโลมให้เป็นอาจารย์ ผู้สอนในระดับประกาศนียบัตรบัณฑิตได้ แต่ทั้งนี้หากจะทำหน้าที่ เป็นอาจารย์ประจำหลักสูตร และอาจารย์ผู้รับผิดชอบหลักสูตร ต้องมีผลงานทางวิชาการภายหลังสำเร็จการศึกษาอย่างน้อย 1 เรื่อง ภายใน 2 หรือ 2 เรื่องภายใน 4 ปี หรือ 3 เรื่องภายใน 5 ปี ย้อนหลัง</p>

ข้อบังคับฯ ระดับบัณฑิตศึกษา พ.ศ. 2560	ประกาศคณะกรรมการมาตรฐานอุดมศึกษา เรื่อง เกณฑ์มาตรฐานหลักสูตรระดับบัณฑิตศึกษา พ.ศ. 2565	(ร่าง) ข้อบังคับฯ ระดับบัณฑิตศึกษา พ.ศ.
<p>16.2 หลักสูตรประกาศนียบัตรบัณฑิตชั้นสูง</p> <p>เป็นอาจารย์ประจำที่มีคุณวุฒิปริญญาเอกหรือเทียบเท่า หรือเป็นอาจารย์ประจำที่มีคุณวุฒิปริญญาโทหรือเทียบเท่าที่ดำรงตำแหน่งทางวิชาการไม่ต่ำกว่ารองศาสตราจารย์ และมีผลงานทางวิชาการที่ไม่ใช่ส่วนหนึ่งของการศึกษาเพื่อรับปริญญา และเป็นผลงานทางวิชาการที่ได้รับการเผยแพร่ตามหลักเกณฑ์ที่กำหนดในการพิจารณาแต่งตั้งให้บุคคลดำรงตำแหน่งทางวิชาการอย่างน้อย 3 รายการ ในรอบ 5 ปีย้อนหลัง โดยอย่างน้อย 1 รายการ ต้องเป็นผลงานวิจัย</p>	<p>9.2 ประกาศนียบัตรบัณฑิตชั้นสูง</p> <p>9.2.1 อาจารย์ประจำหลักสูตร มีคุณวุฒิปริญญาเอกหรือเทียบเท่า หรือขั้นต่่าปริญญาโทหรือเทียบเท่าที่มีตำแหน่งรองศาสตราจารย์หรือเทียบเท่า และมีผลงานทางวิชาการที่ไม่ใช่ส่วนหนึ่งของการศึกษา เพื่อรับปริญญาและเป็นผลงานทางวิชาการที่ได้รับการเผยแพร่ตามหลักเกณฑ์ที่กำหนดในการพิจารณาแต่งตั้งให้บุคคลดำรงตำแหน่งทางวิชาการอย่างน้อย 3 รายการ ในรอบ 5 ปีย้อนหลัง โดยอย่างน้อย 1 รายการ ต้องเป็นผลงานวิจัย</p> <p>9.2.2 อาจารย์ผู้รับผิดชอบหลักสูตร จำนวนอย่างน้อย 3 คน มีคุณวุฒิปริญญาเอกหรือเทียบเท่า หรือขั้นต่่าปริญญาโทหรือเทียบเท่าที่มีตำแหน่งศาสตราจารย์ และมีผลงานทางวิชาการที่ไม่ใช่ส่วนหนึ่งของการศึกษาเพื่อรับปริญญา และเป็นผลงานทางวิชาการที่ได้รับการเผยแพร่ตามหลักเกณฑ์ที่กำหนดในการพิจารณาแต่งตั้งให้บุคคลดำรงตำแหน่งทางวิชาการ อย่างน้อย 3 รายการในรอบอย่างน้อย 5 ปีย้อนหลัง โดยอย่างน้อย 1 รายการ ต้องเป็นผลงานวิจัย</p> <p>กรณีมีการตกลงร่วมผลิตกับองค์กรภายนอก ต้องมีอาจารย์ประจำหลักสูตรจากสถาบันอุดมศึกษาเจ้าของหลักสูตรนั้นเป็นอาจารย์ผู้รับผิดชอบหลักสูตรอย่างน้อย 2 คน กรณีที่มีความจำเป็นอย่างยิ่งสำหรับสาขาวิชาที่ไม่สามารถสรรหาอาจารย์ผู้รับผิดชอบหลักสูตรครบตามจำนวน สถาบันอุดมศึกษาต้องเสนอจำนวนและคุณวุฒิของอาจารย์ผู้รับผิดชอบหลักสูตรที่มีนั้นให้คณะกรรมการพิจารณาเป็นรายกรณี</p> <p>9.2.3 อาจารย์ผู้สอน อาจเป็นอาจารย์ประจำหรืออาจารย์พิเศษ ที่มีคุณวุฒิปริญญาเอกหรือเทียบเท่า หรือขั้นต่่า</p>	<p>16.2 ประกาศนียบัตรบัณฑิตชั้นสูง</p> <p>16.2.1 อาจารย์ประจำหลักสูตร มีคุณวุฒิปริญญาเอกหรือเทียบเท่า หรือขั้นต่่า ปริญญาโทหรือเทียบเท่าที่มีตำแหน่งรองศาสตราจารย์ และมีผลงานทางวิชาการที่ไม่ใช่ส่วนหนึ่งของการศึกษา เพื่อรับปริญญาและเป็นผลงานทางวิชาการที่ได้รับการเผยแพร่ตามหลักเกณฑ์ที่กำหนดในการพิจารณาแต่งตั้ง ให้บุคคลดำรงตำแหน่งทางวิชาการอย่างน้อย 3 รายการ ในรอบ 5 ปีย้อนหลัง โดยอย่างน้อย 1 รายการ ต้องเป็นผลงานวิจัย</p> <p>16.2.2 อาจารย์ผู้รับผิดชอบหลักสูตร จำนวนอย่างน้อย 3 คน มีคุณวุฒิปริญญาเอกหรือเทียบเท่า หรือขั้นต่่าปริญญาโทหรือเทียบเท่าที่มีตำแหน่งศาสตราจารย์ และมีผลงานทางวิชาการที่ไม่ใช่ส่วนหนึ่งของการศึกษาเพื่อรับปริญญา และเป็นผลงานทางวิชาการที่ได้รับการเผยแพร่ตามหลักเกณฑ์ที่กำหนดในการพิจารณาแต่งตั้งให้บุคคลดำรงตำแหน่งทางวิชาการ อย่างน้อย 3 รายการ ในรอบอย่างน้อย 5 ปีย้อนหลัง โดยอย่างน้อย 1 รายการ ต้องเป็นผลงานวิจัย</p> <p>กรณีมีการตกลงร่วมผลิตกับองค์กรภายนอก ต้องมีอาจารย์ประจำหลักสูตรจากสถาบันอุดมศึกษาเจ้าของหลักสูตรนั้นเป็นอาจารย์ผู้รับผิดชอบหลักสูตรอย่างน้อย 2 คน กรณีที่มีความจำเป็นอย่างยิ่งสำหรับสาขาวิชาที่ไม่สามารถสรรหาอาจารย์ผู้รับผิดชอบหลักสูตรครบตามจำนวน ทางมหาวิทยาลัยต้องเสนอจำนวนและคุณวุฒิของอาจารย์ผู้รับผิดชอบหลักสูตรที่มีนั้นให้คณะกรรมการมาตรฐานการอุดมศึกษา พิจารณาเป็นรายกรณี</p> <p>16.2.3 อาจารย์ผู้สอน ต้องเป็นอาจารย์ประจำหรืออาจารย์พิเศษ ที่มีคุณวุฒิปริญญาเอกหรือเทียบเท่า หรือขั้นต่่า</p>

ข้อบังคับฯ ระดับบัณฑิตศึกษา พ.ศ. 2560	ประกาศคณะกรรมการมาตรฐานอุดมศึกษา เรื่อง เกณฑ์มาตรฐานหลักสูตรระดับบัณฑิตศึกษา พ.ศ. 2565	(ร่าง) ข้อบังคับฯ ระดับบัณฑิตศึกษา พ.ศ.
	<p>ปริญญาโทหรือเทียบเท่าที่มีตำแหน่งรองศาสตราจารย์หรือเทียบเท่าในสาขาวิชานั้น หรือสาขาวิชาที่สัมพันธ์กัน หรือในสาขาวิชาของรายวิชาที่สอน และต้องมีประสบการณ์ด้านการสอน และมีผลงานทางวิชาการ ที่ไม่ใช่ส่วนหนึ่งของการศึกษาเพื่อรับปริญญาของตน และเป็นผลงานทางวิชาการที่ได้รับการเผยแพร่ตามหลักเกณฑ์ที่กำหนดในการพิจารณาแต่งตั้งให้บุคคลดำรงตำแหน่งทางวิชาการอย่างน้อย 1 รายการ ในรอบ 5 ปีย้อนหลัง</p> <p>กรณีอาจารย์พิเศษที่ไม่มีคุณวุฒิตามที่กำหนดข้างต้น ต้องเป็นผู้ทรงคุณวุฒิที่มีความรู้ความเชี่ยวชาญและประสบการณ์สูงเป็นที่ยอมรับ ซึ่งตรงหรือสัมพันธ์กับวิชาที่สอน โดยผ่านความเห็นชอบจากสภาสถาบันอุดมศึกษาแห่งนั้น ทั้งนี้หากรายวิชาใดที่มีความจำเป็นต้องใช้อาจารย์พิเศษ ต้องมีอาจารย์ประจำร่วมรับผิดชอบกระบวนการเรียนการสอนและพัฒนานักศึกษา ตลอดระยะเวลาของการจัดการเรียนการสอนรายวิชานั้นๆ ด้วย</p> <p>9.2.4 อาจารย์ใหม่ที่มีคุณวุฒิระดับปริญญาเอก แม้ยังไม่มีผลงานทางวิชาการหลังสำเร็จการศึกษา อนุโลมให้เป็นอาจารย์ผู้สอนในระดับประกาศนียบัตรบัณฑิตชั้นสูงได้ แต่ทั้งนี้หากจะทำหน้าที่เป็นอาจารย์ประจำหลักสูตร และอาจารย์มีรับผิดชอบหลักสูตร ต้องมีผลงานทางวิชาการภายหลังสำเร็จการศึกษาอย่างน้อย 1 เรื่อง ภายใน 2 หรือ 2 เรื่องภายใน 4 ปี หรือ 3 เรื่องภายใน 5 ปีย้อนหลัง</p>	<p>ปริญญาโทหรือเทียบเท่าที่มีตำแหน่งรองศาสตราจารย์ในสาขาวิชานั้น หรือสาขาวิชาที่สัมพันธ์กัน หรือในสาขาวิชาของรายวิชาที่สอน และต้องมีประสบการณ์ด้านการสอนและมีผลงานทางวิชาการ ที่ไม่ใช่ส่วนหนึ่งของการศึกษาเพื่อรับปริญญา และเป็นผลงานทางวิชาการที่ได้รับการเผยแพร่ตามหลักเกณฑ์ที่กำหนดในการพิจารณาแต่งตั้งให้บุคคลดำรงตำแหน่งทางวิชาการอย่างน้อย 1 รายการ ในรอบ 5 ปีย้อนหลัง</p> <p>กรณีอาจารย์พิเศษที่ไม่มีคุณวุฒิและผลงานวิชาการตามที่กำหนดข้างต้นต้องเป็นผู้ทรงคุณวุฒิที่มีความรู้ความเชี่ยวชาญและประสบการณ์สูงเป็นที่ยอมรับ ซึ่งตรงหรือสัมพันธ์กับวิชาที่สอน โดยผ่านความเห็นชอบจากสภามหาวิทยาลัย ทั้งนี้หากรายวิชาใดมีความจำเป็นต้องใช้อาจารย์พิเศษ ต้องมีอาจารย์ประจำร่วมรับผิดชอบกระบวนการเรียนการสอนและพัฒนานักศึกษา ตลอดระยะเวลาของการจัดการเรียนการสอนรายวิชานั้นๆ ด้วย</p> <p>9.2.4 อาจารย์ใหม่ที่มีคุณวุฒิระดับปริญญาเอก แม้ยังไม่มีผลงานทางวิชาการหลังสำเร็จการศึกษา อนุโลมให้เป็นอาจารย์ผู้สอนในระดับประกาศนียบัตรบัณฑิตชั้นสูงได้ แต่ทั้งนี้หากจะทำหน้าที่เป็นอาจารย์ประจำหลักสูตร และอาจารย์มีรับผิดชอบหลักสูตร ต้องมีผลงานทางวิชาการภายหลังสำเร็จการศึกษาอย่างน้อย 1 เรื่อง ภายใน 2 หรือ 2 เรื่องภายใน 4 ปี หรือ 3 เรื่องภายใน 5 ปีย้อนหลัง</p>
<p>16.3 หลักสูตรปริญญาโท</p> <p>เป็นอาจารย์ประจำที่มีคุณวุฒิปริญญาโทหรือเทียบเท่า และมีผลงานทางวิชาการที่ไม่ใช่ส่วนหนึ่งของการศึกษาเพื่อรับปริญญา และเป็นผลงานทางวิชาการที่ได้รับการเผยแพร่</p>	<p>9.3 ปริญญาโท</p> <p>9.3.1 อาจารย์ประจำหลักสูตร ที่มีคุณวุฒิขั้นต่ำ ปริญญาโทหรือเทียบเท่า และมีผลงานทางวิชาการที่ไม่ใช่ส่วนหนึ่งของการศึกษาเพื่อรับปริญญาของตน โดยเป็นผลงานทาง</p>	<p>16.3 หลักสูตรปริญญาโท</p> <p>16.3.1 อาจารย์ประจำหลักสูตร มีคุณวุฒิขั้นต่ำ ปริญญาโทหรือเทียบเท่า และมีผลงานทางวิชาการที่ไม่ใช่ส่วนหนึ่งของการศึกษาเพื่อรับปริญญา และเป็นผลงานทางวิชาการที่</p>

ข้อบังคับฯ ระดับบัณฑิตศึกษา พ.ศ. 2560	ประกาศคณะกรรมการมาตรฐานอุดมศึกษา เรื่อง เกณฑ์มาตรฐานหลักสูตรระดับบัณฑิตศึกษา พ.ศ. 2565	(ร่าง) ข้อบังคับฯ ระดับบัณฑิตศึกษา พ.ศ.
<p>ตามหลักเกณฑ์ที่กำหนดในการพิจารณาแต่งตั้งให้บุคคลดำรงตำแหน่งทางวิชาการอย่างน้อย 3 รายการ ในรอบ 5 ปีย้อนหลัง โดยอย่างน้อย 1 รายการ ต้องเป็นผลงานวิจัย</p>	<p>วิชาการที่เผยแพร่ ตามหลักเกณฑ์ที่กำหนดในการพิจารณาแต่งตั้งให้บุคคลดำรงตำแหน่งทางวิชาการ อย่างน้อย 3 รายการ ในรอบ 5 ปีย้อนหลัง โดยอย่างน้อย 1 รายการ ต้องเป็น ผลงานวิจัย</p> <p>9.3.2 อาจารย์ผู้รับผิดชอบหลักสูตร จำนวนอย่างน้อย 3 คน มีคุณวุฒิปริญญาเอกหรือเทียบเท่า หรือขั้นต่ำปริญญาโทหรือเทียบเท่าที่มีตำแหน่งรองศาสตราจารย์หรือเทียบเท่า และมี ผลงานทางวิชาการที่ไม่ใช่ส่วนหนึ่งของการศึกษาเพื่อรับปริญญา ของตน โดยเป็นผลงานทางวิชาการที่ได้รับการเผยแพร่ตาม หลักเกณฑ์ที่กำหนดในการพิจารณาแต่งตั้งให้บุคคลดำรงตำแหน่ง ทางวิชาการอย่างน้อย 3 รายการ ในรอบอย่างน้อย 5 ปีย้อนหลัง โดยอย่างน้อย 1 รายการ ต้องเป็นผลงานวิจัย</p> <p>กรณีมีการตกลงร่วมผลิตกับองค์กรภายนอก ต้องมี อาจารย์ประจำหลักสูตรจากสถาบันอุดมศึกษาเจ้าของ หลักสูตรนั้นเป็นอาจารย์ผู้รับผิดชอบหลักสูตรอย่างน้อย 2 คน กรณีที่มีความจำเป็นอย่างยิ่งสำหรับสาขาวิชาที่ไม่ สามารถสรรหาอาจารย์ผู้รับผิดชอบหลักสูตรครบตามจำนวน สถาบันอุดมศึกษาต้องเสนอจำนวนและคุณวุฒิของอาจารย์ ผู้รับผิดชอบหลักสูตรที่มีนั้นให้คณะกรรมการพิจารณาเป็นราย กรณี</p> <p>9.3.3 อาจารย์ที่ปรึกษาวิทยานิพนธ์ แบ่งออกเป็น 2 ประเภท คือ</p> <p>1) อาจารย์ที่ปรึกษาวิทยานิพนธ์หลัก ต้องเป็น อาจารย์ประจำหลักสูตร มีคุณวุฒิปริญญาเอกหรือเทียบเท่า หรือ ขั้นต่ำปริญญาโทหรือเทียบเท่าที่มีตำแหน่งรองศาสตราจารย์หรือ เทียบเท่า และมีผลงานทางวิชาการที่ไม่ใช่ส่วนหนึ่งของการศึกษา</p>	<p>เผยแพร่ ตามหลักเกณฑ์ที่กำหนดในการพิจารณาแต่งตั้งให้บุคคล ดำรงตำแหน่งทางวิชาการ อย่างน้อย 3 รายการ ในรอบ 5 ปี ย้อนหลัง โดยอย่างน้อย 1 รายการ ต้องเป็นผลงานวิจัย</p> <p>16.3.2 อาจารย์ผู้รับผิดชอบหลักสูตร จำนวนอย่าง น้อย 3 คน มีคุณวุฒิปริญญาเอกหรือเทียบเท่า หรือขั้นต่ำปริญญา โทหรือเทียบเท่าที่มีตำแหน่งรองศาสตราจารย์ และมีผลงานทาง วิชาการที่ไม่ใช่ส่วนหนึ่งของการศึกษาเพื่อรับปริญญา และเป็น ผลงานทางวิชาการที่ได้รับการเผยแพร่ตามหลักเกณฑ์ที่กำหนดใน การพิจารณาแต่งตั้งให้บุคคลดำรงตำแหน่งทางวิชาการอย่างน้อย 3 รายการ ในรอบอย่างน้อย 5 ปีย้อนหลัง โดยอย่างน้อย 1 รายการ ต้องเป็นผลงานวิจัย</p> <p>กรณีมีการตกลงร่วมผลิตกับองค์กรภายนอก ต้องมี อาจารย์ประจำหลักสูตรจากสถาบันอุดมศึกษาเจ้าของ หลักสูตรนั้นเป็นอาจารย์ผู้รับผิดชอบหลักสูตรอย่างน้อย 2 คน กรณีที่มีความจำเป็นอย่างยิ่งสำหรับสาขาวิชาที่ไม่ สามารถสรรหาอาจารย์ผู้รับผิดชอบหลักสูตรครบตามจำนวน สถาบันอุดมศึกษาต้องเสนอจำนวนและคุณวุฒิของอาจารย์ ผู้รับผิดชอบหลักสูตรที่มีนั้นให้คณะกรรมการพิจารณาเป็นราย กรณี</p> <p>16.3.3 อาจารย์ที่ปรึกษาวิทยานิพนธ์ แบ่งออกเป็น 2 ประเภท คือ</p> <p>1) อาจารย์ที่ปรึกษาวิทยานิพนธ์หลัก ต้องเป็น อาจารย์ประจำหลักสูตร มีคุณวุฒิปริญญาเอกหรือเทียบเท่า หรือ ขั้นต่ำปริญญาโทหรือเทียบเท่าที่มีตำแหน่งรองศาสตราจารย์ และ มีผลงานทางวิชาการที่ไม่ใช่ส่วนหนึ่งของการศึกษาเพื่อรับปริญญา และเป็นผลงานทางวิชาการที่ได้รับการเผยแพร่ตามหลักเกณฑ์ที่</p>

ข้อบังคับฯ ระดับบัณฑิตศึกษา พ.ศ. 2560	ประกาศคณะกรรมการมาตรฐานอุดมศึกษา เรื่อง เกณฑ์มาตรฐานหลักสูตรระดับบัณฑิตศึกษา พ.ศ. 2565	(ร่าง) ข้อบังคับฯ ระดับบัณฑิตศึกษา พ.ศ.
	<p>เพื่อรับปริญญาและเป็นผลงานทางวิชาการที่ได้รับการเผยแพร่ตามหลักเกณฑ์ที่กำหนดในการพิจารณาแต่งตั้งให้บุคคลดำรงตำแหน่งทางวิชาการอย่างน้อย 3 รายการ ในรอบ 5 ปีย้อนหลัง โดยอย่างน้อย 1 รายการ ต้องเป็นผลงานวิจัย</p> <p>2) อาจารย์ที่ปรึกษาวิทยานิพนธ์ร่วม (ถ้ามี) ต้องมีคุณวุฒิและคุณสมบัติ ดังนี้</p> <p>อาจารย์ที่ปรึกษาวิทยานิพนธ์ร่วมที่เป็นอาจารย์ประจำหลักสูตร หรืออาจารย์ประจำ หรือนักวิจัยประจำ ต้องมีคุณวุฒิและผลงานทางวิชาการเช่นเดียวกับอาจารย์วิทยานิพนธ์หลัก</p> <p>สำหรับอาจารย์ที่ปรึกษาวิทยานิพนธ์ร่วมที่เป็นผู้ทรงภายนอกต้องมีคุณวุฒิปริญญาเอกหรือเทียบเท่า และมีผลงานทางวิชาการที่ได้รับการตีพิมพ์เผยแพร่ในวารสารที่มีชื่ออยู่ในฐานข้อมูลที่เป็นที่ยอมรับซึ่งตรงหรือสัมพันธ์กับหัวข้อวิทยานิพนธ์หรือการศึกษาค้นคว้าอิสระ ไม่น้อยกว่า 5 เรื่อง</p> <p>กรณีผู้ทรงคุณวุฒิภายนอกที่ไม่มีคุณวุฒิและผลงานทางวิชาการ ตามที่กำหนดข้างต้น ผู้ทรงคุณวุฒิภายนอกจะต้องเป็นผู้มีความรู้ความเชี่ยวชาญและประสบการณ์สูงเป็นที่ยอมรับ ซึ่งตรงหรือสัมพันธ์กับหัวข้อวิทยานิพนธ์หรือการศึกษาค้นคว้าอิสระ โดยผ่านความเห็นชอบจากสภาสถาบันอุดมศึกษาแห่งนั้น</p> <p>9.3.4 อาจารย์ผู้สอบวิทยานิพนธ์ ต้องประกอบด้วย อาจารย์ประจำหลักสูตร และผู้ทรงคุณวุฒิภายนอกสถาบัน โดยอาจมีอาจารย์ประจำหรือนักวิจัยประจำร่วมเป็นผู้สอบด้วย รวมไม่น้อยกว่า 3 คน ทั้งนี้ ประธานกรรมการสอบต้องไม่เป็นอาจารย์ที่ปรึกษาวิทยานิพนธ์หลัก หรืออาจารย์ที่ปรึกษาวิทยานิพนธ์ร่วม โดยอาจารย์ผู้สอบวิทยานิพนธ์ ต้องมีคุณวุฒิ คุณสมบัติ และ</p>	<p>กำหนดในการพิจารณาแต่งตั้งให้บุคคลดำรงตำแหน่งทางวิชาการอย่างน้อย 3 รายการ ในรอบ 5 ปีย้อนหลัง โดยอย่างน้อย 1 รายการ ต้องเป็นผลงานวิจัย</p> <p>2) อาจารย์ที่ปรึกษาวิทยานิพนธ์ร่วม (ถ้ามี) ต้องมีคุณวุฒิและคุณสมบัติ ดังนี้</p> <p>อาจารย์ที่ปรึกษาวิทยานิพนธ์ร่วมที่เป็นอาจารย์ประจำหลักสูตร หรืออาจารย์ประจำ หรือนักวิจัยประจำ ต้องมีคุณวุฒิและผลงานทางวิชาการเช่นเดียวกับอาจารย์วิทยานิพนธ์หลัก</p> <p>สำหรับอาจารย์ที่ปรึกษาวิทยานิพนธ์ร่วมที่เป็นผู้ทรงภายนอกต้องมีคุณวุฒิปริญญาเอกหรือเทียบเท่า และมีผลงานทางวิชาการที่ได้รับการตีพิมพ์เผยแพร่ในวารสารที่มีชื่ออยู่ในฐานข้อมูลที่เป็นที่ยอมรับซึ่งตรงหรือสัมพันธ์กับหัวข้อวิทยานิพนธ์หรือการศึกษาค้นคว้าอิสระ ไม่น้อยกว่า 5 เรื่อง</p> <p>กรณีผู้ทรงคุณวุฒิภายนอกที่ไม่มีคุณวุฒิและผลงานทางวิชาการ ตามที่กำหนดข้างต้น ผู้ทรงคุณวุฒิภายนอกจะต้องเป็นผู้มีความรู้ความเชี่ยวชาญและประสบการณ์สูงเป็นที่ยอมรับ ซึ่งตรงหรือสัมพันธ์กับหัวข้อวิทยานิพนธ์หรือการศึกษาค้นคว้าอิสระ โดยผ่านความเห็นชอบจากสภามหาวิทยาลัย</p> <p>16.3.4 อาจารย์ผู้สอบวิทยานิพนธ์ ต้องประกอบด้วย อาจารย์ประจำหลักสูตร และผู้ทรงคุณวุฒิภายนอกสถาบัน โดยอาจมีอาจารย์ประจำหรือนักวิจัยประจำร่วมเป็นผู้สอบด้วย รวมไม่น้อยกว่า 3 คน ทั้งนี้ ประธานกรรมการสอบต้องไม่เป็นอาจารย์ที่ปรึกษาวิทยานิพนธ์หลัก หรืออาจารย์ที่ปรึกษาวิทยานิพนธ์ร่วม โดยอาจารย์ผู้สอบวิทยานิพนธ์ ต้องมีคุณวุฒิ คุณสมบัติ และผลงานทางวิชาการ ดังนี้</p>

ข้อบังคับฯ ระดับบัณฑิตศึกษา พ.ศ. 2560	ประกาศคณะกรรมการมาตรฐานอุดมศึกษา เรื่อง เกณฑ์มาตรฐานหลักสูตรระดับบัณฑิตศึกษา พ.ศ. 2565	(ร่าง) ข้อบังคับฯ ระดับบัณฑิตศึกษา พ.ศ.
	<p>ผลงานทางวิชาการ ดังนี้</p> <p>1) กรณีอาจารย์ประจำหลักสูตรหรืออาจารย์ประจำหรือนักวิจัยประจำ ต้องมีคุณวุฒิปริญญาเอกหรือเทียบเท่า หรือขั้นต่ำปริญญาโทหรือเทียบเท่าที่มีตำแหน่งรองศาสตราจารย์ หรือเทียบเท่า และมีผลงานทางวิชาการที่ไม่ใช่ส่วนหนึ่งของการศึกษาเพื่อรับปริญญา และเป็นผลงานทางวิชาการที่ได้รับการเผยแพร่ตามหลักเกณฑ์ที่กำหนดในการพิจารณาแต่งตั้งให้บุคคลดำรงตำแหน่งทางวิชาการ อย่างน้อย 3 รายการในรอบ 5 ปี ย้อนหลัง โดยอย่างน้อย 1 รายการ ต้องเป็นผลงานวิจัย</p> <p>2) กรณีผู้ทรงคุณวุฒิภายนอก ต้องมีคุณวุฒิปริญญาเอกหรือเทียบเท่า และมีผลงานทางวิชาการที่ได้รับการตีพิมพ์เผยแพร่ในวารสารที่มีชื่ออยู่ในฐานข้อมูลที่เป็นที่ยอมรับ ซึ่งตรงหรือสัมพันธ์กับหัวข้อวิทยานิพนธ์หรือการศึกษาค้นคว้าอิสระ ไม่น้อยกว่า 5 เรื่อง</p> <p>กรณีผู้ทรงคุณวุฒิภายนอกที่ไม่มีคุณวุฒิและผลงานทางวิชาการตามที่กำหนดข้างต้น ผู้ทรงคุณวุฒิภายนอกจะต้องเป็นผู้มีความรู้ความเชี่ยวชาญและประสบการณ์สูงเป็นที่ยอมรับ ซึ่งตรงหรือสัมพันธ์กับหัวข้อวิทยานิพนธ์ หรือการค้นคว้าอิสระ โดยผ่านความเห็นชอบจากสภามหาวิทยาลัย</p> <p>9.3.5 อาจารย์ผู้สอน ต้องเป็นอาจารย์ประจำหรืออาจารย์พิเศษ ที่มีคุณวุฒิขั้นต่ำปริญญาโทหรือเทียบเท่า ในสาขาวิชานั้นหรือสาขาวิชาที่สัมพันธ์กัน หรือในสาขาวิชาของรายวิชาที่สอน และต้องมีประสบการณ์ด้านการสอนและมีผลงานทางวิชาการที่ไม่ใช่ส่วนหนึ่งของการศึกษาเพื่อรับปริญญา และเป็นผลงานทางวิชาการที่ได้รับการเผยแพร่ตามหลักเกณฑ์ที่กำหนดในการพิจารณาแต่งตั้งให้บุคคลดำรงตำแหน่งทางวิชาการ</p>	<p>1) กรณีอาจารย์ประจำหลักสูตรหรืออาจารย์ประจำหรือนักวิจัยประจำ ต้องมีคุณวุฒิปริญญาเอกหรือเทียบเท่า หรือขั้นต่ำปริญญาโทหรือเทียบเท่าที่มีตำแหน่งรองศาสตราจารย์ และมีผลงานทางวิชาการที่ไม่ใช่ส่วนหนึ่งของการศึกษาเพื่อรับปริญญา และเป็นผลงานทางวิชาการที่ได้รับการเผยแพร่ตามหลักเกณฑ์ที่กำหนดในการพิจารณาแต่งตั้งให้บุคคลดำรงตำแหน่งทางวิชาการ อย่างน้อย 3 รายการในรอบ 5 ปีย้อนหลัง โดยอย่างน้อย 1 รายการ ต้องเป็นผลงานวิจัย</p> <p>2) กรณีผู้ทรงคุณวุฒิภายนอก ต้องมีคุณวุฒิปริญญาเอกหรือเทียบเท่า และมีผลงานทางวิชาการที่ได้รับการตีพิมพ์เผยแพร่ในวารสารที่มีชื่ออยู่ในฐานข้อมูลที่เป็นที่ยอมรับ ซึ่งตรงหรือสัมพันธ์กับหัวข้อวิทยานิพนธ์หรือการศึกษาค้นคว้าอิสระ ไม่น้อยกว่า 5 เรื่อง</p> <p>กรณีผู้ทรงคุณวุฒิภายนอกที่ไม่มีคุณวุฒิและผลงานทางวิชาการตามที่กำหนดข้างต้น ผู้ทรงคุณวุฒิภายนอกจะต้องเป็นผู้มีความรู้ความเชี่ยวชาญและประสบการณ์สูงเป็นที่ยอมรับซึ่งตรงหรือสัมพันธ์กับหัวข้อวิทยานิพนธ์ หรือการค้นคว้าอิสระ โดยผ่านความเห็นชอบจากสภามหาวิทยาลัย</p> <p>16.3.5 อาจารย์ผู้สอน ต้องเป็นอาจารย์ประจำหรืออาจารย์พิเศษ ที่มีคุณวุฒิขั้นต่ำปริญญาโทหรือเทียบเท่า ในสาขาวิชานั้นหรือสาขาวิชาที่สัมพันธ์กัน หรือในสาขาวิชาของรายวิชาที่สอน และต้องมีประสบการณ์ด้านการสอนและมีผลงานทางวิชาการที่ไม่ใช่ส่วนหนึ่งของการศึกษาเพื่อรับปริญญา และเป็นผลงานทางวิชาการที่ได้รับการเผยแพร่ตามหลักเกณฑ์ที่กำหนดในการพิจารณาแต่งตั้งให้บุคคลดำรงตำแหน่งทางวิชาการ อย่างน้อย 1 รายการ ในรอบ 5 ปีย้อนหลัง</p>

ข้อบังคับฯ ระดับบัณฑิตศึกษา พ.ศ. 2560	ประกาศคณะกรรมการมาตรฐานอุดมศึกษา เรื่อง เกณฑ์มาตรฐานหลักสูตรระดับบัณฑิตศึกษา พ.ศ. 2565	(ร่าง) ข้อบังคับฯ ระดับบัณฑิตศึกษา พ.ศ.
	<p>อย่างน้อย 1 รายการ ในรอบ 5 ปีย้อนหลัง</p> <p>กรณีอาจารย์พิเศษที่ไม่มีคุณวุฒิและผลงานวิชาการตามที่กำหนดข้างต้น ต้องเป็นผู้ทรงคุณวุฒิที่มีความรู้ ความเชี่ยวชาญและประสบการณ์สูงเป็นที่ยอมรับ ซึ่งตรงหรือสัมพันธ์กับวิชาที่สอนโดยผ่านความเห็นชอบจากสภามหาวิทยาลัย ทั้งนี้หากรายวิชาใดมีความจำเป็นต้อง ใช้อาจารย์พิเศษ ต้องมีอาจารย์ประจำร่วมรับผิดชอบกระบวนการเรียนการสอนและพัฒนา นักศึกษาตลอด ระยะเวลาของการจัดการเรียนการสอนรายวิชานั้นๆ ด้วย</p> <p>9.3.6 อาจารย์ใหม่ที่มีคุณวุฒิระดับปริญญาเอก แม้ยังไม่มีผลงานทางวิชาการหลังสำเร็จการศึกษา อนุโลมให้เป็น อาจารย์ผู้สอนในระดับปริญญาโทได้ แต่ทั้งนี้หากจะทำหน้าที่เป็น อาจารย์ประจำหลักสูตร และอาจารย์ผู้รับผิดชอบหลักสูตร ต้องมี ผลงานทางวิชาการภายหลังสำเร็จการศึกษาอย่างน้อย 1 เรื่อง ภายใน 2 หรือ 2 เรื่องภายใน 4 ปี หรือ 3 เรื่องภายใน 5 ปี ย้อนหลัง</p>	<p>กรณีอาจารย์พิเศษที่ไม่มีคุณวุฒิและผลงาน วิชาการตามที่กำหนดข้างต้น ต้องเป็นผู้ทรงคุณวุฒิที่มีความรู้ ความเชี่ยวชาญและประสบการณ์สูงเป็นที่ยอมรับ ซึ่งตรงหรือ สัมพันธ์กับวิชาที่สอนโดยผ่านความเห็นชอบจากสภา มหาวิทยาลัย ทั้งนี้หากรายวิชาใดมีความจำเป็นต้อง ใช้อาจารย์ พิเศษ ต้องมีอาจารย์ประจำร่วมรับผิดชอบกระบวนการเรียน การสอนและพัฒนา นักศึกษาตลอด ระยะเวลาของการจัดการเรียน การสอนรายวิชานั้นๆ ด้วย</p> <p>16.3.6 อาจารย์ใหม่ที่มีคุณวุฒิระดับปริญญาเอก แม้ ยังไม่มีผลงานทางวิชาการหลังสำเร็จการศึกษา อนุโลมให้เป็น อาจารย์ผู้สอนในระดับปริญญาโทได้ แต่ทั้งนี้หากจะทำหน้าที่เป็น อาจารย์ประจำหลักสูตร และอาจารย์ผู้รับผิดชอบหลักสูตร ต้องมี ผลงานทางวิชาการภายหลังสำเร็จการศึกษาอย่างน้อย 1 เรื่อง ภายใน 2 หรือ 2 เรื่องภายใน 4 ปี หรือ 3 เรื่องภายใน 5 ปี ย้อนหลัง</p>
<p>16.4 หลักสูตรปริญญาเอกเป็นอาจารย์ประจำที่มีคุณวุฒิปริญญา เอกหรือเทียบเท่า หรือเป็นอาจารย์ประจำที่มีคุณวุฒิปริญญาโท หรือเทียบเท่าที่ดำรงตำแหน่งทางวิชาการไม่ต่ำกว่ารอง ศาสตราจารย์และมีผลงานทางวิชาการที่ไม่ใช่ส่วนหนึ่งของ การศึกษาเพื่อรับปริญญา และเป็นผลงานทางวิชาการที่ได้รับการ เผยแพร่ตามหลักเกณฑ์ที่กำหนดในการพิจารณาแต่งตั้งให้บุคคล ดำรงตำแหน่งทางวิชาการอย่างน้อย 3 รายการ ในรอบ 5 ปี ย้อนหลัง โดยอย่างน้อย 1 รายการ ต้องเป็นผลงานวิจัย</p> <p>ทั้งนี้ อาจารย์ประจำหลักสูตรในแต่ละหลักสูตร สามารถเป็นอาจารย์ประจำหลักสูตรเกินกว่า 1 หลักสูตร ในเวลา</p>	<p>9.4 ปริญญาเอก</p> <p>9.4.1 อาจารย์ประจำหลักสูตร มีคุณวุฒิปริญญาเอก หรือเทียบเท่า หรือชั้นต่ำปริญญาโทหรือเทียบเท่าที่มีตำแหน่งรอง ศาสตราจารย์หรือเทียบเท่า และมีผลงานทางวิชาการที่ไม่ใช่ส่วน หนึ่งของการศึกษาเพื่อรับปริญญา และเป็นผลงานทางวิชาการ ประเภทงานวิจัยที่ได้รับการเผยแพร่ตามหลักเกณฑ์ที่กำหนดใน การพิจารณาแต่งตั้งให้บุคคลดำรงตำแหน่งทางวิชาการอย่างน้อย 3 รายการ ในรอบ 5 ปีย้อนหลัง</p> <p>9.4.2 อาจารย์ผู้รับผิดชอบหลักสูตร จำนวนอย่างน้อย 3 คน มีคุณวุฒิปริญญาเอกหรือเทียบเท่า หรือชั้นต่ำปริญญาโท</p>	<p>16.4 ปริญญาเอก</p> <p>16.4.1 อาจารย์ประจำหลักสูตร มีคุณวุฒิปริญญาเอก หรือเทียบเท่า หรือชั้นต่ำปริญญาโทหรือเทียบเท่าที่มีตำแหน่งรอง ศาสตราจารย์และมีผลงานทางวิชาการที่ไม่ใช่ส่วนหนึ่งของ การศึกษาเพื่อรับปริญญา และเป็นผลงานทางวิชาการประเภท งานวิจัยที่ได้รับการเผยแพร่ตามหลักเกณฑ์ที่กำหนดในการ พิจารณาแต่งตั้งให้บุคคลดำรงตำแหน่งทางวิชาการอย่างน้อย 3 รายการ ในรอบ 5 ปีย้อนหลัง</p> <p>16.4.2 อาจารย์ผู้รับผิดชอบหลักสูตร จำนวนอย่าง น้อย 3 คน มีคุณวุฒิปริญญาเอกหรือเทียบเท่า หรือชั้นต่ำปริญญา</p>

ข้อบังคับฯ ระดับบัณฑิตศึกษา พ.ศ. 2560	ประกาศคณะกรรมการมาตรฐานอุดมศึกษา เรื่อง เกณฑ์มาตรฐานหลักสูตรระดับบัณฑิตศึกษา พ.ศ. 2565	(ร่าง) ข้อบังคับฯ ระดับบัณฑิตศึกษา พ.ศ.
<p>เดียวกันได้แต่ต้องเป็นหลักสูตรที่อาจารย์ผู้นั้นมีคุณวุฒิตรงหรือสัมพันธ์กับสาขาวิชาของหลักสูตรการเปิดสอนหลักสูตรระดับบัณฑิตศึกษา ให้มีอาจารย์ผู้รับผิดชอบหลักสูตรเป็นผู้ดำเนินการ โดยจำนวน คุณสมบัติ การแต่งตั้ง อำนวยการหน้าที่การพ้นจากตำแหน่ง ให้เป็นไปตามข้อ 50</p>	<p>หรือเทียบเท่าที่มีตำแหน่งศาสตราจารย์ และมีผลงานทางวิชาการที่ไม่ใช่ส่วนหนึ่งของการศึกษาเพื่อรับปริญญา และเป็นผลงานทางวิชาการประเภทงานวิจัยที่ได้รับการเผยแพร่ตามหลักเกณฑ์ที่กำหนดในการพิจารณาแต่งตั้งให้บุคคลดำรงตำแหน่งทางวิชาการ อย่างน้อย 3 รายการ ในรอบ 5 ปีย้อนหลัง</p> <p>กรณีมีการตกลงร่วมผลิตกับองค์กรภายนอก ต้องมีอาจารย์ประจำหลักสูตรจากสถาบันอุดมศึกษาเจ้าของหลักสูตรนั้นเป็นอาจารย์ผู้รับผิดชอบหลักสูตรอย่างน้อย 2 คน</p> <p>กรณีที่มีความจำเป็นอย่างยิ่งสำหรับสาขาวิชาที่ไม่สามารถสรรหาอาจารย์ผู้รับผิดชอบหลักสูตรครบตามจำนวน สถาบันอุดมศึกษาต้องเสนอจำนวนและคุณวุฒิของอาจารย์ผู้รับผิดชอบหลักสูตรที่มีนั้นให้คณะกรรมการพิจารณาเป็นรายกรณี</p> <p>9.4.3 อาจารย์ที่ปรึกษาวิทยานิพนธ์ แบ่งออกเป็น ๒ ประเภท คือ</p> <ol style="list-style-type: none"> 1) อาจารย์ที่ปรึกษาวิทยานิพนธ์หลัก ต้องเป็นอาจารย์ประจำหลักสูตรมีคุณวุฒิปริญญาเอกหรือเทียบเท่า หรือชั้นต่ำปริญญาโทหรือเทียบเท่าที่มีตำแหน่งรองศาสตราจารย์หรือเทียบเท่า และมีผลงานทางวิชาการที่ไม่ใช่ส่วนหนึ่งของการศึกษาเพื่อรับปริญญา และเป็นผลงานทางวิชาการประเภทงานวิจัยที่ได้รับการเผยแพร่ตามหลักเกณฑ์ที่กำหนดในการพิจารณาแต่งตั้งให้บุคคลดำรงตำแหน่งทางวิชาการ อย่างน้อย 3 รายการ ในรอบ 5 ปีย้อนหลัง 2) อาจารย์ที่ปรึกษาวิทยานิพนธ์ร่วม ต้องมีอาจารย์ประจำหลักสูตร หรืออาจารย์ประจำ หรือนักวิจัยประจำ หรือผู้ทรงคุณวุฒิภายนอก ร่วมเป็นที่ปรึกษาวิทยานิพนธ์อย่าง 	<p>โทหรือเทียบเท่าที่มีตำแหน่งศาสตราจารย์ และมีผลงานทางวิชาการที่ไม่ใช่ส่วนหนึ่งของการศึกษาเพื่อรับปริญญา และเป็นผลงานทางวิชาการประเภทงานวิจัยที่ได้รับการเผยแพร่ตามหลักเกณฑ์ที่กำหนดในการพิจารณาแต่งตั้งให้บุคคลดำรงตำแหน่งทางวิชาการอย่างน้อย 3 รายการ ในรอบ 5 ปีย้อนหลัง</p> <p>กรณีมีการตกลงร่วมผลิตกับองค์กรภายนอก ต้องมีอาจารย์ประจำหลักสูตรจากสถาบันอุดมศึกษาเจ้าของหลักสูตรนั้นเป็นอาจารย์ผู้รับผิดชอบหลักสูตรอย่างน้อย 2 คน</p> <p>กรณีที่มีความจำเป็นอย่างยิ่งสำหรับสาขาวิชาที่ไม่สามารถสรรหาอาจารย์ผู้รับผิดชอบหลักสูตรครบตามจำนวน สถาบันอุดมศึกษาต้องเสนอจำนวนและคุณวุฒิของอาจารย์ผู้รับผิดชอบหลักสูตรที่มีนั้นให้คณะกรรมการพิจารณาเป็นรายกรณี</p> <p>16.4.3 อาจารย์ที่ปรึกษาวิทยานิพนธ์ แบ่งออกเป็น ๒ ประเภท คือ</p> <ol style="list-style-type: none"> 1) อาจารย์ที่ปรึกษาวิทยานิพนธ์หลัก ต้องเป็นอาจารย์ประจำหลักสูตรมีคุณวุฒิปริญญาเอกหรือเทียบเท่า หรือชั้นต่ำปริญญาโทหรือเทียบเท่าที่มีตำแหน่งรองศาสตราจารย์ และมีผลงานทางวิชาการที่ไม่ใช่ส่วนหนึ่งของการศึกษาเพื่อรับปริญญา และเป็นผลงานทางวิชาการประเภทงานวิจัยที่ได้รับการเผยแพร่ตามหลักเกณฑ์ที่กำหนดในการพิจารณาแต่งตั้งให้บุคคลดำรงตำแหน่งทางวิชาการ อย่างน้อย 3 รายการ ในรอบ 5 ปีย้อนหลัง 2) อาจารย์ที่ปรึกษาวิทยานิพนธ์ร่วม ต้องมีอาจารย์ประจำหลักสูตร หรืออาจารย์ประจำ หรือนักวิจัยประจำ หรือผู้ทรงคุณวุฒิภายนอก ร่วมเป็นที่ปรึกษาวิทยานิพนธ์อย่างน้อย 1 คน โดยอาจารย์ประจำหลักสูตรหรือ อาจารย์ประจำหรือ

ข้อบังคับฯ ระดับบัณฑิตศึกษา พ.ศ. 2560	ประกาศคณะกรรมการมาตรฐานอุดมศึกษา เรื่อง เกณฑ์มาตรฐานหลักสูตรระดับบัณฑิตศึกษา พ.ศ. 2565	(ร่าง) ข้อบังคับฯ ระดับบัณฑิตศึกษา พ.ศ.
	<p>น้อย 1 คน โดยอาจารย์ประจำหลักสูตรหรือ อาจารย์ประจำหรือนักวิจัยประจำต้องมีคุณวุฒิและผลงานทางวิชาการเช่นเดียวกับอาจารย์ที่ปรึกษาวิทยานิพนธ์หลัก</p> <p>สำหรับอาจารย์ที่ปรึกษาวิทยานิพนธ์ร่วมที่เป็นผู้ทรงคุณวุฒิภายนอกต้องมีคุณวุฒิปริญญาเอกหรือเทียบเท่า และมีผลงานทางวิชาการที่ได้รับการตีพิมพ์เผยแพร่ในวารสารที่มีชื่ออยู่ในฐานข้อมูลที่เป็นที่ยอมรับซึ่งตรงหรือสัมพันธ์กับหัวข้อวิทยานิพนธ์ ไม่น้อยกว่า 10 เรื่อง</p> <p>กรณีผู้ทรงคุณวุฒิภายนอกที่ไม่มีคุณวุฒิและผลงานทางวิชาการตามที่กำหนดข้างต้น ผู้ทรงคุณวุฒิภายนอกจะต้องเป็นผู้มีความรู้ความเชี่ยวชาญและประสบการณ์สูงมากเป็นที่ยอมรับ ซึ่งตรงหรือสัมพันธ์กับหัวข้อวิทยานิพนธ์ โดยผ่านความเห็นชอบจากสภาสถาบันอุดมศึกษาแห่งนั้น</p> <p>9.4.4 อาจารย์ผู้สอบวิทยานิพนธ์ ต้องประกอบด้วย อาจารย์ประจำหลักสูตร โดยอาจมีอาจารย์ประจำหรือนักวิจัยประจำร่วมเป็นผู้สอบด้วย และผู้ทรงคุณวุฒิภายนอกสถาบันอุดมศึกษาไม่น้อยกว่า 2 คน รวมทั้งหมดแล้วไม่น้อยกว่า 5 คน ทั้งนี้ ประธานกรรมการสอบต้องเป็นผู้ทรงคุณวุฒิภายนอก โดยอาจารย์ผู้สอบวิทยานิพนธ์ต้องมีคุณวุฒิ คุณสมบัติ และผลงานทางวิชาการ ดังนี้</p> <p>1) กรณีอาจารย์ประจำหลักสูตรหรืออาจารย์ประจำหรือนักวิจัยประจำ ต้องมีคุณวุฒิปริญญาเอกหรือเทียบเท่าหรือขั้นต่ำปริญญาโทหรือเทียบเท่าที่มีตำแหน่งรองศาสตราจารย์หรือเทียบเท่า และมีผลงานทางวิชาการประเภทงานวิจัยที่ไม่ใช่ส่วนหนึ่งของการศึกษาเพื่อรับปริญญาและเป็นผลงานทางวิชาการที่ได้รับการเผยแพร่ตามหลักเกณฑ์ที่กำหนดในการพิจารณาแต่งตั้ง</p>	<p>นักวิจัยประจำต้องมีคุณวุฒิและผลงานทางวิชาการเช่นเดียวกับอาจารย์ที่ปรึกษาวิทยานิพนธ์หลัก</p> <p>สำหรับอาจารย์ที่ปรึกษาวิทยานิพนธ์ร่วมที่เป็นผู้ทรงคุณวุฒิภายนอกต้องมีคุณวุฒิปริญญาเอกหรือเทียบเท่าและมีผลงานทางวิชาการที่ได้รับการตีพิมพ์เผยแพร่ในวารสารที่มีชื่ออยู่ในฐานข้อมูลที่เป็นที่ยอมรับซึ่งตรงหรือสัมพันธ์กับหัวข้อวิทยานิพนธ์ ไม่น้อยกว่า 10 เรื่อง</p> <p>กรณีผู้ทรงคุณวุฒิภายนอกที่ไม่มีคุณวุฒิและผลงานทางวิชาการตามที่กำหนดข้างต้น ผู้ทรงคุณวุฒิภายนอกจะต้องเป็นผู้มีความรู้ความเชี่ยวชาญและประสบการณ์สูงมากเป็นที่ยอมรับ ซึ่งตรงหรือสัมพันธ์กับหัวข้อวิทยานิพนธ์ โดยผ่านความเห็นชอบจากสภามหาวิทยาลัย</p> <p>16.4.4 อาจารย์ผู้สอบวิทยานิพนธ์ ต้องประกอบด้วย อาจารย์ประจำหลักสูตร โดยอาจมีอาจารย์ประจำหรือนักวิจัยประจำร่วมเป็นผู้สอบด้วย และผู้ทรงคุณวุฒิภายนอกสถาบันไม่น้อยกว่า 2 คน รวมทั้งหมดแล้วไม่น้อยกว่า 5 คน ทั้งนี้ ประธานกรรมการสอบต้องเป็นผู้ทรงคุณวุฒิภายนอก โดยอาจารย์ผู้สอบวิทยานิพนธ์ต้องมีคุณวุฒิ คุณสมบัติ และผลงานทางวิชาการ ดังนี้</p> <p>1) กรณีอาจารย์ประจำหลักสูตรหรืออาจารย์ประจำหรือนักวิจัยประจำ ต้องมีคุณวุฒิปริญญาเอกหรือเทียบเท่าหรือขั้นต่ำปริญญาโทหรือเทียบเท่าที่มีตำแหน่งรองศาสตราจารย์ และมีผลงานทางวิชาการประเภทงานวิจัยที่ไม่ใช่ส่วนหนึ่งของการศึกษาเพื่อรับปริญญาและเป็นผลงานทางวิชาการที่ได้รับการตีพิมพ์เผยแพร่ตามหลักเกณฑ์ที่กำหนดในการพิจารณาแต่งตั้งให้บุคคลดำรงตำแหน่งทางวิชาการอย่างน้อย 3 รายการ ในรอบ 5 ปี ย้อนหลัง</p>

ข้อบังคับฯ ระดับบัณฑิตศึกษา พ.ศ. 2560	ประกาศคณะกรรมการมาตรฐานอุดมศึกษา เรื่อง เกณฑ์มาตรฐานหลักสูตรระดับบัณฑิตศึกษา พ.ศ. 2565	(ร่าง) ข้อบังคับฯ ระดับบัณฑิตศึกษา พ.ศ.
	<p>ให้บุคคลดำรงตำแหน่งทางวิชาการอย่างน้อย 3 รายการ ในรอบ 5 ปีซ้อนหลัง</p> <p>2) กรณีผู้ทรงคุณวุฒิภายนอก ต้องมีคุณวุฒิปริญญาเอกหรือเทียบเท่า และมีผลงานทางวิชาการที่ได้รับการตีพิมพ์เผยแพร่ในวารสารที่มีชื่ออยู่ในฐานข้อมูลที่เป็นที่ยอมรับ ซึ่งตรงหรือสัมพันธ์กับหัวข้อวิทยานิพนธ์ ไม่น้อยกว่า 10 เรื่อง</p> <p>กรณีผู้ทรงคุณวุฒิภายนอกที่ไม่มีคุณวุฒิและผลงานทางวิชาการ ตามที่กำหนดข้างต้น ผู้ทรงคุณวุฒิภายนอกจะต้องเป็นผู้มีความรู้ความเชี่ยวชาญและประสบการณ์สูงมากเป็นที่ยอมรับ ซึ่งตรงหรือสัมพันธ์กับหัวข้อวิทยานิพนธ์ โดยผ่านความเห็นชอบจากสภาสถาบันอุดมศึกษาแห่งนั้น</p> <p>9.4.5 อาจารย์ผู้สอน ต้องเป็นอาจารย์ประจำหรืออาจารย์พิเศษ ที่มีคุณวุฒิปริญญาเอกหรือเทียบเท่า หรือขั้นต่ำปริญญาโทหรือเทียบเท่าที่มีตำแหน่งรองศาสตราจารย์หรือเทียบเท่า ในสาขาวิชานั้นหรือสาขาวิชาที่สัมพันธ์กัน หรือในสาขาวิชาของรายวิชาที่สอน และต้องมีประสบการณ์ด้านการสอน และมีผลงานทางวิชาการ ที่ไม่ใช่ส่วนหนึ่งของการศึกษาเพื่อรับปริญญา และเป็นผลงานทางวิชาการที่เผยแพร่ตามหลักเกณฑ์ที่กำหนดในการพิจารณาแต่งตั้งให้บุคคลดำรงตำแหน่งทางวิชาการอย่างน้อย 1 รายการ ในรอบ 5 ปีซ้อนหลัง</p> <p>กรณีอาจารย์พิเศษที่ไม่มีคุณวุฒิตามที่กำหนดข้างต้นต้องเป็นผู้ทรงคุณวุฒิที่มีความรู้ความเชี่ยวชาญเป็นที่ยอมรับซึ่งตรงหรือสัมพันธ์กับวิชาที่สอนโดยผ่านความเห็นชอบจากสภาสถาบันอุดมศึกษาแห่งนั้น ทั้งนี้หากรายวิชาใดมีความจำเป็นต้องใช้อาจารย์พิเศษ ต้องมีอาจารย์ประจำร่วมรับผิดชอบกระบวนการเรียนการสอนและพัฒนาักศึกษาตลอดระยะเวลา</p>	<p>2) กรณีผู้ทรงคุณวุฒิภายนอก ต้องมีคุณวุฒิปริญญาเอกหรือเทียบเท่า และมีผลงานทางวิชาการที่ได้รับการตีพิมพ์เผยแพร่ในวารสารที่มีชื่ออยู่ในฐานข้อมูลที่เป็นที่ยอมรับ ซึ่งตรงหรือสัมพันธ์กับหัวข้อวิทยานิพนธ์ ไม่น้อยกว่า 10 เรื่อง</p> <p>กรณีผู้ทรงคุณวุฒิภายนอกที่ไม่มีคุณวุฒิและผลงานทางวิชาการ ตามที่กำหนดข้างต้น ผู้ทรงคุณวุฒิภายนอกจะต้องเป็นผู้มีความรู้ความเชี่ยวชาญและประสบการณ์สูงมากเป็นที่ยอมรับ ซึ่งตรงหรือสัมพันธ์กับหัวข้อวิทยานิพนธ์ โดยผ่านความเห็นชอบจากสภามหาวิทยาลัย</p> <p>16.4.5 อาจารย์ผู้สอน ต้องเป็นอาจารย์ประจำหรืออาจารย์พิเศษ ที่มีคุณวุฒิปริญญาเอกหรือเทียบเท่า หรือขั้นต่ำปริญญาโทหรือเทียบเท่าที่มีตำแหน่งรองศาสตราจารย์ในสาขาวิชานั้นหรือสาขาวิชาที่สัมพันธ์กัน หรือในสาขาวิชาของรายวิชาที่สอน และต้องมีประสบการณ์ด้านการสอนและมีผลงานทางวิชาการ ที่ไม่ใช่ส่วนหนึ่งของการศึกษาเพื่อรับปริญญา และเป็นผลงานทางวิชาการที่เผยแพร่ตามหลักเกณฑ์ที่กำหนดในการพิจารณาแต่งตั้งให้บุคคลดำรงตำแหน่งทางวิชาการอย่างน้อย 1 รายการ ในรอบ 5 ปีซ้อนหลัง</p> <p>ในกรณีรายวิชาที่สอนไม่ใช่วิชาในสาขาวิชาของหลักสูตร อนุโลม ให้อาจารย์ที่มีคุณวุฒิปริญญาโทหรือเทียบเท่าที่มีตำแหน่งทางวิชาการต่ำกว่ารองศาสตราจารย์ทำหน้าที่ อาจารย์ผู้สอนได้</p> <p>กรณีอาจารย์พิเศษที่ไม่มีคุณวุฒิและผลงานทางวิชาการตามที่กำหนด ข้างต้นต้องเป็นผู้ทรงคุณวุฒิที่มีความรู้ความเชี่ยวชาญและประสบการณ์สูงมากเป็นที่ยอมรับ ซึ่งตรงหรือสัมพันธ์กับวิชาที่สอนโดยผ่านความเห็นชอบจากสภา</p>

ข้อบังคับฯ ระดับบัณฑิตศึกษา พ.ศ. 2560	ประกาศคณะกรรมการมาตรฐานอุดมศึกษา เรื่อง เกณฑ์มาตรฐานหลักสูตรระดับบัณฑิตศึกษา พ.ศ. 2565	(ร่าง) ข้อบังคับฯ ระดับบัณฑิตศึกษา พ.ศ.
	<p>ของการจัดการเรียนการสอนรายวิชานั้นๆ ด้วย</p> <p>9.4.6 อาจารย์ใหม่ที่มีคุณวุฒิตะดับปริญญาเอก แม้อย่างไม่มีผลงานทางวิชาการหลังสำเร็จการศึกษา อนุโลมให้เป็นอาจารย์ผู้สอนในระดับปริญญาเอกได้ แต่ทั้งนี้หากจะทำหน้าที่เป็นอาจารย์ประจำหลักสูตร และอาจารย์ผู้รับผิดชอบหลักสูตร ต้องมีผลงานทางวิชาการภายหลังสำเร็จการศึกษาอย่างน้อย 1 เรื่อง ภายใน 2 หรือ 2 เรื่องภายใน 4 ปี หรือ 3 เรื่องภายใน 5 ปี ย้อนหลัง</p>	<p>สถาบันอุดมศึกษาแห่งนั้น ทั้งนี้หากรายวิชาใดมีความจำเป็นต้องใช้อาจารย์พิเศษ ต้องมีอาจารย์ประจำร่วมรับผิดชอบกระบวนการเรียนการสอนและพัฒนาบัณฑิตศึกษาตลอดระยะเวลาของการจัดการเรียนการสอนรายวิชานั้นๆ ด้วย</p> <p>9.4.6 อาจารย์ใหม่ที่มีคุณวุฒิตะดับปริญญาเอก แม้อย่างไม่มีผลงานทางวิชาการหลังสำเร็จการศึกษา อนุโลมให้เป็นอาจารย์ผู้สอนในระดับปริญญาเอกได้ แต่ทั้งนี้หากจะทำหน้าที่เป็นอาจารย์ประจำหลักสูตร และอาจารย์ผู้รับผิดชอบหลักสูตร ต้องมีผลงานทางวิชาการภายหลังสำเร็จการศึกษาอย่างน้อย 1 เรื่อง ภายใน 2 หรือ 2 เรื่องภายใน 4 ปี หรือ 3 เรื่องภายใน 5 ปี ย้อนหลัง</p>
<p>ข้อ 17 การกำหนดระยะเวลาการศึกษาตามหลักสูตรระดับบัณฑิตศึกษา ดังนี้</p> <p>17.1 ระบบทวิภาคการสอนในและนอกเวลาราชการ ให้ใช้หลักเกณฑ์ดังต่อไปนี้</p> <p>17.1.1 หลักสูตรประกาศนียบัตรบัณฑิตและหลักสูตรประกาศนียบัตรบัณฑิตชั้นสูงให้ใช้ระยะเวลาการศึกษาตามหลักสูตรจนสำเร็จการศึกษาอย่างน้อย 1 ภาคการศึกษาปกติ และอย่างมากไม่เกิน 6 ภาคการศึกษาปกติ</p> <p>17.1.2 หลักสูตรปริญญามหาบัณฑิตให้ใช้ระยะเวลาการศึกษาตามหลักสูตรจนสำเร็จการศึกษาอย่างน้อย 2 ภาคการศึกษาปกติและอย่างมากไม่เกิน 10 ภาคการศึกษาปกติ</p> <p>17.1.3 หลักสูตรปริญญาดุษฎีบัณฑิต ให้ใช้ระยะเวลาการศึกษาตามหลักสูตรจนสำเร็จการศึกษา ดังนี้</p> <p>(1) นิสิตที่สำเร็จปริญญาบัณฑิตให้ใช้ระยะเวลาอย่างน้อย 6 ภาคการศึกษาปกติ และอย่างมากไม่เกิน 16 ภาค</p>	<p>12. จำนวนหน่วยกิตในการลงทะเบียนเรียน และระยะเวลาการศึกษาในแต่ละหลักสูตร และระดับการศึกษาให้เป็นไปตามที่สภาสถาบันอุดมศึกษากำหนด</p>	<p>ใช้หัวข้อและรายละเอียดตามประกาศ เกณฑ์มาตรฐานฯ พ.ศ. 2565</p> <p>ข้อ 17 ระยะเวลาการศึกษา</p> <p>หลักสูตรระดับบัณฑิตศึกษา ระบบทวิภาคการสอนในและนอกเวลาราชการ ให้ใช้หลักเกณฑ์ดังต่อไปนี้</p> <p>17.1 หลักสูตรประกาศนียบัตรบัณฑิต และหลักสูตรประกาศนียบัตรบัณฑิตชั้นสูง ให้เป็นไปตามที่หลักสูตรกำหนดแต่ไม่เกิน 3 ปีการศึกษา</p> <p>17.2 หลักสูตรปริญญาโท ให้เป็นไปตามที่หลักสูตรกำหนดแต่ไม่เกิน 5 ปีการศึกษา</p> <p>17.3 หลักสูตรปริญญาเอก ให้เป็นไปตามที่หลักสูตรกำหนด ดังนี้</p> <p>(1) ผู้สำเร็จการศึกษาปริญญาตรี แล้วเขาศึกษาต่อในระดับปริญญาเอก ให้ใช้เวลาศึกษาไม่เกิน 8 ปีการศึกษา</p> <p>(2) ผู้สำเร็จการศึกษาปริญญาตรี แล้วเขาศึกษา</p>

ข้อบังคับฯ ระดับบัณฑิตศึกษา พ.ศ. 2560	ประกาศคณะกรรมการมาตรฐานอุดมศึกษา เรื่อง เกณฑ์มาตรฐานหลักสูตรระดับบัณฑิตศึกษา พ.ศ. 2565	(ร่าง) ข้อบังคับฯ ระดับบัณฑิตศึกษา พ.ศ.
<p>การศึกษาปกติ</p> <p>(2) นิสิตที่สำเร็จปริญญาโทบัณฑิตให้ใช้ระยะเวลาอย่างน้อย 4 ภาคการศึกษาปกติ และอย่างมากไม่เกิน 12 ภาคการศึกษาปกติ</p> <p>ทั้งนี้ การนับจำนวนภาคการศึกษาไม่นับรวมภาคการศึกษาพิเศษระยะเวลาการศึกษาตามหลักสูตรของหลักสูตรปริญญาตรีบัณฑิต ไม่ให้นับระยะเวลาระหว่างรอการตีพิมพ์หรือตอบรับการตีพิมพ์สำหรับระยะเวลาระหว่างรอการตีพิมพ์หรือตอบรับการตีพิมพ์ให้เป็นไปตามที่มหาวิทยาลัยกำหนด</p> <p>17.2 ระบบไตรภาค การสอนในและนอกเวลาราชการ ให้ใช้หลักเกณฑ์ดังต่อไปนี้</p> <p>17.2.1 หลักสูตรประกาศนียบัตรบัณฑิตและหลักสูตรประกาศนียบัตรบัณฑิตชั้นสูงให้ใช้ระยะเวลาการศึกษาตามหลักสูตรจนสำเร็จการศึกษอย่างน้อย 1 ภาคการศึกษาปกติ และอย่างมากไม่เกิน 9 ภาคการศึกษาปกติ</p> <p>17.2.2 หลักสูตรปริญญาโทบัณฑิตให้ใช้ระยะเวลาการศึกษาตามหลักสูตรจนสำเร็จการศึกษอย่างน้อย 3 ภาคการศึกษาปกติ และอย่างมากไม่เกิน 15 ภาคการศึกษาปกติ</p> <p>17.2.3 หลักสูตรปริญญาตรีบัณฑิต ให้ใช้ระยะเวลาการศึกษาตามหลักสูตรจนสำเร็จการศึกษา ดังนี้</p> <p>(1) นิสิตที่สำเร็จปริญญาบัณฑิตให้ใช้ระยะเวลาอย่างน้อย 9 ภาคการศึกษาปกติ และอย่างมากไม่เกิน 24 ภาคการศึกษาปกติ</p> <p>(2) นิสิตที่สำเร็จปริญญาโทบัณฑิตให้ใช้ระยะเวลาอย่างน้อย 6 ภาคการศึกษาปกติ และอย่างมากไม่เกิน 18 ภาคการศึกษาปกติ</p>		<p>ต่อในระดับปริญญาเอก ให้ใช้เวลาศึกษาไม่เกิน 6 ปีการศึกษา ทั้งนี้ หลักสูตรปริญญาเอก ระยะเวลาระหว่างรอการตีพิมพ์หรือตอบรับการตีพิมพ์ให้เป็นไปตามที่มหาวิทยาลัยกำหนด</p>

ข้อบังคับฯ ระดับบัณฑิตศึกษา พ.ศ. 2560	ประกาศคณะกรรมการมาตรฐานอุดมศึกษา เรื่อง เกณฑ์มาตรฐานหลักสูตรระดับบัณฑิตศึกษา พ.ศ. 2565	(ร่าง) ข้อบังคับฯ ระดับบัณฑิตศึกษา พ.ศ.
<p>ทั้งนี้ ระยะเวลาการศึกษาตามหลักสูตรของหลักสูตรปริญญาตรีบัณฑิต ไม่ให้นับระยะเวลาระหว่างรอการตีพิมพ์หรือตอบรับการตีพิมพ์</p> <p>17.3 ระบบจตุรภาค การสอนในและนอกเวลาวิชาการ ให้ใช้หลักเกณฑ์ดังต่อไปนี้</p> <p>17.3.1 หลักสูตรประกาศนียบัตรบัณฑิตและหลักสูตรประกาศนียบัตรบัณฑิตชั้นสูงให้ใช้ระยะเวลาการศึกษาตามหลักสูตรจนสำเร็จการศึกษาอย่างน้อย 2 ภาคการศึกษาปกติ และอย่างมากไม่เกิน 12 ภาคการศึกษาปกติ</p> <p>17.3.2 หลักสูตรปริญญาโทบัณฑิตให้ใช้ระยะเวลาการศึกษาตามหลักสูตรจนสำเร็จการศึกษาอย่างน้อย 4 ภาคการศึกษาปกติ และอย่างมากไม่เกิน 20 ภาคการศึกษาปกติ</p> <p>17.3.3 หลักสูตรปริญญาตรีบัณฑิต ให้ใช้ระยะเวลาการศึกษาตามหลักสูตรจนสำเร็จการศึกษา ดังนี้</p> <p>(1) นิสิตที่สำเร็จปริญญาบัณฑิตให้ใช้ระยะเวลาอย่างน้อย 12 ภาคการศึกษาปกติ และอย่างมากไม่เกิน 31 ภาคการศึกษาปกติ</p> <p>(2) นิสิตที่สำเร็จปริญญาโทบัณฑิตให้ใช้ระยะเวลาอย่างน้อย 8 ภาคการศึกษาปกติ และอย่างมากไม่เกิน 24 ภาคการศึกษาปกติ</p> <p>ทั้งนี้ ระยะเวลาการศึกษาตามหลักสูตรของหลักสูตรปริญญาตรีบัณฑิต ไม่ให้นับระยะเวลาระหว่างรอการตีพิมพ์หรือตอบรับการตีพิมพ์</p>		
<p>หมวด 4 การรับเข้าเป็นนิสิตและสภาพนิสิต</p>		<p>หมวด 4 การรับเข้าเป็นนิสิตและสภาพนิสิต</p>
<p>ข้อ 18 คุณวุฒิและคุณสมบัติของผู้สมัครเข้าเป็นนิสิต</p>	<p>11. คุณสมบัติของผู้เข้าศึกษา</p>	<p>ข้อ 18 อ้างอิง ข้อ 11 ประกาศน กฎกระทรวง พ.ศ. 2565</p>

ข้อบังคับฯ ระดับบัณฑิตศึกษา พ.ศ. 2560	ประกาศคณะกรรมการมาตรฐานอุดมศึกษา เรื่อง เกณฑ์มาตรฐานหลักสูตรระดับบัณฑิตศึกษา พ.ศ. 2565	(ร่าง) ข้อบังคับฯ ระดับบัณฑิตศึกษา พ.ศ.
<p>18.1 หลักสูตรประกาศนียบัตรบัณฑิต ผู้สมัครเข้าศึกษา จะต้องสำเร็จการศึกษาหรือกำลังศึกษาอยู่ในภาคการศึกษาสุดท้ายในระดับปริญญาตรีหรือเทียบเท่าจากมหาวิทยาลัยหรือสถาบันอุดมศึกษาที่สำนักงานคณะกรรมการการอุดมศึกษารับรองและต้องมีคุณสมบัติอื่นตามที่มหาวิทยาลัยกำหนด</p> <p>18.2 หลักสูตรปริญญาโท ผู้สมัครเข้าศึกษา จะต้องสำเร็จการศึกษาหรือกำลังศึกษาอยู่ในภาคการศึกษาสุดท้ายในระดับปริญญาตรีหรือเทียบเท่าจากมหาวิทยาลัยหรือสถาบันอุดมศึกษาที่สำนักงานคณะกรรมการการอุดมศึกษารับรอง โดยมีค่าคะแนนเฉลี่ยสะสมตลอดหลักสูตรไม่น้อยกว่า 2.50 ในกรณีที่มียุทธศาสตร์ชั้นเฉลี่ยสะสมน้อยกว่า 2.50 จะต้องเป็นผู้มีคุณสมบัติพิเศษตามที่อาจารย์ผู้รับผิดชอบหลักสูตรกำหนด โดยพิจารณาจากผลการสอบและผลงานทางวิชาการอื่นประกอบ</p> <p>18.3 หลักสูตรประกาศนียบัตรบัณฑิตชั้นสูง ผู้สมัครเข้าศึกษาจะต้องสำเร็จการศึกษาหรือกำลังศึกษาอยู่ในภาคการศึกษาสุดท้ายในระดับประกาศนียบัตรบัณฑิตหรือปริญญาโทหรือเทียบเท่าจากมหาวิทยาลัยหรือสถาบันอุดมศึกษาที่สำนักงานคณะกรรมการการอุดมศึกษารับรองและต้องมีคุณสมบัติอื่นตามที่มหาวิทยาลัยกำหนด</p> <p>18.4 หลักสูตรปริญญาดุษฎีบัณฑิต</p> <p>18.4.1 ผู้สมัครเข้าศึกษาจะต้องสำเร็จการศึกษาหรือกำลังศึกษาอยู่ในภาคการศึกษาสุดท้ายในระดับปริญญาโทหรือเทียบเท่าจากมหาวิทยาลัยหรือสถาบันอุดมศึกษาที่สำนักงานคณะกรรมการการอุดมศึกษารับรอง โดยมีค่าคะแนนเฉลี่ยสะสมไม่น้อยกว่า 3.25 ในกรณีที่มียุทธศาสตร์ชั้นเฉลี่ยสะสมน้อยกว่า 3.25 จะต้องเป็นผู้ที่มีคุณสมบัติพิเศษตามที่อาจารย์</p>	<p>11.1 ประกาศนียบัตรบัณฑิต จะต้องเป็นผู้สำเร็จการศึกษาระดับปริญญาตรีหรือเทียบเท่า</p> <p>11.2 ประกาศนียบัตรบัณฑิตชั้นสูง จะต้องเป็นผู้สำเร็จการศึกษาระดับประกาศนียบัตรบัณฑิต หรือปริญญาโทหรือเทียบเท่า</p> <p>11.3 ปริญญาโท จะต้องเป็นผู้สำเร็จการศึกษาระดับปริญญาตรีหรือเทียบเท่า</p> <p>11.4 ปริญญาเอก จะต้องเป็นผู้สำเร็จการศึกษาระดับปริญญาตรีหรือเทียบเท่าที่มีผลการเรียนดีมาก หรือปริญญาโทหรือเทียบเท่า และมีผลการสอบภาษาอังกฤษตามเกณฑ์ที่สถาบันอุดมศึกษากำหนด</p>	<p>ข้อ 18 คุณสมบัติของผู้สมัครเข้าเป็นนิสิต</p> <p>18.1 หลักสูตรประกาศนียบัตรบัณฑิต ผู้สมัครเข้าศึกษา จะต้องสำเร็จการศึกษาระดับปริญญาตรีหรือเทียบเท่าทั้งในและต่างประเทศจากสถาบันที่มีสภามหาวิทยาลัยรับรองวิทยฐานะ และต้องมีคุณสมบัติอื่นตามที่มหาวิทยาลัยกำหนด</p> <p>18.2 หลักสูตรปริญญาโท</p> <p>18.2.1 แผน ก แบบ ก1 (ทำเฉพาะวิทยานิพนธ์) - ผู้สมัครเข้าศึกษาจะต้องสำเร็จการศึกษาระดับปริญญาตรีหรือเทียบเท่าทั้งในและต่างประเทศจากสถาบันที่มีสภามหาวิทยาลัยรับรองวิทยฐานะ มีค่าระดับคะแนนเฉลี่ยสะสมไม่น้อยกว่า 3.25 (ในระดับสูงสุด 4.00) หรือได้รับความเห็นชอบจากคณะกรรมการบริหารหลักสูตร</p> <p>- มีผลงานวิจัยตีพิมพ์เผยแพร่ในวารสารระดับชาติหรือระดับนานาชาติ อย่างน้อย 1 เรื่องที่มีคุณภาพและเป็นที่ยอมรับในวงวิชาการในสาขาวิชานั้นๆ หรือสาขาวิชาที่เกี่ยวข้องโดยวารสารวิชาการนั้นมีการตรวจสอบคุณภาพของบทความโดยผู้ทรงคุณวุฒิ ตรวจสอบบทความ (peer reviewer) ซึ่งเป็นบุคคลภายนอกจากหลากหลายสถาบัน เป็นผลงานตีพิมพ์ที่สะท้อนความรู้ความเข้าใจในการศึกษาทำวิจัยสาขาวิชาที่เกี่ยวข้อง เชี่ยวชาญ หรือ มีประสบการณ์ในการทำงานหรือวิจัยที่เกี่ยวข้องกับสาขาวิชามาแล้วไม่น้อยกว่า 3 ปี หลังสำเร็จการศึกษาระดับปริญญาตรีโดยมีหนังสือรับรองจากผู้บังคับบัญชาหรือหัวหน้าหน่วยงาน และต้องมีคุณสมบัติอื่นตามที่มหาวิทยาลัยกำหนด</p> <p>18.2.2 แผน ก แบบ ก 2 และ แผน ข ผู้สมัครเข้าศึกษาจะต้องสำเร็จการศึกษาระดับปริญญาตรีหรือเทียบเท่าทั้งในและต่างประเทศจากสถาบันที่มีสภามหาวิทยาลัยรับรองวิทย</p>

ข้อบังคับฯ ระดับบัณฑิตศึกษา พ.ศ. 2560	ประกาศคณะกรรมการมาตรฐานอุดมศึกษา เรื่อง เกณฑ์มาตรฐานหลักสูตรระดับบัณฑิตศึกษา พ.ศ. 2565	(ร่าง) ข้อบังคับฯ ระดับบัณฑิตศึกษา พ.ศ.
<p>ผู้รับผิดชอบหลักสูตรกำหนดโดยพิจารณาจากผลการสอบและผลงานทางวิชาการอื่นประกอบและมีผลการสอบภาษาอังกฤษได้ตามเกณฑ์ที่คณะกรรมการการอุดมศึกษากำหนดและต้องมีคุณสมบัติอื่นตามที่มหาวิทยาลัยกำหนดหรือ</p> <p>18.4.2 ผู้สมัครเข้าศึกษาจะต้องเป็นผู้สำเร็จการศึกษาหรือกำลังศึกษาอยู่ในภาคการศึกษาสุดท้ายในระดับปริญญาบัณฑิตหรือเทียบเท่าจากมหาวิทยาลัยหรือสถาบันอุดมศึกษาที่สำนักงานคณะกรรมการการอุดมศึกษารับรองโดยได้ค่าคะแนนเฉลี่ยสะสมในระดับเกียรตินิยมและมีผลการสอบภาษาอังกฤษได้ตามเกณฑ์ที่คณะกรรมการการอุดมศึกษากำหนดและต้องมีคุณสมบัติอื่นตามที่มหาวิทยาลัยกำหนด</p> <p>18.5 ต้องไม่เป็นผู้พ้นสภาพจากการเป็นนิสิตตามข้อ 38.4.10, 38.4.11, 38.4.12 และข้อ 38.4.13</p>		<p>ฐานะ มีค่าระดับคะแนนเฉลี่ยสะสม ไม่น้อยกว่า 2.50 (ในระดับสูงสุด 4.00) หรือได้รับความเห็นชอบจากคณะกรรมการบริหารหลักสูตร และต้องมีคุณสมบัติอื่นตามที่มหาวิทยาลัยกำหนด</p> <p>18.3 หลักสูตรประกาศนียบัตรบัณฑิตชั้นสูง ผู้สมัครเข้าศึกษาจะต้องเป็นผู้สำเร็จการศึกษาระดับประกาศนียบัตรบัณฑิตหรือปริญญาโทหรือเทียบเท่าทั้งในและต่างประเทศจากสถาบันที่มีสภามหาวิทยาลัยรับรองวิทยฐานะ และต้องมีคุณสมบัติอื่นตามที่มหาวิทยาลัยกำหนด</p> <p>18.4 หลักสูตรปริญญาดุษฎีบัณฑิต</p> <p>18.4.1 แบบ 1.1 (ทำเฉพาะวิทยานิพนธ์)</p> <p>- ผู้สมัครเข้าศึกษาจะต้องสำเร็จการศึกษาระดับปริญญาโททั้งในและต่างประเทศจากสถาบันที่มีสภามหาวิทยาลัยรับรองวิทยฐานะ มีค่าระดับคะแนนเฉลี่ยสะสม ไม่น้อยกว่า 3.50 (ในระดับสูงสุด 4.00) หรือเทียบเท่า หรือได้รับความเห็นชอบจากคณะกรรมการบริหารหลักสูตร</p> <p>- มีผลงานวิจัยตีพิมพ์เผยแพร่ในวารสารระดับชาติหรือระดับนานาชาติ อย่างน้อย 2 เรื่องหลังจากสำเร็จการศึกษาระดับปริญญาโทหรือระดับปริญญาตรี เป็นผลงานตีพิมพ์ที่มีคุณภาพและเป็นที่ยอมรับในวงวิชาการในสาขาวิชานั้นๆ หรือสาขาวิชาที่เกี่ยวข้องโดยวารสารวิชาการนั้นมีการตรวจสอบคุณภาพของบทความโดยผู้ทรงคุณวุฒิ ตรวจสอบบทความ (peer reviewer) ซึ่งเป็นบุคคลภายนอกจาก หลากหลายสถาบัน เป็นผลงานตีพิมพ์ที่สะท้อนความรู้ความเข้าใจในการศึกษาทวิวิจัยสาขาวิชาที่เชี่ยวชาญ มีผลการสอบภาษาอังกฤษตามเกณฑ์ที่มหาวิทยาลัยกำหนด และต้องมีคุณสมบัติอื่นตามที่มหาวิทยาลัยกำหนด</p>

ข้อบังคับฯ ระดับบัณฑิตศึกษา พ.ศ. 2560	ประกาศคณะกรรมการมาตรฐานอุดมศึกษา เรื่อง เกณฑ์มาตรฐานหลักสูตรระดับบัณฑิตศึกษา พ.ศ. 2565	(ร่าง) ข้อบังคับฯ ระดับบัณฑิตศึกษา พ.ศ.
		<p>18.4.2 แบบ 1.2 (ทำเฉพาะวิทยานิพนธ์)</p> <ul style="list-style-type: none"> - ผู้สมัครเข้าศึกษาจะต้องสำเร็จการศึกษาระดับปริญญาตรีทั้งในและต่างประเทศจากสถาบันที่มีสภามหาวิทยาลัยรับรองวิทยฐานะ มีค่าระดับคะแนนเฉลี่ยสะสม ไม่น้อยกว่า 3.25 (ในระดับสูงสุด 4.00) หรือเทียบเท่า หรือได้รับความเห็นชอบจากคณะกรรมการบริหารหลักสูตร - มีผลงานวิจัยตีพิมพ์เผยแพร่ในวารสารระดับชาติหรือระดับนานาชาติ อย่างน้อย 2 เรื่องหลังจากสำเร็จการศึกษา ระดับปริญญาโทบัณฑิต หรือระดับปริญญาตรี เป็นผลงานตีพิมพ์ที่มีคุณภาพและเป็นที่ยอมรับในวงวิชาการในสาขาวิชานั้นๆ หรือสาขาวิชาที่เกี่ยวข้องโดยวารสารวิชาการนั้นมีการตรวจสอบคุณภาพของบทความโดยผู้ทรงคุณวุฒิ ตรวจสอบบทความ (peer reviewer) ซึ่งเป็นบุคคลภายนอกจากหลากหลายสถาบัน เป็นผลงานตีพิมพ์ที่สะท้อนความรู้ความเข้าใจในการศึกษาทำวิจัยสาขาวิชาที่เชี่ยวชาญ มีผลการสอบภาษาอังกฤษตามเกณฑ์ที่มหาวิทยาลัยกำหนด และต้องมีคุณสมบัติอื่นตามที่มหาวิทยาลัยกำหนด <p>18.4.3 แบบ 2.1 ผู้สมัครเข้าศึกษาจะต้องสำเร็จการศึกษาระดับปริญญาโททั้งในและต่างประเทศจากสถาบันที่มีสภามหาวิทยาลัยรับรองวิทยฐานะ มีค่าระดับคะแนนเฉลี่ยสะสม ไม่น้อยกว่า 3.25 (ในระดับสูงสุด 4.00) หรือเทียบเท่า หรือได้รับความเห็นชอบจากคณะกรรมการบริหารหลักสูตร มีผลการสอบภาษาอังกฤษตามเกณฑ์ที่มหาวิทยาลัยกำหนด และต้องมีคุณสมบัติอื่นตามที่มหาวิทยาลัยกำหนด</p> <p>18.4.4 แบบ 2.2 ผู้สมัครเข้าศึกษาจะต้องสำเร็จการศึกษาระดับปริญญาตรีทั้งในและต่างประเทศจากสถาบันที่มี</p>

ข้อบังคับฯ ระดับบัณฑิตศึกษา พ.ศ. 2560	ประกาศคณะกรรมการมาตรฐานอุดมศึกษา เรื่อง เกณฑ์มาตรฐานหลักสูตรระดับบัณฑิตศึกษา พ.ศ. 2565	(ร่าง) ข้อบังคับฯ ระดับบัณฑิตศึกษา พ.ศ.
		<p>สภามหาวิทยาลัยรับรองวิทยฐานะ มีค่าระดับคะแนนเฉลี่ยสะสม ไม่น้อยกว่า 3.25 (ในระดับสูงสุด 4.00) หรือเทียบเท่า หรือได้รับความเห็นชอบจากคณะกรรมการบริหารหลักสูตร มีผลการสอบภาษาอังกฤษตามเกณฑ์ที่มหาวิทยาลัยกำหนด และต้องมีคุณสมบัติอื่นตามที่มหาวิทยาลัยกำหนด</p> <p>18.5 ต้องไม่เป็นผู้พ้นสภาพจากการเป็นนิสิตตามข้อ 38.4.10, 38.4.11, 38.4.12 และข้อ 38.4.13</p>
<p>ข้อ 19 วิธีการรับผู้สมัครเข้าเป็นนิสิต</p> <p>19.1 การรับสมัครเข้าเป็นนิสิตใช้วิธีการคัดเลือกตามที่มหาวิทยาลัยกำหนด</p> <p>19.2 มหาวิทยาลัยอาจพิจารณาอนุมัติให้รับนิสิต หรือนักศึกษาจากมหาวิทยาลัย หรือสถาบันอุดมศึกษาอื่นลงทะเบียนศึกษารายวิชาเพื่อนำหน่วยกิตไปคิดรวมกับหลักสูตรของสถาบันการศึกษาที่ตนสังกัดได้ โดยต้องชำระเงินตามที่ข้อบังคับระเบียบ หรือประกาศอื่นๆ ของมหาวิทยาลัยกำหนด</p> <p>19.3 มหาวิทยาลัยโดยคณบดีบัณฑิตวิทยาลัยอาจพิจารณาอนุมัติให้บุคคลภายนอกที่มีคุณสมบัติตามข้อ 18 ลงทะเบียนศึกษารายวิชาได้ โดยต้องปฏิบัติตามข้อบังคับระเบียบ หรือประกาศต่างๆ ที่เกี่ยวข้องของมหาวิทยาลัย</p>		<p>ข้อ 19 เหมือนเดิม ข้อบังคับฯ 2560</p> <p>ข้อ 19 วิธีการรับผู้สมัครเข้าเป็นนิสิต</p> <p>19.1 การรับสมัครเข้าเป็นนิสิตใช้วิธีการคัดเลือกตามที่มหาวิทยาลัยกำหนด</p> <p>19.2 มหาวิทยาลัยอาจพิจารณาอนุมัติให้รับนิสิต หรือนักศึกษาจากมหาวิทยาลัย หรือสถาบันอุดมศึกษาอื่นลงทะเบียนศึกษารายวิชาเพื่อนำหน่วยกิตไปคิดรวมกับหลักสูตรของสถาบันการศึกษาที่ตนสังกัดได้ โดยต้องชำระเงินตามที่ข้อบังคับระเบียบ หรือประกาศอื่นๆ ของมหาวิทยาลัยกำหนด</p> <p>19.3 มหาวิทยาลัยโดยคณบดีบัณฑิตวิทยาลัยอาจพิจารณาอนุมัติให้บุคคลภายนอกที่มีคุณสมบัติตามข้อ 18 ลงทะเบียนศึกษารายวิชาได้ โดยต้องปฏิบัติตามข้อบังคับระเบียบ หรือประกาศต่างๆ ที่เกี่ยวข้องของมหาวิทยาลัย</p>
<p>ข้อ 20 การขึ้นทะเบียนเป็นนิสิต</p> <p>20.1 ผู้ที่ได้รับการคัดเลือกเข้าเป็นนิสิตจะมีสภาพเป็นนิสิตต่อเมื่อได้ขึ้นทะเบียนเป็นนิสิตแล้ว</p> <p>20.2 ผู้ที่ได้รับการคัดเลือกเข้าเป็นนิสิตต้องขึ้นทะเบียนนิสิตด้วยตนเอง หรือโดยวิธีการที่มหาวิทยาลัยกำหนด โดยแสดงหลักฐานที่มหาวิทยาลัยกำหนดต่อมหาวิทยาลัยพร้อมทั้งชำระเงิน</p>		<p>ข้อ 20 เหมือนเดิม ข้อบังคับฯ 2560</p> <p>ข้อ 20 การขึ้นทะเบียนเป็นนิสิต</p> <p>20.1 ผู้ที่ได้รับการคัดเลือกเข้าเป็นนิสิตจะมีสภาพเป็นนิสิตต่อเมื่อได้ขึ้นทะเบียนเป็นนิสิตแล้ว</p> <p>20.2 ผู้ที่ได้รับการคัดเลือกเข้าเป็นนิสิตต้องขึ้นทะเบียนนิสิตด้วยตนเอง หรือโดยวิธีการที่มหาวิทยาลัยกำหนด โดยแสดง</p>

ข้อบังคับฯ ระดับบัณฑิตศึกษา พ.ศ. 2560	ประกาศคณะกรรมการมาตรฐานอุดมศึกษา เรื่อง เกณฑ์มาตรฐานหลักสูตรระดับบัณฑิตศึกษา พ.ศ. 2565	(ร่าง) ข้อบังคับฯ ระดับบัณฑิตศึกษา พ.ศ.
<p>ตามที่ข้อบังคับ ระเบียบ หรือประกาศอื่นๆ ของมหาวิทยาลัย กำหนด ตามวัน เวลา และสถานที่ที่มหาวิทยาลัยกำหนด</p> <p>20.3 ผู้ได้รับการคัดเลือกเข้าเป็นนิสิตที่ไม่มาขึ้นทะเบียน เป็นนิสิตตามวัน เวลา และสถานที่ที่มหาวิทยาลัยกำหนด จะหมด สิทธิขึ้นทะเบียนนิสิต เว้นแต่จะได้แจ้งเหตุขัดข้องให้บัณฑิต วิทยาลัยทราบเป็นลายลักษณ์อักษรภายในวันที่กำหนดให้มา รายงานตัว</p> <p>และเมื่อได้รับอนุมัติแล้วต้องมารายงานตัวภายใน 7 วัน นับจากวันสุดท้ายที่มหาวิทยาลัยกำหนดรายงานตัว</p> <p>20.4 ผู้ที่ได้รับการคัดเลือกเข้าเป็นนิสิตระบบในเวลา ราชการจะขึ้นทะเบียนเป็นนิสิตเข้าศึกษาในสาขาวิชาเกินกว่าหนึ่ง สาขาวิชาในปีการศึกษาเดียวกันไม่ได้ แต่นิสิตที่ศึกษาสาขาวิชา หนึ่งในระบบในเวลาราชการ อาจขึ้นทะเบียนนิสิตเข้าศึกษา สาขาวิชาอื่นในระบบนอกเวลาราชการได้อีกไม่เกินหนึ่งสาขาวิชา</p> <p>20.5 ผู้ที่ได้ขึ้นทะเบียนเป็นนิสิตและได้ชำระเงินตามที่ ข้อบังคับ ระเบียบ หรือประกาศอื่นๆ ของมหาวิทยาลัยกำหนด แล้วมหาวิทยาลัยจะไม่คืนเงินให้ เว้นแต่มีเหตุจำเป็น โดยความ เห็นชอบของคณะกรรมการประจำบัณฑิตวิทยาลัย</p>		<p>หลักฐานที่มหาวิทยาลัยกำหนดต่อมหาวิทยาลัยพร้อมทั้งชำระเงิน ตามที่ข้อบังคับ ระเบียบ หรือประกาศอื่นๆ ของมหาวิทยาลัย กำหนด ตามวัน เวลา และสถานที่ที่มหาวิทยาลัยกำหนด</p> <p>20.3 ผู้ได้รับการคัดเลือกเข้าเป็นนิสิตที่ไม่มาขึ้นทะเบียน เป็นนิสิตตามวัน เวลา และสถานที่ที่มหาวิทยาลัยกำหนด จะหมด สิทธิขึ้นทะเบียนนิสิต เว้นแต่จะได้แจ้งเหตุขัดข้องเป็นลายลักษณ์ อักษร และได้รับอนุมัติจากบัณฑิตวิทยาลัย เมื่อได้รับอนุมัติแล้ว ต้องมารายงานตัวภายใน 14 วัน นับจากวันที่ได้รับอนุมัติ</p> <p>20.4 ผู้ที่ได้รับการคัดเลือกเข้าเป็นนิสิตระบบในเวลา ราชการจะขึ้นทะเบียนเป็นนิสิตเข้าศึกษาในสาขาวิชาเกินกว่าหนึ่ง สาขาวิชาในปีการศึกษาเดียวกันไม่ได้ แต่นิสิตที่ศึกษาสาขาวิชา หนึ่งในระบบในเวลาราชการ อาจขึ้นทะเบียนนิสิตเข้าศึกษา สาขาวิชาอื่นในระบบนอกเวลาราชการได้อีกไม่เกินหนึ่งสาขาวิชา</p> <p>20.5 ผู้ที่ได้ขึ้นทะเบียนเป็นนิสิตและได้ชำระเงินตามที่ ข้อบังคับ ระเบียบ หรือประกาศอื่นๆ ของมหาวิทยาลัยกำหนด แล้วมหาวิทยาลัยจะไม่คืนเงินให้ เว้นแต่มีเหตุจำเป็น โดยความ เห็นชอบของคณะกรรมการประจำบัณฑิตวิทยาลัย</p>
<p>ข้อ 21 สภาพนิสิต และการเปลี่ยนสภาพนิสิต</p> <p>21.1 นิสิตจะมีสภาพใดสภาพหนึ่งต่อไปนี้</p> <p>21.1.1 นิสิตสามัญ ได้แก่ นิสิตที่ได้รับการคัดเลือก และขึ้นทะเบียนเป็นนิสิตของมหาวิทยาลัย เข้าศึกษาในหลักสูตร ใดหลักสูตรหนึ่ง</p> <p>21.1.2 นิสิตวิสามัญ ได้แก่ นิสิตที่มหาวิทยาลัยรับเข้า ทดลองศึกษาในภาคการศึกษาแรกของปีการศึกษาตามเงื่อนไขที่ กำหนดขึ้นเฉพาะคราวที่ได้รับการพิจารณาจากคณะกรรมการ</p>		<p>ข้อ 21 เหมือนเดิม ข้อบังคับฯ 2560</p> <p>ข้อ 21 สภาพนิสิต และการเปลี่ยนสภาพนิสิต</p> <p>21.1 นิสิตจะมีสภาพใดสภาพหนึ่งต่อไปนี้</p> <p>21.1.1 นิสิตสามัญ ได้แก่ นิสิตที่ได้รับการคัดเลือก และขึ้นทะเบียนเป็นนิสิตของมหาวิทยาลัย เข้าศึกษาในหลักสูตร ใดหลักสูตรหนึ่ง</p> <p>21.1.2 นิสิตวิสามัญ ได้แก่ นิสิตที่มหาวิทยาลัยรับเข้า ทดลองศึกษาในภาคการศึกษาแรกของปีการศึกษาตามเงื่อนไขที่</p>

ข้อบังคับฯ ระดับบัณฑิตศึกษา พ.ศ. 2560	ประกาศคณะกรรมการมาตรฐานอุดมศึกษา เรื่อง เกณฑ์มาตรฐานหลักสูตรระดับบัณฑิตศึกษา พ.ศ. 2565	(ร่าง) ข้อบังคับฯ ระดับบัณฑิตศึกษา พ.ศ.
<p>บัณฑิตศึกษาประจำคณะหรือคณะกรรมการบัณฑิตศึกษาระหว่างคณะและได้รับอนุมัติจากคณบดีบัณฑิตวิทยาลัย</p> <p>21.1.3 นิสิตร่วมศึกษา ได้แก่ นิสิตที่ได้รับการคัดเลือกและอนุมัติจากคณะกรรมการประจำบัณฑิตวิทยาลัย ให้ลงทะเบียนศึกษาเป็นรายวิชาตามข้อ 19.2</p> <p>21.2 นิสิตวิสามัญที่เข้าศึกษาในภาคการศึกษาแรก และสอบได้ค่าคะแนนเฉลี่ยไม่ต่ำกว่า 3.00 และมีคุณสมบัติตามเงื่อนไขการรับเข้าที่กำหนดให้เปลี่ยนสภาพเป็นนิสิตสามัญได้เมื่อสิ้นภาคการศึกษาแรก</p>		<p>กำหนดขึ้นเฉพาะคราวที่ได้รับการพิจารณาจากคณะกรรมการบัณฑิตศึกษาประจำคณะหรือคณะกรรมการบัณฑิตศึกษาระหว่างคณะและได้รับอนุมัติจากคณบดีบัณฑิตวิทยาลัย</p> <p>21.1.3 นิสิตร่วมศึกษา ได้แก่ นิสิตที่ได้รับความเห็นชอบจากคณะกรรมการบัณฑิตศึกษาประจำคณะหรือคณะกรรมการบัณฑิตศึกษาระหว่างคณะ และได้รับอนุมัติจากคณบดีบัณฑิตวิทยาลัย ให้ลงทะเบียนศึกษาในรายวิชาที่ต้องการร่วมศึกษา เป็นรายวิชาตามข้อ 19.2</p> <p>21.2 นิสิตวิสามัญที่เข้าศึกษาในภาคการศึกษาแรก และสอบได้ค่าคะแนนเฉลี่ยไม่ต่ำกว่า 3.00 และมีคุณสมบัติตามเงื่อนไขการรับเข้าที่กำหนดให้เปลี่ยนสภาพเป็นนิสิตสามัญได้เมื่อสิ้นภาคการศึกษาแรก</p>
<p>ข้อ 22 การโอนหน่วยกิตรายวิชา</p> <p>22.1 นิสิตหลักสูตรระดับบัณฑิตศึกษา อาจจะโอนหน่วยกิตรายวิชาในหลักสูตรระดับเดียวกันที่ได้เคยศึกษามาแล้วจากการศึกษาในหลักสูตรอื่น หรือหลักสูตรเดียวกันในมหาวิทยาลัย หรือจากสถาบันการศึกษาอื่นที่สำนักงานคณะกรรมการการอุดมศึกษารับรองได้ โดยให้ปฏิบัติตามระเบียบมหาวิทยาลัย ว่าด้วยการโอนผลการเรียน การเทียบโอนผลการเรียน และการเทียบโอนความรู้ทักษะ และประสบการณ์ตามหลักสูตรของมหาวิทยาลัย</p> <p>22.2 การโอนหน่วยกิตรายวิชา ต้องได้รับความเห็นชอบจากคณะกรรมการบัณฑิตศึกษาประจำคณะ หรือคณะกรรมการบัณฑิตศึกษาระหว่างคณะและได้รับอนุมัติจากคณบดีบัณฑิตวิทยาลัย</p>		<p>ข้อ 22 การโอนหน่วยกิตรายวิชา</p> <p>22.1 นิสิตหลักสูตรระดับบัณฑิตศึกษา อาจจะโอนหน่วยกิตรายวิชาในหลักสูตรระดับเดียวกันที่ได้เคยศึกษามาแล้วจากการศึกษาในหลักสูตรอื่น หรือหลักสูตรเดียวกันในมหาวิทยาลัย หรือจากสถาบันการศึกษาอื่นที่สำนักงานคณะกรรมการการอุดมศึกษารับรองได้ โดยให้ปฏิบัติตามระเบียบมหาวิทยาลัย ว่าด้วยการโอนผลการเรียน การเทียบโอนผลการเรียน และการเทียบโอนความรู้ทักษะ และประสบการณ์ตามหลักสูตรของมหาวิทยาลัย</p> <p>22.2 การโอนหน่วยกิตรายวิชา ต้องได้รับความเห็นชอบจากคณะกรรมการบัณฑิตศึกษาประจำคณะ หรือคณะกรรมการบัณฑิตศึกษาระหว่างคณะและได้รับอนุมัติจากคณบดีบัณฑิตวิทยาลัย</p>
<p>ข้อ 23 การเปลี่ยนสาขาวิชาและรูปแบบการศึกษา</p> <p>23.1 นิสิตที่ได้รับการคัดเลือกให้ศึกษาในสาขาวิชาหนึ่ง</p>		<p>ข้อ 23 การเปลี่ยนสาขาวิชาและรูปแบบการศึกษา</p> <p>23.1 นิสิตที่ได้รับการคัดเลือกให้ศึกษาในสาขาวิชาหนึ่ง</p>

ข้อบังคับฯ ระดับบัณฑิตศึกษา พ.ศ. 2560	ประกาศคณะกรรมการมาตรฐานอุดมศึกษา เรื่อง เกณฑ์มาตรฐานหลักสูตรระดับบัณฑิตศึกษา พ.ศ. 2565	(ร่าง) ข้อบังคับฯ ระดับบัณฑิตศึกษา พ.ศ.
<p>สามารถเปลี่ยนสาขาวิชาใหม่ได้โดยความเห็นชอบจากประธานกรรมการบริหารหลักสูตรสาขาวิชาใหม่และจากคณะกรรมการบัณฑิตศึกษาประจำคณะ หรือคณะกรรมการบัณฑิตศึกษา ระหว่างคณะแล้วแต่กรณี และได้รับอนุมัติจากคณบดีบัณฑิตวิทยาลัย</p> <p>23.1 ระยะเวลาการศึกษาของนิสิตที่เปลี่ยนสาขาวิชาให้ นับตั้งแต่เริ่มต้นเข้าศึกษาสาขาวิชาใหม่</p> <p>23.3 การโอนหน่วยกิตรายวิชาอาจกระทำได้ตามข้อ 22</p> <p>23.4 ในกรณีที่มีเหตุผลและความจำเป็นอย่างยิ่ง คณบดีบัณฑิตวิทยาลัยอาจอนุมัติให้นิสิตระบบในเวลาราชการไปศึกษาในระบบเวลานอกราชการได้ ทั้งนี้ นิสิตจะต้องปฏิบัติตามข้อบังคับ และระเบียบต่างๆ รวมทั้งชำระเงินตามที่ข้อบังคับ ระเบียบ หรือประกาศอื่นๆ ของมหาวิทยาลัยกำหนดสำหรับนิสิตระบบนอกเวลาราชการ</p> <p>23.5 นิสิตระบบนอกเวลาราชการอาจเปลี่ยนประเภทเป็น นิสิตระบบในเวลาราชการได้เมื่อได้รับอนุมัติคณะกรรมการประจำบัณฑิตวิทยาลัย</p>		<p>สามารถเปลี่ยนสาขาวิชาใหม่ได้โดยความเห็นชอบจากประธานกรรมการบริหารหลักสูตรสาขาวิชาใหม่และจากคณะกรรมการบัณฑิตศึกษาประจำคณะ หรือคณะกรรมการบัณฑิตศึกษา ระหว่างคณะแล้วแต่กรณี และได้รับอนุมัติจากคณบดีบัณฑิตวิทยาลัย</p> <p>23.2 ระยะเวลาการศึกษาของนิสิตที่เปลี่ยนสาขาวิชาให้ นับตั้งแต่เริ่มต้นเข้าศึกษาสาขาวิชาใหม่</p> <p>23.3 การโอนหน่วยกิตรายวิชาอาจกระทำได้ตามข้อ 22</p> <p>23.4 ในกรณีที่มีเหตุผลและความจำเป็นอย่างยิ่ง คณบดีบัณฑิตวิทยาลัยอาจอนุมัติให้นิสิตระบบในเวลาราชการไปศึกษาในระบบเวลานอกราชการได้ ทั้งนี้ นิสิตจะต้องปฏิบัติตามข้อบังคับ และระเบียบต่างๆ รวมทั้งชำระเงินตามที่ข้อบังคับ ระเบียบ หรือประกาศอื่นๆ ของมหาวิทยาลัยกำหนดสำหรับนิสิตระบบนอกเวลาราชการ</p> <p>23.5 นิสิตระบบนอกเวลาราชการอาจเปลี่ยนประเภทเป็น นิสิตระบบในเวลาราชการได้เมื่อได้รับอนุมัติคณะกรรมการประจำบัณฑิตวิทยาลัย</p>
หมวด 5 การลงทะเบียน		หมวด 5 การลงทะเบียน
ข้อ 24 การลงทะเบียนเรียนในระบบไตรภาคและระบบจตุรภาค ให้เป็นไปตามประกาศของบัณฑิตวิทยาลัย		ตัดออก
<p>ข้อ 25 การลงทะเบียนเรียนสำหรับระบบทวิภาคให้เป็นดังนี้</p> <p style="color: red;">25.1 กำหนดวัน จำนวนหน่วยกิต และวิธีการลงทะเบียนเรียนรายวิชาในแต่ละภาคการศึกษาให้เป็นไปตามประกาศของมหาวิทยาลัย</p> <p>25.2 การลงทะเบียนเรียนรายวิชาจะสมบูรณ์ต่อเมื่อนิสิต</p>		<p>ข้อ 25 การลงทะเบียนเรียน ให้เป็นไปตามประกาศมหาวิทยาลัย ดังนี้</p> <p>25.1 การลงทะเบียนเรียนรายวิชาจะสมบูรณ์ต่อเมื่อนิสิตได้ชำระเงินตามระเบียบของมหาวิทยาลัยแล้วภายในกำหนดเวลาตามประกาศของมหาวิทยาลัย เว้นแต่ได้รับการยกเว้นตาม</p>

ข้อบังคับฯ ระดับบัณฑิตศึกษา พ.ศ. 2560	ประกาศคณะกรรมการมาตรฐานอุดมศึกษา เรื่อง เกณฑ์มาตรฐานหลักสูตรระดับบัณฑิตศึกษา พ.ศ. 2565	(ร่าง) ข้อบังคับฯ ระดับบัณฑิตศึกษา พ.ศ.
<p>ได้ชำระเงินตามระเบียบของมหาวิทยาลัยแล้วภายในกำหนดเวลา ตามประกาศของมหาวิทยาลัยเว้นแต่ได้รับการยกเว้นตาม ประกาศของมหาวิทยาลัย</p> <p>25.3 นิสิตที่ได้รับการคัดเลือกเข้าศึกษาในภาคการศึกษา ใด จะต้องลงทะเบียนเรียนรายวิชาในภาคการศึกษานั้นเป็น จำนวนหน่วยกิตไม่ต่ำกว่าเกณฑ์ที่มหาวิทยาลัยกำหนด นิสิตที่ไม่ ลงทะเบียนเรียนรายวิชาโดยสมบูรณ์ในภาคการศึกษาแรกที่ได้รับ การคัดเลือกเป็นนิสิต จะถูกมหาวิทยาลัยคัดชื่อออก เว้นแต่จะ ได้รับการอนุมัติเป็นกรณีพิเศษจากคณบดีบัณฑิตวิทยาลัย และ จะต้องดำเนินการชำระค่าธรรมเนียมเพื่อรักษาสภาพนิสิตตามที่ มหาวิทยาลัยกำหนดให้แล้วเสร็จภายในภาคการศึกษานั้น</p> <p>ทั้งนี้ สำหรับนิสิตหลักสูตรปริญญาโท แบบ ก 1 และนิสิตหลักสูตรปริญญาตรีแบบ 1 อาจไม่ ต้องลงทะเบียนเรียนรายวิชาในภาคการศึกษาแรก แต่ต้องชำระ ค่าธรรมเนียมการศึกษาและค่าธรรมเนียมอื่นๆ ตามที่ มหาวิทยาลัยกำหนด และให้กองทะเบียนและประเมินผลบันทึก ในใบแสดงผลการเรียน (Transcript) ของนิสิตว่า “กำลังเตรียม ทำวิจัย (Research Preparing)”</p> <p>25.4 นิสิตต้องได้รับอนุมัติจากอาจารย์ที่ปรึกษา วิทยานิพนธ์หลักหรืออาจารย์ที่ปรึกษาการศึกษาค้นคว้าอิสระ ใน การเลือกเรียนรายวิชาใดๆ ในแต่ละภาคการศึกษาก่อนการ ลงทะเบียนเรียนรายวิชา ในขณะที่ยังไม่ได้แต่งตั้งอาจารย์ที่ ปรึกษาวิทยานิพนธ์ หรืออาจารย์ที่ปรึกษาการศึกษาค้นคว้าอิสระ ให้ประธานหลักสูตรทำหน้าที่เป็นอาจารย์ที่ปรึกษา และจัด แผนการเรียนของนิสิต</p> <p>25.5 ในกรณีที่มีความจำเป็น คณบดีบัณฑิตวิทยาลัยอาจ</p>		<p>ประกาศของมหาวิทยาลัย</p> <p>25.2 นิสิตที่ได้รับการคัดเลือกเข้าศึกษาในภาคการศึกษา ใด จะต้องลงทะเบียนเรียนรายวิชาในภาคการศึกษานั้น จำนวน หน่วยกิตไม่ต่ำกว่าเกณฑ์ที่มหาวิทยาลัยกำหนด นิสิตที่ไม่ ลงทะเบียนเรียนรายวิชาโดยสมบูรณ์ในภาคการศึกษาแรกที่ได้รับ การคัดเลือกเป็นนิสิต จะถูกมหาวิทยาลัยคัดชื่อออก เว้นแต่จะ ได้รับการอนุมัติเป็นกรณีพิเศษจากคณบดีบัณฑิตวิทยาลัย และ จะต้องดำเนินการชำระค่าธรรมเนียมเพื่อรักษาสภาพนิสิตตามที่ มหาวิทยาลัยกำหนดให้แล้วเสร็จภายในภาคการศึกษานั้น</p> <p>ทั้งนี้ สำหรับนิสิตหลักสูตรปริญญาโท แบบ ก 1 และนิสิต หลักสูตรปริญญาเอก แบบ 1 อาจไม่ต้องลงทะเบียนเรียนรายวิชา ในภาคการศึกษาแรก แต่ต้องชำระค่าธรรมเนียมการศึกษาและ ค่าธรรมเนียมอื่นๆ ตามที่มหาวิทยาลัยกำหนด และให้กอง ทะเบียนและประมวลผลบันทึกใบแสดงผลการเรียน (Transcript) ของนิสิตว่า “กำลังเตรียมทำวิจัย (Research Preparing)”</p> <p>25.3 จำนวนหน่วยกิตที่นิสิตจะลงทะเบียนเรียนในแต่ละ ภาคการศึกษา ให้อยู่ในดุลยพินิจของอาจารย์ที่ปรึกษาทั่วไป หรือ ประธานหลักสูตร</p> <p>25.4 จำนวนหน่วยกิตที่นิสิตจะลงทะเบียนวิทยานิพนธ์ หรือการศึกษาค้นคว้าอิสระในแต่ละภาคการศึกษา ให้อยู่ในดุลย พินิจของอาจารย์ที่ปรึกษาวิทยานิพนธ์หลัก หรืออาจารย์ที่ปรึกษา การศึกษาค้นคว้าอิสระ ในขณะที่ยังไม่ได้แต่งตั้งอาจารย์ที่ปรึกษา วิทยานิพนธ์หลักหรืออาจารย์ที่ปรึกษาการศึกษาค้นคว้าอิสระ ให้ ให้อยู่ในดุลยพินิจของประธานหลักสูตร</p>

ข้อบังคับฯ ระดับบัณฑิตศึกษา พ.ศ. 2560	ประกาศคณะกรรมการมาตรฐานอุดมศึกษา เรื่อง เกณฑ์มาตรฐานหลักสูตรระดับบัณฑิตศึกษา พ.ศ. 2565	(ร่าง) ข้อบังคับฯ ระดับบัณฑิตศึกษา พ.ศ.
<p>อนุมัติให้นิสิตระบบในเวลาราชการลงทะเบียนเรียนรายวิชาบางวิชาที่เปิดสอนสำหรับนิสิตระบบนอกเวลาราชการได้ หรืออนุมัติให้นิสิตระบบนอกเวลาราชการลงทะเบียนรายวิชาที่เปิดสอนสำหรับนิสิตระบบในเวลาราชการได้ตามการเสนอขอของประธานหลักสูตร หรืออาจารย์ที่ปรึกษาวิทยานิพนธ์ หรืออาจารย์ที่ปรึกษาการศึกษาค้นคว้าอิสระ ทั้งนี้ นิสิตระบบในเวลาราชการจะต้องชำระค่าหน่วยกิตเช่นเดียวกับนิสิตระบบนอกเวลาราชการ ส่วนนิสิตระบบนอกเวลาราชการจะต้องชำระเงินค่าหน่วยกิตอัตราเดียวกับนิสิตระบบนอกเวลาราชการเท่านั้น</p>		
<p>ข้อ 26 การลงทะเบียนเรียนรายวิชาโดยไม่นับหน่วยกิต (Audit) นิสิตทุกสาขาวิชาอาจลงทะเบียนเรียนรายวิชาใดๆ โดยไม่นับหน่วยกิตได้</p> <p>26.1 นิสิตที่ลงทะเบียนรายวิชาโดยไม่นับหน่วยกิตในแต่ ละภาคการศึกษา อาจสอบหรือไม่สอบก็ได้</p> <p>26.2 นิสิตจะลงทะเบียนเรียนรายวิชาโดยไม่นับหน่วยกิตได้ต่อเมื่อได้รับความเห็นชอบจากอาจารย์ผู้สอนรายวิชานั้น โดยต้องชำระค่าหน่วยกิตตามสาขาวิชา</p> <p>26.3 ให้กองทะเบียนและประมวลผล บันทึกในใบแสดงผลการเรียน (Transcript) ตรงช่องผลการเรียนรายวิชาโดยไม่นับหน่วยกิตนั้นว่า “AU” เฉพาะผู้ที่มีเวลาเรียน ไม่น้อยกว่า ร้อยละ 80 ของเวลาเรียนทั้งหมดของรายวิชานั้น</p>		<p>ข้อ 26 การลงทะเบียนเรียนรายวิชาโดยไม่นับหน่วยกิต (Audit) นิสิตทุกสาขาวิชาอาจลงทะเบียนเรียนรายวิชาใดๆ โดยไม่นับหน่วยกิตได้</p> <p>26.1 นิสิตที่ลงทะเบียนรายวิชาโดยไม่นับหน่วยกิตในแต่ ละภาคการศึกษา อาจสอบหรือไม่สอบก็ได้</p> <p>26.2 นิสิตจะลงทะเบียนเรียนรายวิชาโดยไม่นับหน่วยกิตได้ต่อเมื่อได้รับความเห็นชอบจากอาจารย์ผู้สอนรายวิชานั้น</p> <p>26.3 ให้กองทะเบียนและประมวลผล บันทึกในใบแสดงผลการเรียน (Transcript) ตรงช่องผลการเรียนรายวิชาโดยไม่นับหน่วยกิตนั้นว่า “AU” เฉพาะผู้ที่มีเวลาเรียน ไม่น้อยกว่า ร้อยละ 80 ของเวลาเรียนทั้งหมดของรายวิชานั้น</p>
<p>ข้อ 27 การลงทะเบียนเรียนข้ามสถาบันอุดมศึกษา</p> <p>27.1 นิสิตจะขอลงทะเบียนเรียน ณ สถาบันอุดมศึกษาอื่นได้ ต่อเมื่อได้รับความเห็นชอบจากประธานหลักสูตรและต้องได้รับอนุมัติจากคณบดีบัณฑิตวิทยาลัยตามเกณฑ์การอนุมัติ ดังนี้</p> <p>27.1.1 รายวิชาที่หลักสูตรกำหนดมิได้เปิดสอนใน</p>		<p>ข้อ 27 การลงทะเบียนเรียนข้ามสถาบันอุดมศึกษา ให้เป็นไปตามประกาศมหาวิทยาลัย</p> <p>27.1 นิสิตจะขอลงทะเบียนเรียน ณ สถาบันอุดมศึกษาอื่นได้ ต่อเมื่อได้รับความเห็นชอบจากประธานหลักสูตรและต้องได้รับอนุมัติจากคณบดีบัณฑิตวิทยาลัยตามเกณฑ์การอนุมัติ ดังนี้</p>

ข้อบังคับฯ ระดับบัณฑิตศึกษา พ.ศ. 2560	ประกาศคณะกรรมการมาตรฐานอุดมศึกษา เรื่อง เกณฑ์มาตรฐานหลักสูตรระดับบัณฑิตศึกษา พ.ศ. 2565	(ร่าง) ข้อบังคับฯ ระดับบัณฑิตศึกษา พ.ศ.
<p>มหาวิทยาลัยในภาคการศึกษา และปีการศึกษานั้น</p> <p>27.1.2 รายวิชาที่สถาบันอุดมศึกษาอื่นเปิดสอน ต้องมีเนื้อหาที่เทียบเคียงกันได้ หรือมีเนื้อหาสาระครอบคลุมไม่น้อยกว่าสามในสี่ของรายวิชาในหลักสูตร</p> <p>27.1.3 รายวิชาที่เป็นประโยชน์ต่อการศึกษาหรือการทำวิทยานิพนธ์ หรือการศึกษาค้นคว้าอิสระ</p> <p>27.2 ให้นำหน่วยกิตและผลการศึกษารายวิชาที่นิสิตลงทะเบียนเรียนข้ามสถาบันอุดมศึกษาไปเป็นส่วนหนึ่งของหลักสูตรที่นิสิตศึกษาอยู่</p> <p>27.3 นิสิตต้องรับผิดชอบค่าใช้จ่ายที่เพิ่มขึ้นตามที่สถาบันอุดมศึกษาอื่นกำหนด</p>		<p>27.1.1 รายวิชาที่หลักสูตรกำหนดมิได้เปิดสอนในมหาวิทยาลัยในภาคการศึกษา และปีการศึกษานั้น</p> <p>27.1.2 รายวิชาที่สถาบันอุดมศึกษาอื่นเปิดสอน ต้องมีเนื้อหาที่เทียบเคียงกันได้ หรือมีเนื้อหาสาระครอบคลุมไม่น้อยกว่าสามในสี่ของรายวิชาในหลักสูตร</p> <p>27.1.3 รายวิชาที่เป็นประโยชน์ต่อการศึกษาหรือการทำวิทยานิพนธ์ หรือการศึกษาค้นคว้าอิสระ</p> <p>27.2 ให้นำหน่วยกิตและผลการศึกษารายวิชาที่นิสิตลงทะเบียนเรียนข้ามสถาบันอุดมศึกษาไปเป็นส่วนหนึ่งของหลักสูตรที่นิสิตศึกษาอยู่</p> <p>27.3 นิสิตต้องรับผิดชอบค่าใช้จ่ายที่เพิ่มขึ้นตามที่สถาบันอุดมศึกษาอื่นกำหนด</p>
<p>ข้อ 28 การขอลอน ขอเพิ่ม หรือของดรายวิชา ให้เป็นไปตามประกาศของมหาวิทยาลัย</p> <p>ข้อ 29 การขอคืนค่าลงทะเบียนเรียนรายวิชาที่ถอนให้เป็นไปตามประกาศของมหาวิทยาลัย</p> <p>ข้อ 30 การชำระค่าธรรมเนียมเพื่อรักษาสภาพนิสิต นิสิตที่ลงทะเบียนเรียนรายวิชาครบตามที่กำหนดในหลักสูตร แต่ยังไม่สำเร็จการศึกษา ต้องชำระค่าธรรมเนียมเพื่อรักษาสภาพนิสิตทุกภาคการศึกษาตามที่มหาวิทยาลัยกำหนด จนกว่าจะสำเร็จการศึกษา</p> <p>ข้อ 31 การลาพักการเรียน</p> <p>31.1 นิสิตอาจยื่นคำร้องขออนุมัติลาพักการเรียนได้ในกรณีต่อไปนี้</p> <p>31.1.1 ถูกเกณฑ์ หรือระดมเข้ารับราชการทหารกองประจำการ</p>		<p>ข้อ 28-32 อ้างอิง ข้อบังคับฯ พ.ศ. 2562 โดยมีแก้ไขข้อ 31.5</p> <p>31.5 ในระหว่างที่ได้รับอนุมัติให้ลาพักการเรียน นิสิตต้องชำระเงินค่าธรรมเนียมลาพักการเรียนตามที่มหาวิทยาลัยกำหนด มิฉะนั้นจะพ้นจากสภาพนิสิต</p>

ข้อบังคับฯ ระดับบัณฑิตศึกษา พ.ศ. 2560	ประกาศคณะกรรมการมาตรฐานอุดมศึกษา เรื่อง เกณฑ์มาตรฐานหลักสูตรระดับบัณฑิตศึกษา พ.ศ. 2565	(ร่าง) ข้อบังคับฯ ระดับบัณฑิตศึกษา พ.ศ.
<p>31.1.2 ได้รับทุนแลกเปลี่ยนนิสิตระหว่างประเทศ หรือได้รับทุนอื่นใดที่เป็นประโยชน์ต่อการศึกษาซึ่งสาขาวิชา เห็นสมควรสนับสนุน</p> <p>31.1.3 เจ็บป่วยจนต้องพักรักษาตัวเป็นเวลานานเกินกว่าร้อยละ 20 ของเวลาเรียนทั้งหมดในภาคการศึกษาตามคำสั่งของแพทย์โดยมีใบรับรองแพทย์จากสถานพยาบาลของทางราชการ หรือสถานพยาบาลของเอกชนตามกฎหมาย ว่าด้วยสถานพยาบาลซึ่งเป็นของเอกชนที่กระทรวงสาธารณสุขกำหนด</p> <p>31.1.4 มีความจำเป็นส่วนตัวโดยยื่นคำร้องขอลาพักการเรียน ทั้งนี้ต้องได้ลงทะเบียนเรียนโดยสมบูรณ์ในมหาวิทยาลัยมาแล้วอย่างน้อย 1 ภาคการศึกษา</p> <p>31.1.5 ในระหว่างที่ได้รับอนุมัติให้ลาพักการเรียน นิสิตต้องชำระเงินค่าธรรมเนียมรักษาสภาพนิสิตตามที่มหาวิทยาลัยกำหนด มิฉะนั้นจะพ้นจากสภาพนิสิต</p> <p>31.2 ในการลาพักการเรียนให้คณบดีบัณฑิตวิทยาลัยเป็นผู้อนุมัติ</p> <p>31.3 การลาพักการเรียนตามข้อ 31.1.3 และ 31.1.4 ให้อนุมัติได้ครั้งละไม่เกิน 1 ภาคการศึกษา ถ้านิสิตยังมีความจำเป็นต้องลาพักการเรียนต่อไป ให้ยื่นคำร้องขอลาพักการเรียนใหม่ ทั้งนี้จะลาพักการเรียนได้ไม่เกิน 2 ภาคการศึกษาติดต่อกัน ในกรณีที่มีความจำเป็นคณบดีบัณฑิตวิทยาลัยอาจพิจารณาอนุมัติการลาพักได้มากกว่า 2 ภาคการศึกษาติดต่อกัน</p> <p>31.4 ในกรณีที่นิสิตได้รับอนุมัติให้ลาพักการเรียนตามข้อ 31.1.3 และ 31.1.4 ให้นับระยะเวลาที่ลาพักการเรียนรวมอยู่ในระยะเวลาการศึกษาด้วย</p> <p>31.5 ในระหว่างที่ได้รับอนุมัติให้ลาพักการเรียน นิสิตต้อง</p>		

ข้อบังคับฯ ระดับบัณฑิตศึกษา พ.ศ. 2560	ประกาศคณะกรรมการมาตรฐานอุดมศึกษา เรื่อง เกณฑ์มาตรฐานหลักสูตรระดับบัณฑิตศึกษา พ.ศ. 2565	(ร่าง) ข้อบังคับฯ ระดับบัณฑิตศึกษา พ.ศ.																								
<p>ชำระเงินค่าธรรมเนียมรักษาสภาพนิสิตตามที่มหาวิทยาลัยกำหนด มิฉะนั้นจะพ้นจากสภาพนิสิต</p> <p>ข้อ 32 การลาออก</p> <p>นิสิตที่ประสงค์จะลาออกจากการเป็นนิสิตของมหาวิทยาลัย ให้ยื่นคำร้องผ่านคณะและหน่วยงานที่เกี่ยวข้องตามแบบที่มหาวิทยาลัยกำหนด แล้วเสนอต่อคณบดีบัณฑิตวิทยาลัย</p> <p>การลาออกจะมีผลสมบูรณ์เมื่อนิสิตได้รับอนุมัติจากคณบดีบัณฑิตวิทยาลัย</p>																										
<p>หมวด 6</p> <p>การวัดและประเมินผลการศึกษา</p>	<p>หมวด 6</p>	<p>หมวด 6</p> <p>การวัดและประเมินผลการศึกษา</p>																								
<p>ข้อ 33 การมีสิทธิ์เข้าสอบ</p> <p>นิสิตต้องมีเวลาเรียนในรายวิชาหนึ่งๆ ไม่น้อยกว่าร้อยละ 80 หรือเทียบเท่าของเวลาเรียนทั้งหมดของรายวิชานั้นจึงจะมีสิทธิ์เข้าสอบในรายวิชานั้น</p> <p>ข้อ 34 ระบบการให้คะแนนการเรียนรายวิชา</p> <p>34.1 ระบบการให้คะแนนของแต่ละรายวิชาให้กระทำ เป็นระบบระดับคะแนนตัวอักษรซึ่งมีความหมาย และค่าคะแนน ดังนี้</p> <table border="0" data-bbox="100 1084 655 1409"> <thead> <tr> <th>ระดับคะแนนตัวอักษร</th> <th>ความหมาย</th> <th>ค่าคะแนน</th> </tr> </thead> <tbody> <tr> <td>A</td> <td>ดีเยี่ยม (Excellent)</td> <td>4.0</td> </tr> <tr> <td>B+</td> <td>ดีมาก (Very Good)</td> <td>3.5</td> </tr> <tr> <td>B</td> <td>ดี (Good)</td> <td>3.0</td> </tr> <tr> <td>C+</td> <td>ดีพอใช้ (Fairly Good)</td> <td>2.5</td> </tr> <tr> <td>C</td> <td>พอใช้ (Fair)</td> <td>2.0</td> </tr> <tr> <td>D+</td> <td>อ่อน (Poor)</td> <td>1.5</td> </tr> <tr> <td>D</td> <td>อ่อนมาก (Very Poor)</td> <td>1.0</td> </tr> </tbody> </table>	ระดับคะแนนตัวอักษร	ความหมาย	ค่าคะแนน	A	ดีเยี่ยม (Excellent)	4.0	B+	ดีมาก (Very Good)	3.5	B	ดี (Good)	3.0	C+	ดีพอใช้ (Fairly Good)	2.5	C	พอใช้ (Fair)	2.0	D+	อ่อน (Poor)	1.5	D	อ่อนมาก (Very Poor)	1.0		<p>ข้อ 33-39 เหมือนเดิม ข้อบังคับฯ 2560</p>
ระดับคะแนนตัวอักษร	ความหมาย	ค่าคะแนน																								
A	ดีเยี่ยม (Excellent)	4.0																								
B+	ดีมาก (Very Good)	3.5																								
B	ดี (Good)	3.0																								
C+	ดีพอใช้ (Fairly Good)	2.5																								
C	พอใช้ (Fair)	2.0																								
D+	อ่อน (Poor)	1.5																								
D	อ่อนมาก (Very Poor)	1.0																								

ข้อบังคับฯ ระดับบัณฑิตศึกษา พ.ศ. 2560	ประกาศคณะกรรมการมาตรฐานอุดมศึกษา เรื่อง เกณฑ์มาตรฐานหลักสูตรระดับบัณฑิตศึกษา พ.ศ. 2565	(ร่าง) ข้อบังคับฯ ระดับบัณฑิตศึกษา พ.ศ.
<p>F ตก (Fail) 0</p> <p>34.2 นอกจากการให้คะแนนเป็นแบบระดับคะแนนตัวอักษรตามข้อ 24.1 ในกรณีที่เห็นสมควรอาจกำหนดให้การประเมินผลรายวิชาโดยไม่มีค่าคะแนนได้โดยกำหนดตัวอักษรดังนี้</p> <p>ตัวอักษร ความหมาย</p> <p>S ผลการประเมินผ่านเกณฑ์ (Satisfactory)</p> <p>U ผลการประเมินไม่ผ่านเกณฑ์ (Unsatisfactory)</p> <p>I การประเมินผลยังไม่สมบูรณ์ (Incomplete)</p> <p>W การงดเรียนโดยได้รับอนุมัติ (Withdrawal)</p> <p>AU การลงทะเบียนเรียนโดยไม่นับหน่วยกิต (Audit)</p> <p>R การเรียนรายวิชาซ้ำ (Repeat)</p> <p>ทั้งนี้ การประเมินผลตัวอักษร U ถือเป็นตกในรายวิชานั้น</p> <p>34.3 การประเมินผลรายวิชาวิทยานิพนธ์ กำหนดระดับคะแนนตัวอักษร ความหมายและค่าคะแนน ดังนี้</p> <p>ระดับคะแนนตัวอักษร ความหมาย ค่าคะแนน</p> <p>E ดีเยี่ยม (Excellent) 4.0 (90-100)</p> <p>VG ดีมาก (Very Good) 3.75 (80-89)</p> <p>G ดี (Good) 3.5 (70-79)</p> <p>P ผ่าน (Pass) 3.0 (60-69)</p> <p>F ตก (Fail) 0 (<60)</p> <p>34.4 การให้ระดับคะแนนตัวอักษร F ตามข้อ 34.1 ให้กระทำในกรณีต่อไปนี้</p>		

ข้อบังคับฯ ระดับบัณฑิตศึกษา พ.ศ. 2560	ประกาศคณะกรรมการมาตรฐานอุดมศึกษา เรื่อง เกณฑ์มาตรฐานหลักสูตรระดับบัณฑิตศึกษา พ.ศ. 2565	(ร่าง) ข้อบังคับฯ ระดับบัณฑิตศึกษา พ.ศ.
<p>34.4.1 สอบตก</p> <p>34.4.2 ขาดสอบประจำภาคโดยไม่ได้รับอนุมัติจากอาจารย์ผู้สอน</p> <p>34.4.3 มีเวลาเรียนไม่ครบตามเกณฑ์ในข้อ 33</p> <p>34.4.4 ทุจริตในการสอบ</p> <p>34.4.5 นิสิตที่ได้รับการประเมินผลได้ตัวอักษร I แต่มิได้ดำเนินการขอประเมินผลเพื่อแก้ตัวอักษรให้เสร็จสิ้นภายในสัปดาห์แรกของภาคการศึกษาถัดไปที่นิสิตมีสิทธิ์ลงทะเบียน</p> <p>34.5 การให้ตัวอักษร S หรือ U จะกระทำได้เฉพาะรายวิชาที่ไม่มีหน่วยกิต หรือมีหน่วยกิตแต่อาจารย์ผู้รับผิดชอบหลักสูตรและบัณฑิตวิทยาลัยเห็นว่าไม่ควรรายงานผลการศึกษาเป็นแบบระดับคะแนนตัวอักษรที่มีค่าคะแนน</p> <p>34.6 การให้ตัวอักษร I ในรายวิชาใดจะกระทำได้ในกรณีต่อไปนี้</p> <p>34.6.1 นิสิตมีเวลาเรียนครบตามเกณฑ์ในข้อ 33 แต่มิได้สอบเพราะป่วยหรือเหตุสุดวิสัยและได้รับอนุมัติจากอาจารย์ผู้สอนวิชานั้นๆ</p> <p>34.6.2 อาจารย์ผู้สอนและประธานหลักสูตรเห็นสมควรให้รอผลการประเมินผลเพราะนิสิตยังปฏิบัติงานซึ่งเป็นส่วนประกอบของการศึกษารายวิชานั้นยังไม่สมบูรณ์ โดยมีใช้ความบกพร่องหรือความผิดของนิสิต นิสิตที่ได้ตัวอักษร I จะต้องดำเนินการขอรับการประเมินผลเพื่อเปลี่ยนตัวอักษร I ให้เสร็จสิ้นภายในสัปดาห์แรกของภาคการศึกษาถัดไปที่นิสิตมีสิทธิ์ลงทะเบียนเรียน หากพ้นกำหนดดังกล่าวมหาวิทยาลัยจะเปลี่ยนตัวอักษร I เป็น F โดยอัตโนมัติ เว้นแต่ในกรณีที่มีความจำเป็น คณะบัณฑิตวิทยาลัยอาจอนุมัติให้ขยายเวลาได้ ทั้งนี้ไม่เกินหนึ่ง</p>		

ข้อบังคับฯ ระดับบัณฑิตศึกษา พ.ศ. 2560	ประกาศคณะกรรมการมาตรฐานอุดมศึกษา เรื่อง เกณฑ์มาตรฐานหลักสูตรระดับบัณฑิตศึกษา พ.ศ. 2565	(ร่าง) ข้อบังคับฯ ระดับบัณฑิตศึกษา พ.ศ.
<p>ภาคการศึกษา</p> <p>34.7 การให้ตัวอักษร W ในรายวิชาใดจะกระทำในกรณีต่อไปนี้</p> <p>34.7.1 ได้รับอนุมัติให้งดเรียนรายวิชานั้น</p> <p>34.7.1 ได้รับอนุมัติให้ลาพักการเรียนตามข้อ 31</p> <p>34.7.3 ถูกสั่งพักการเรียนในภาคการศึกษานั้น</p> <p>34.7.4 ได้รับการประเมินผลตัวอักษร I ตามข้อ ๓๔.๖.๑ และครบกำหนดเวลาของการเปลี่ยนตัวอักษร I แล้ว แต่การป่วยหรือเหตุอันสุดวิสัยยังไม่สิ้นสุด</p> <p>34.8 การให้ตัวอักษร AU จะกระทำในกรณีทีมนิสิตได้รับอนุมัติให้ลงทะเบียนเรียนรายวิชาโดยไม่นับหน่วยกิตตามข้อ 26</p> <p>34.9 การนับจำนวนหน่วยกิตเพื่อใช้ในการคำนวณค่าคะแนนเฉลี่ย ให้นับเฉพาะจากรายวิชาที่มีระบบการให้คะแนนแบบระดับคะแนนตัวอักษร ในกรณีทีมนิสิตลงทะเบียนเรียนซ้ำหรือเรียนรายวิชาใดแทนในรายวิชาหนึ่ง ให้นับจำนวนหน่วยกิตและค่าคะแนนที่ได้ครั้งสุดท้ายไปใช้ในการคำนวณค่าคะแนนเฉลี่ยสะสมเพียงครั้งเดียว</p> <p>34.10 การนับจำนวนหน่วยกิตสะสมของนิสิตเพื่อให้ครบหลักสูตร ให้นับเฉพาะหน่วยกิตของรายวิชาที่สอบได้เท่านั้น</p> <p>ข้อ 35 การคำนวณค่าคะแนนเฉลี่ย</p> <p>35.1 ค่าคะแนนเฉลี่ยรายภาคการศึกษา ให้คำนวณจากผลการเรียนของนิสิตในภาคการศึกษานั้น โดยเอาผลรวมของผลคูณของจำนวนหน่วยกิตกับค่าคะแนนของแต่ละรายวิชาเป็นตัวตั้งหารด้วยจำนวนหน่วยกิตรวมของภาคการศึกษานั้น การคำนวณดังกล่าวให้ตั้งหารถึงทศนิยม 3 ตำแหน่ง และให้ปัดเศษเฉพาะทศนิยมที่มีค่าตั้งแต่ 5 ขึ้นไป เฉพาะตำแหน่งที่ 3 เพื่อให้เหลือ</p>		

ข้อบังคับฯ ระดับบัณฑิตศึกษา พ.ศ. 2560	ประกาศคณะกรรมการมาตรฐานอุดมศึกษา เรื่อง เกณฑ์มาตรฐานหลักสูตรระดับบัณฑิตศึกษา พ.ศ. 2565	(ร่าง) ข้อบังคับฯ ระดับบัณฑิตศึกษา พ.ศ.
<p>ทศนิยม 2 ตำแหน่ง</p> <p>35.2 ค่าคะแนนเฉลี่ยสะสม ให้คำนวณจากผลการเรียนของนิสิตตั้งแต่เริ่มเข้าศึกษาในภาคการศึกษาแรกจนถึงภาคการศึกษาสุดท้าย โดยเอาผลรวมของผลคูณระหว่างจำนวนหน่วยกิตกับค่าคะแนนของแต่ละรายวิชาที่เรียนทั้งหมดเป็นตัวตั้งหารด้วยจำนวนหน่วยกิตทั้งหมดการคำนวณดังกล่าวให้ตั้งหารถึงทศนิยม 3 ตำแหน่ง และให้ปัดเศษเฉพาะทศนิยมที่มีค่าตั้งแต่ 5 ขึ้นไป เฉพาะตำแหน่งที่ 3 เพื่อให้เหลือทศนิยม 2 ตำแหน่ง</p> <p>ข้อ 36 การเรียนซ้ำหรือเรียนแทน</p> <p>ในกรณีที่นิสิตลงทะเบียนเรียนครบตามจำนวนหน่วยกิตแล้วและมีค่าคะแนนเฉลี่ยสะสมต่ำกว่า 3.00 นิสิตจะต้องลงทะเบียนเรียนซ้ำรายวิชาที่สอบได้ต่ำกว่า B หรือจะเลือกเรียนวิชาอื่นในหมวดเดียวกันและมีลักษณะเนื้อหาคล้ายคลึงแทนกันได้ ทั้งนี้ให้อยู่ในดุลยพินิจของอาจารย์ที่ปรึกษาวิทยานิพนธ์หลัก หรืออาจารย์ที่ปรึกษาการศึกษาค้นคว้าอิสระ และต้องได้รับอนุมัติจากประธานกรรมการบัณฑิตศึกษาประจำคณะ หรือประธานกรรมการบัณฑิตระหว่างคณะก่อนจะลงทะเบียนเรียน ทั้งนี้ผลการเรียนในรายวิชาเดิมจะถูกปรับเปลี่ยนเป็นตัวอักษร R</p> <p>ข้อ 37 การเรียนเพื่อเปลี่ยนค่าคะแนนเฉลี่ยสะสม</p> <p>ในกรณีที่นิสิตลงทะเบียนครบตามจำนวนหน่วยกิตแล้ว และมีค่าคะแนนเฉลี่ยสะสมเกิน 3.00 นิสิตอาจขอเรียนรายวิชาเดิมเพื่อเปลี่ยนค่าคะแนนสะสมได้ โดยได้รับอนุมัติจากประธานกรรมการบัณฑิตศึกษาประจำคณะหรือประธานกรรมการบัณฑิตศึกษาระหว่างคณะ ทั้งนี้ ผลการเรียนในรายวิชาเดิมจะถูกเปลี่ยนเป็นตัวอักษร R และมหาวิทยาลัยจะใช้ระดับคะแนนตัวอักษรผลการเรียนครั้งสุดท้ายแสดงไว้ในใบแสดงผลการเรียน</p>		

ข้อบังคับฯ ระดับบัณฑิตศึกษา พ.ศ. 2560	ประกาศคณะกรรมการมาตรฐานอุดมศึกษา เรื่อง เกณฑ์มาตรฐานหลักสูตรระดับบัณฑิตศึกษา พ.ศ. 2565	(ร่าง) ข้อบังคับฯ ระดับบัณฑิตศึกษา พ.ศ.
<p>ข้อ 38 การพ้นสภาพการเป็นนิสิต</p> <p>นิสิตจะพ้นสภาพนิสิตในกรณีต่อไปนี้</p> <p>38.1 ศึกษาครบถ้วนตามหลักสูตรและได้รับอนุมัติให้สำเร็จการศึกษา</p> <p>38.2 ตาย</p> <p>38.3 ลาออกโดยได้รับอนุมัติจากคณบดีบัณฑิตวิทยาลัย</p> <p>38.4 ถูกตัดชื่อออกจากมหาวิทยาลัย โดยอธิการบดีสั่งให้</p> <p>นิสิตพ้นสภาพนิสิตในกรณีดังต่อไปนี้</p> <p>38.4.1 ไม่ลงทะเบียนเรียนอย่างสมบูรณ์ในภาคการศึกษาแรกที่ขึ้นทะเบียนนิสิตตามข้อ 25.3</p> <p>38.4.2 ไม่ชำระเงินเพื่อรักษาสภาพนิสิตตามข้อ 30</p> <p>38.4.3 ไม่ลงทะเบียนเรียนอย่างสมบูรณ์ในภาคการศึกษาใดภาคการศึกษาหนึ่ง</p> <p>38.4.4 ขาดคุณวุฒิและคุณสมบัติตามข้อ 18 อย่างใดอย่างหนึ่ง</p> <p>38.4.5 เมื่อผลการศึกษามีค่าคะแนนเฉลี่ยสะสมต่ำกว่า 3.00 ติดต่อกันเกินสองภาคการศึกษา</p> <p>38.4.6 สอบประมวลความรู้หรือสอบวัดคุณสมบัติ 3 ครั้งไม่ผ่าน</p> <p>38.4.7 เป็นนิสิตตามข้อ 20.2 มีค่าคะแนนเฉลี่ยสะสมต่ำกว่า 3.00</p> <p>38.4.8 ไม่สำเร็จการศึกษาตามหลักสูตรภายในระยะเวลา ตามข้อ 17</p> <p>38.4.9 สอบวิทยานิพนธ์หรือสอบการศึกษาค้นคว้าอิสระครั้งที่ ๒ ไม่ผ่าน</p> <p>38.4.10 จ้างหรือวานให้ผู้อื่นทำวิทยานิพนธ์ หรือ</p>		

ข้อบังคับฯ ระดับบัณฑิตศึกษา พ.ศ. 2560	ประกาศคณะกรรมการมาตรฐานอุดมศึกษา เรื่อง เกณฑ์มาตรฐานหลักสูตรระดับบัณฑิตศึกษา พ.ศ. 2565	(ร่าง) ข้อบังคับฯ ระดับบัณฑิตศึกษา พ.ศ.
<p>การศึกษาค้นคว้าอิสระ</p> <p>38.4.11 รับจ้างทำวิทยานิพนธ์ หรือการศึกษาค้นคว้าอิสระ</p> <p>38.4.12 มีความประพฤติเสื่อมเสียอย่างร้ายแรง ขณะที่เป็นนิสิต</p> <p>38.4.13 ทำผิดระเบียบของมหาวิทยาลัยอย่างร้ายแรง</p> <p>38.4.14 ไม่ได้ลงทะเบียนรายวิชาวิทยานิพนธ์ หรือการศึกษาค้นคว้าอิสระอย่างต่อเนื่อง ยกเว้นกรณีลาพักการเรียน</p> <p>ข้อ 39 การคืนสภาพนิสิต</p> <p>นิสิตพ้นสภาพนิสิตตามข้อ 38.4.2, 38.4.3 และ 38.4.14 สามารถยื่นคำร้องขอคืนสภาพการเป็นนิสิตได้ ทั้งนี้ต้องได้รับความเห็นชอบจากคณบดีบัณฑิตวิทยาลัย และได้รับอนุมัติจากอธิการบดี โดยนิสิตต้องชำระค่าธรรมเนียมตามระเบียบที่มหาวิทยาลัยกำหนด</p>		
<p>หมวด 7</p> <p>การทำวิทยานิพนธ์และการศึกษาค้นคว้าอิสระ</p>		<p>หมวด 7</p> <p>การทำวิทยานิพนธ์และการศึกษาค้นคว้าอิสระ</p>
<p>ข้อ 40 การลงทะเบียนรายวิชาวิทยานิพนธ์ หรือรายวิชาการศึกษาค้นคว้าอิสระ จะกระทำได้เมื่อนิสิตมีคุณสมบัติครบตามที่แต่ละหลักสูตรกำหนด โดยได้รับความเห็นชอบจากอาจารย์ที่ปรึกษาวิทยานิพนธ์หลัก หรืออาจารย์ที่ปรึกษาการศึกษาค้นคว้าอิสระแล้วแต่กรณี</p> <p>นิสิตที่ลงทะเบียนรายวิชาวิทยานิพนธ์ หรือรายวิชาการศึกษาค้นคว้าอิสระครั้งแรก จะต้องดำเนินการสอบเค้าโครงให้แล้วเสร็จภายในภาคการศึกษาที่ลงทะเบียนครั้งแรก</p> <p>40.1 นิสิตหลักสูตรปริญญามหาบัณฑิต แผน ก แบบ ก 1</p>		<p>เหมือนเดิม ข้อบังคับฯ 2560</p>

ข้อบังคับฯ ระดับบัณฑิตศึกษา พ.ศ. 2560	ประกาศคณะกรรมการมาตรฐานอุดมศึกษา เรื่อง เกณฑ์มาตรฐานหลักสูตรระดับบัณฑิตศึกษา พ.ศ. 2565	(ร่าง) ข้อบังคับฯ ระดับบัณฑิตศึกษา พ.ศ.
<p>หรือแผน ก แบบ ก 2 จะต้องลงทะเบียนรายวิชาวิทยานิพนธ์และ นิสิตหลักสูตรปริญญาโทบัณฑิต แผน ข จะต้องลงทะเบียน การศึกษาค้นคว้าอิสระโดยมีจำนวนหน่วยกิตตามที่มหาวิทยาลัย กำหนด</p> <p>40.2 สำหรับนิสิตหลักสูตรปริญญาโทบัณฑิตต้องสอบ ผ่านการสอบวัดคุณสมบัติก่อนจึงจะมีสิทธิ์ลงทะเบียนรายวิชา วิทยานิพนธ์</p> <p>40.3 อาจารย์ที่ปรึกษาวิทยานิพนธ์หลักหรืออาจารย์ที่ ปรึกษาการศึกษาค้นคว้าอิสระต้องรายงานผลการประเมิน ความก้าวหน้าการทำวิทยานิพนธ์ หรือการศึกษาค้นคว้าอิสระของ นิสิต โดยให้ระดับคะแนนตัวอักษร S หรือ U ตามจำนวนหน่วย กิตที่ผ่านหรือไม่ผ่านเกณฑ์การประเมินไปยังกองทะเบียนและ ประมวลผลทุกภาคการศึกษา นิสิตจะต้องลงทะเบียนซ้ำสำหรับ จำนวนหน่วยกิตที่ได้ระดับคะแนนตัวอักษร U</p> <p>การสอบเค้าโครงวิทยานิพนธ์ หรือการศึกษาค้นคว้าอิสระ ให้เป็นไปตามประกาศของบัณฑิตวิทยาลัย</p>		
<p>ข้อ 41 การสอบวิทยานิพนธ์ หรือการศึกษาค้นคว้าอิสระ</p> <p>41.1 คุณสมบัติของนิสิตที่มีสิทธิ์ขอสอบวิทยานิพนธ์ หรือ การศึกษาค้นคว้าอิสระ มีดังนี้</p> <p>41.1.1 ใช้เวลาไม่น้อยกว่า 90 วัน สำหรับ วิทยานิพนธ์ และไม่น้อยกว่า 60 วัน สำหรับการศึกษาค้นคว้า อิสระ หลังจากคณะกรรมการสอบเค้าโครงเห็นชอบผลการสอบ เค้าโครงวิทยานิพนธ์หรือการศึกษาค้นคว้าอิสระแล้ว</p> <p>41.1.2 ลงทะเบียนรายวิชาครบตามหลักสูตรที่ศึกษา โดยไม่นับรายวิชาวิทยานิพนธ์ และได้ค่าคะแนนเฉลี่ยสะสมนับถึง ภาคการศึกษาที่ผ่านมาไม่น้อยกว่า 3.00</p>		

ข้อบังคับฯ ระดับบัณฑิตศึกษา พ.ศ. 2560	ประกาศคณะกรรมการมาตรฐานอุดมศึกษา เรื่อง เกณฑ์มาตรฐานหลักสูตรระดับบัณฑิตศึกษา พ.ศ. 2565	(ร่าง) ข้อบังคับฯ ระดับบัณฑิตศึกษา พ.ศ.
<p>41.1.3 ได้รับความเห็นชอบจากอาจารย์ที่ปรึกษา วิทยานิพนธ์ หรืออาจารย์ที่ปรึกษาการศึกษาค้นคว้าอิสระ หลักเกณฑ์และวิธีการสอบวิทยานิพนธ์ หรือการศึกษา ค้นคว้าอิสระ ให้เป็นไปตามมติของคณะกรรมการประจำบัณฑิต วิทยาลัย โดยให้จัดทำเป็นประกาศมหาวิทยาลัย</p> <p>41.2 การประเมินผลการสอบวิทยานิพนธ์ หรือการศึกษา ค้นคว้าอิสระ</p> <p>41.2.1 เมื่อการสอบวิทยานิพนธ์ หรือการศึกษา ค้นคว้าอิสระเสร็จสิ้นแล้ว ให้คณะกรรมการสอบแสดงความ คิดเห็น และลงมติตัดสินผลการสอบตามข้อ 34.3</p> <p>41.2.2 ในกรณีที่นิสิตสอบไม่ผ่าน ให้ประธาน กรรมการสอบวิทยานิพนธ์หรือการศึกษาค้นคว้าอิสระ แจ้งให้ นิสิตปรับปรุงตามคำแนะนำภายในระยะเวลาที่กำหนดให้ และทำ เรื่องขอสอบต่อคณะกรรมการสอบวิทยานิพนธ์หรือการศึกษา ค้นคว้าอิสระอีกครั้งเมื่อสิ้นสุดระยะเวลาที่กำหนดไว้ โดยนิสิตต้อง ชำระค่าธรรมเนียมการสอบวิทยานิพนธ์หรือการศึกษาค้นคว้า อิสระใหม่อีกครั้ง ทั้งนี้ การสอบดังกล่าวจะกระทำไม่เกิน ๒ ครั้ง</p>		
<p>ข้อ 42 การเขียนวิทยานิพนธ์ หรือการศึกษาค้นคว้าอิสระให้เขียน เป็นภาษาไทยหรือภาษาอังกฤษในกรณีที่ เป็นภาษาอื่นที่มีความ จำเป็นและมีเหตุผลสมควรบัณฑิตวิทยาลัยอาจอนุมัติให้เขียนเป็น ภาษาอื่นได้</p>		
<p>หมวด 9 การสำเร็จการศึกษา การรับปริญญาหรือประกาศนียบัตร</p>		<p>หมวด 9 การสำเร็จการศึกษา การรับปริญญาหรือประกาศนียบัตร</p>
<p>ข้อ 47 นิสิตที่จะสำเร็จการศึกษาได้ ต้องมีคุณสมบัติดังต่อไปนี้</p> <p>47.1 หลักสูตรประกาศนียบัตรบัณฑิต และ</p>	<p>13. เกณฑ์การสำเร็จการศึกษา นักศึกษาจะต้องปฏิบัติดังนี้</p> <p>13.1 ประกาศนียบัตรบัณฑิต และประกาศนียบัตร</p>	<p>ข้อ 47 การสำเร็จการศึกษา</p>

ข้อบังคับฯ ระดับบัณฑิตศึกษา พ.ศ. 2560	ประกาศคณะกรรมการมาตรฐานอุดมศึกษา เรื่อง เกณฑ์มาตรฐานหลักสูตรระดับบัณฑิตศึกษา พ.ศ. 2565	(ร่าง) ข้อบังคับฯ ระดับบัณฑิตศึกษา พ.ศ.
<p>ประกาศนียบัตรบัณฑิตชั้นสูง</p> <p>47.1.1 มีระยะเวลาศึกษาตลอดหลักสูตรตามข้อ 17.1.1 หรือ 17.2.1</p> <p>47.1.2 ศึกษารายวิชาต่างๆ ครบถ้วนตามโครงสร้างของหลักสูตร</p> <p>47.1.3 ได้ค่าคะแนนเฉลี่ยสะสมไม่ต่ำกว่า 3.00</p> <p>47.1.4 สอบผ่านการสอบวัดความรู้ด้านภาษาที่ไม่ใช่ภาษาประจำชาติตามเงื่อนไข และหลักเกณฑ์ที่บัณฑิตวิทยาลัยกำหนด</p> <p>47.1.5 ผ่านข้อกำหนดอื่นตามที่แต่ละหลักสูตรและมหาวิทยาลัยกำหนด</p> <p>47.2 หลักสูตรปริญญามหาบัณฑิต</p> <p>47.2.1 มีระยะเวลาศึกษาตลอดหลักสูตรตามข้อ 17.1.1 หรือ 17.2.1</p> <p>47.2.2 ศึกษารายวิชาต่างๆ ครบถ้วนตามโครงสร้างของหลักสูตร</p> <p>47.2.3 ได้ค่าคะแนนเฉลี่ยสะสมไม่ต่ำกว่า 3.00</p> <p>47.2.4 สอบผ่านการสอบวัดความรู้ด้านภาษาที่ไม่ใช่ภาษาประจำชาติตามเงื่อนไขและหลักเกณฑ์ที่บัณฑิตวิทยาลัยกำหนด</p> <p>47.2.5 หลักสูตรปริญญามหาบัณฑิต แผน ก ต้องสอบผ่านการสอบวิทยานิพนธ์ และผลงานวิทยานิพนธ์ต้องเป็นไปตามที่มหาวิทยาลัยกำหนด</p> <p>47.2.6 หลักสูตรปริญญามหาบัณฑิต แผน ข ต้องสอบผ่านการสอบประมวลความรู้ และผ่านการสอบการศึกษาค้นคว้าอิสระ และผลงานการศึกษาค้นคว้าอิสระต้องเป็นไปตามที่</p>	<p>บัณฑิตชั้นสูง ต้องเรียนครบตามจำนวนหน่วยกิตที่กำหนดไว้ในหลักสูตรและต้องได้รับคะแนนเฉลี่ยไม่ต่ำกว่า 3.00 จากระบบ 4 ระดับคะแนนหรือเทียบเท่า และบรรลุผลสัมฤทธิ์การเรียนรู้เป็นไปตามมาตรฐานคุณวุฒิระดับบัณฑิตศึกษา</p> <p>13.2 ปริญญาโท</p> <p>13.2.1 แผน 1 ศึกษารายวิชาครบถ้วนตามที่กำหนดในหลักสูตร (ถ้ามี) โดยจะต้องได้ระดับคะแนนเฉลี่ยไม่ต่ำกว่า 3.00 จากระบบ 4 ระดับคะแนนหรือเทียบเท่า และเสนอวิทยานิพนธ์และผ่านการสอบปากเปล่าขั้นสุดท้าย จนบรรลุผลสัมฤทธิ์การเรียนรู้เป็นไปตามมาตรฐานคุณวุฒิระดับบัณฑิตศึกษา สำหรับการสอบปากเปล่าให้ดำเนินการโดยคณะกรรมการสอบวิทยานิพนธ์ ซึ่งสถาบันอุดมศึกษาแต่งตั้ง ซึ่งมีองค์ประกอบตามข้อ 9.3.4 โดยเป็นระบบเปิดให้ผู้สนใจเข้ารับฟังได้ และผลงานวิทยานิพนธ์หรือส่วนหนึ่งของวิทยานิพนธ์ได้รับการตีพิมพ์ หรืออย่างน้อยได้รับการเผยแพร่ในรูปแบบบทความ หรือนวัตกรรม หรือสิ่งประดิษฐ์ หรือผลงานทางวิชาการอื่น ซึ่งสามารถสืบค้นได้ตามที่สภาสถาบันอุดมศึกษา กำหนด</p> <p>13.2.2 แผน 2 ศึกษารายวิชาครบถ้วนตามที่กำหนดในหลักสูตร โดยจะต้องได้ระดับคะแนนเฉลี่ยไม่ต่ำกว่า 3.00 จากระบบ 4 ระดับคะแนนหรือเทียบเท่า และสอบผ่านการสอบประมวลความรู้ ด้วยข้อเขียนและ/หรือปากเปล่าในสาขาวิชานั้น พร้อมทั้งเสนอรายงานการค้นคว้าอิสระและสอบผ่านการสอบปากเปล่าขั้นสุดท้ายจนบรรลุผลสัมฤทธิ์การเรียนรู้ตามมาตรฐานคุณวุฒิระดับบัณฑิตศึกษา สำหรับการสอบปากเปล่าให้ดำเนินการโดยคณะกรรมการสอบที่สถาบันอุดมศึกษาแต่งตั้งตามหลักเกณฑ์ที่สภาสถาบันอุดมศึกษา กำหนด และเป็นระบบเปิดให้ผู้สนใจ</p>	

ข้อบังคับฯ ระดับบัณฑิตศึกษา พ.ศ. 2560	ประกาศคณะกรรมการมาตรฐานอุดมศึกษา เรื่อง เกณฑ์มาตรฐานหลักสูตรระดับบัณฑิตศึกษา พ.ศ. 2565	(ร่าง) ข้อบังคับฯ ระดับบัณฑิตศึกษา พ.ศ.
<p>มหาวิทยาลัยกำหนด 47.2.7 ผ่านข้อกำหนดอื่นตามที่แต่ละหลักสูตรและมหาวิทยาลัยกำหนด</p> <p>47.2.8 ส่งวิทยานิพนธ์ หรือการศึกษาค้นคว้าอิสระฉบับสมบูรณ์และผลงานวิจัยได้ตีพิมพ์หรือตอบรับให้ตีพิมพ์ หรือผลงานสร้างสรรค์ที่เผยแพร่ตามที่มหาวิทยาลัยกำหนด</p> <p>47.3 หลักสูตรปริญญาตรีบัณฑิต</p> <p>47.3.1 มีระยะเวลาศึกษาตลอดหลักสูตร ตามข้อ 17.1.3 หรือ 17.2.3</p> <p>47.3.2 ศึกษารายวิชาต่างๆ ครบถ้วนตามโครงสร้างของหลักสูตร</p> <p>47.3.3 ได้ค่าคะแนนเฉลี่ยสะสมไม่ต่ำกว่า 3.00</p> <p>47.3.4 สอบผ่านการสอบวัดคุณสมบัติ</p> <p>47.3.5 สอบผ่านการสอบความรู้ด้านภาษาที่ไม่ใช่ภาษาประจำชาติตามเงื่อนไขและหลักเกณฑ์ตามที่มหาวิทยาลัยกำหนด</p> <p>47.3.6 สอบผ่านการสอบวิทยานิพนธ์ และผลงานวิทยานิพนธ์ต้องเป็นไปตามที่มหาวิทยาลัยกำหนด</p> <p>47.3.7 ผ่านข้อกำหนดอื่นตามที่แต่ละหลักสูตรและมหาวิทยาลัยกำหนด</p> <p>47.3.8 ส่งวิทยานิพนธ์ฉบับสมบูรณ์และผลงานวิจัยที่ได้ตีพิมพ์หรือตอบรับให้ตีพิมพ์ต้องเป็นไปตามที่มหาวิทยาลัยกำหนด</p>	<p>เข้ารับฟังได้</p> <p>13.3 ปริญญาเอก</p> <p>13.3.1 แผน 1 สอบผ่านการสอบวัดคุณสมบัติ เพื่อเป็นผู้มีสิทธิขอทำวิทยานิพนธ์ และสอบผ่านการสอบปากเปล่าขั้นสุดท้ายจนบรรลุผลลัพธ์การเรียนรู้ตามมาตรฐานคุณวุฒิระดับบัณฑิตศึกษา สำหรับการสอบปากเปล่าให้ดำเนินการโดยคณะกรรมการที่สถาบันอุดมศึกษาแต่งตั้ง ตามข้อ 9.4.4 ซึ่งจะต้องประกอบด้วยผู้ทรงคุณวุฒิจากภายในและภายนอกสถาบันอุดมศึกษา และต้องเป็นระบบเปิดให้ผู้สนใจเข้ารับฟังได้</p> <p>เกณฑ์การวัดผลสัมฤทธิ์ในการสอบประกอบด้วย องค์ความรู้ใหม่ ซึ่งพิจารณาจากข้อความแห่งการริเริ่ม และความรู้ความเข้าใจในวิทยานิพนธ์ของนักศึกษา</p> <p>สำหรับผลงานวิทยานิพนธ์หรือส่วนหนึ่งของวิทยานิพนธ์ต้องได้รับการตีพิมพ์เผยแพร่ หรืออย่างน้อยได้รับการยอมรับให้ตีพิมพ์ในวารสารระดับนานาชาติที่มีคุณภาพตามประกาศที่คณะกรรมการกำหนด อย่างน้อย 2 เรื่อง หรือ</p> <p>ผลงานวิทยานิพนธ์หรือส่วนหนึ่งของวิทยานิพนธ์ต้องได้รับการตีพิมพ์เผยแพร่หรืออย่างน้อยได้รับการยอมรับให้ตีพิมพ์เผยแพร่ในวารสารระดับนานาชาติที่มีคุณภาพตามประกาศที่คณะกรรมการกำหนดอย่างน้อย 1 เรื่อง และเป็นผลงานนวัตกรรม หรือผลงานสร้างสรรค์ที่สามารถนำไปใช้ประโยชน์ในเชิงพาณิชย์ เชิงสังคมและเศรษฐกิจ อย่างน้อย 1 เรื่อง หรือได้รับสิทธิบัตร อย่างน้อย 1 สิทธิบัตร</p> <p>กรณี ผลงานนวัตกรรม หรือผลงานสร้างสรรค์ วิทยานิพนธ์ต้องได้รับการประเมินจากคณะกรรมการผู้ทรงคุณวุฒิภายนอกในสาขาเดียวกันหรือเกี่ยวข้องอย่างน้อย 3 คน ที่เป็นผู้มี</p>	

ข้อบังคับฯ ระดับบัณฑิตศึกษา พ.ศ. 2560	ประกาศคณะกรรมการมาตรฐานอุดมศึกษา เรื่อง เกณฑ์มาตรฐานหลักสูตรระดับบัณฑิตศึกษา พ.ศ. 2565	(ร่าง) ข้อบังคับฯ ระดับบัณฑิตศึกษา พ.ศ.
	<p>ความรู้ความเชี่ยวชาญและประสบการณ์สูงเป็นที่ยอมรับ โดยได้รับความเห็นชอบจากสภาสถาบันอุดมศึกษา</p> <p>สำหรับนักศึกษาระดับปริญญาเอกกลุ่มสาขาวิชา สังคมศาสตร์และมนุษยศาสตร์อาจเผยแพร่ในวารสารระดับชาติที่มีคุณภาพตามที่คณะกรรมการกำหนด</p> <p>13.3.2 แผน 2 ศึกษารายวิชาการครบถ้วนตามที่กำหนด ในหลักสูตร โดยจะต้องได้ระดับคะแนนเฉลี่ยไม่ต่ำกว่า 3.00 จากระบบ 4 ระดับคะแนนหรือเทียบเท่า สอบผ่านการสอบวัดคุณสมบัติเพื่อเป็นผู้มีสิทธิขอทำวิทยานิพนธ์ เสนอวิทยานิพนธ์ และสอบผ่านการสอบปากเปล่าขั้นสุดท้ายจนบรรลุผลสัมฤทธิ์การเรียนรู้ตามมาตรฐานคุณวุฒิระดับบัณฑิตศึกษา สำหรับการสอบปากเปล่าให้ดำเนินการโดยคณะกรรมการสอบวิทยานิพนธ์ที่สถาบันอุดมศึกษานั้นแต่งตั้ง ตามข้อ 9.4.4 ซึ่งจะต้องประกอบด้วยผู้ทรงคุณวุฒิจากภายในและภายนอกสถาบันอุดมศึกษา และต้องเป็นระบบเปิดให้ผู้สนใจเข้ารับฟังได้</p> <p>เกณฑ์การวัดผลสัมฤทธิ์ในการสอบ ประกอบด้วย องค์ความรู้ใหม่ ซึ่งพิจารณาจากข้อความแห่งการริเริ่ม และความรู้ความเข้าใจในวิทยานิพนธ์ของนักศึกษา</p> <p>สำหรับผลงานวิทยานิพนธ์หรือส่วนหนึ่งของวิทยานิพนธ์ต้องได้รับการตีพิมพ์เผยแพร่ หรืออย่างน้อยได้รับการยอมรับให้ตีพิมพ์เผยแพร่ในวารสารระดับนานาชาติที่มีคุณภาพตามประกาศที่คณะกรรมการกำหนด หรือได้รับสิทธิบัตร หรือเป็นผลงานนวัตกรรม หรือผลงานสร้างสรรค์ที่สามารถนำไปใช้ประโยชน์ในเชิงพาณิชย์ เชิงสังคมและเศรษฐกิจ</p> <p>กรณี ผลงานนวัตกรรม หรือผลงานสร้างสรรค์ วิทยานิพนธ์ต้องได้รับการประเมินจากคณะกรรมการผู้ทรงวุฒิ</p>	

ข้อบังคับฯ ระดับบัณฑิตศึกษา พ.ศ. 2560	ประกาศคณะกรรมการมาตรฐานอุดมศึกษา เรื่อง เกณฑ์มาตรฐานหลักสูตรระดับบัณฑิตศึกษา พ.ศ. 2565	(ร่าง) ข้อบังคับฯ ระดับบัณฑิตศึกษา พ.ศ.
	<p>ภายนอกในสาขาเดียวกันหรือเกี่ยวข้องอย่างน้อย 3 คน ที่เป็นผู้มีความรู้ความเชี่ยวชาญและประสบการณ์สูงเป็นที่ยอมรับ โดยได้รับความเห็นชอบจากสภาสถาบันอุดมศึกษา</p> <p>สำหรับนักศึกษาระดับปริญญาเอกกลุ่มสาขาวิชา สังคมศาสตร์และมนุษยศาสตร์อาจเผยแพร่ในวารสารระดับชาติที่มีคุณภาพตามที่คณะกรรมการกำหนด</p> <p>13.4 การพ้นสภาพโดยไม่สำเร็จการศึกษาของนักศึกษาระดับบัณฑิตศึกษาให้เป็นไปตามที่สภาสถาบันอุดมศึกษากำหนด</p>	
<p>ข้อ 48 การขอรับปริญญา หรือประกาศนียบัตร</p> <p>48.1 นิสิตที่คาดว่าจะสำเร็จการศึกษาในภาคการศึกษาใดให้ยื่นคำร้องขอสำเร็จการศึกษาและชำระค่าขึ้นทะเบียนรับปริญญาหรือประกาศนียบัตรที่กองทะเบียนและประมวลผลภายในระยะเวลาที่กำหนด</p> <p>48.2 นิสิตที่จะได้รับการพิจารณาเสนอชื่อเพื่อขออนุมัติปริญญาหรือประกาศนียบัตรต่อสภามหาวิทยาลัยต้องมีคุณสมบัติดังนี้</p> <p>48.2.1 เป็นผู้สำเร็จการศึกษาตามข้อ 47</p> <p>48.2.2 ไม่ค้างชำระค่าธรรมเนียม หรือค่าหน่วยกิต หรือมีหนี้สินกับมหาวิทยาลัย</p> <p>48.2.3 เป็นผู้ที่ไม่อยู่ในระหว่างการดำเนินการทางวินัยนิสิต</p> <p>48.3 การเสนอชื่อผู้สำเร็จการศึกษาเพื่อขออนุมัติปริญญาหรือประกาศนียบัตรต่อสภามหาวิทยาลัย ให้เป็นไปตามที่มหาวิทยาลัยกำหนด</p>	<p>14. ปริญญาบัตรและใบแสดงผลการศึกษา</p> <p>การออกไปปริญญาบัตรและใบแสดงผลการศึกษา ให้ระบุชื่อปริญญา ชื่อสาขาวิชา และชื่อรายวิชา ให้ตรงกับที่ระบุไว้ในเอกสารหลักสูตรฉบับที่คณะกรรมการรับรอง พร้อมทั้งระบุหัวข้อวิทยานิพนธ์หรือการค้นคว้าอิสระที่สอดคล้องกับสาขาวิชา</p>	ข้อ 48 เหมือนเดิม ข้อบังคับฯ 2560
หมวด 10		หมวด 10

ข้อบังคับฯ ระดับบัณฑิตศึกษา พ.ศ. 2560	ประกาศคณะกรรมการมาตรฐานอุดมศึกษา เรื่อง เกณฑ์มาตรฐานหลักสูตรระดับบัณฑิตศึกษา พ.ศ. 2565	(ร่าง) ข้อบังคับฯ ระดับบัณฑิตศึกษา พ.ศ.
อาจารย์ระดับบัณฑิตศึกษา		อาจารย์ระดับบัณฑิตศึกษา
<p>ข้อ 49 อาจารย์ผู้รับผิดชอบหลักสูตร</p> <p>อาจารย์ผู้รับผิดชอบหลักสูตรเป็นผู้รับผิดชอบในการบริหารหลักสูตรในสาขาวิชาใดวิชาหนึ่ง สำหรับหลักสูตรประกาศนียบัตรบัณฑิตหรือประกาศนียบัตรบัณฑิตชั้นสูง ประกอบด้วย อาจารย์ประจำหลักสูตร จำนวนอย่างน้อย ๕ คน สำหรับหลักสูตรปริญญาโทหรือปริญญาตรีบัณฑิต ประกอบด้วยอาจารย์ประจำหลักสูตร จำนวนอย่างน้อย ๓ คน</p> <p>ให้อธิการบดีแต่งตั้งอาจารย์ผู้รับผิดชอบหลักสูตรหนึ่งคน เป็นประธานหลักสูตร</p> <p>อาจารย์ผู้รับผิดชอบหลักสูตรต้องอยู่ประจำหลักสูตรนั้น ตลอดระยะเวลาที่จัดการศึกษาโดยจะเป็นอาจารย์ผู้รับผิดชอบหลักสูตรเกินกว่า 1 หลักสูตรในเวลาเดียวกันไม่ได้ยกเว้นพหุวิทยาการหรือสหวิทยาการให้เป็นอาจารย์ผู้รับผิดชอบหลักสูตรได้อีกหนึ่งหลักสูตรและอาจารย์ผู้รับผิดชอบหลักสูตรสามารถซ้ำได้ไม่เกิน 2 คน</p>		<p>ยกไปอยู่หมวดที่ หมวด 3 หลักสูตรการศึกษา ข้อ 15-16</p>
<p>49.1 คุณสมบัติของอาจารย์ผู้รับผิดชอบหลักสูตรมีดังนี้</p> <p>49.1.1 อาจารย์ผู้รับผิดชอบหลักสูตรประกาศนียบัตรบัณฑิต ต้องเป็นอาจารย์ประจำหลักสูตรที่มีคุณวุฒิปริญญาตรีบัณฑิตหรือเทียบเท่า หรือคุณวุฒิปริญญาโทหรือเทียบเท่าที่ดำรงตำแหน่งทางวิชาการไม่ต่ำกว่ารองศาสตราจารย์ และมีผลงานทางวิชาการที่ไม่ใช่ส่วนหนึ่งของการศึกษาเพื่อรับปริญญาและเป็นผลงานทางวิชาการที่ได้รับการเผยแพร่ตามหลักเกณฑ์ที่กำหนดในการพิจารณาแต่งตั้งให้บุคคลดำรงตำแหน่งทางวิชาการอย่างน้อย 3 รายการ ในรอบ 5 ปีย้อนหลังโดยอย่างน้อย 1 รายการ ต้องเป็นผลงานวิจัย</p>		

ข้อบังคับฯ ระดับบัณฑิตศึกษา พ.ศ. 2560	ประกาศคณะกรรมการมาตรฐานอุดมศึกษา เรื่อง เกณฑ์มาตรฐานหลักสูตรระดับบัณฑิตศึกษา พ.ศ. 2565	(ร่าง) ข้อบังคับฯ ระดับบัณฑิตศึกษา พ.ศ.
<p>49.1.2 อาจารย์ผู้รับผิดชอบหลักสูตรประกาศนียบัตรบัณฑิตชั้นสูงต้องเป็นอาจารย์ประจำหลักสูตรที่มีคุณวุฒิปริญญาตรีหรือเทียบเท่า หรือคุณวุฒิปริญญาโทหรือเทียบเท่าที่ดำรงตำแหน่งทางวิชาการไม่ต่ำกว่าศาสตราจารย์และมีผลงานทางวิชาการที่ไม่ใช่ส่วนหนึ่งของการศึกษาเพื่อรับปริญญาและเป็นผลงานทางวิชาการที่ได้รับการเผยแพร่ตามหลักเกณฑ์ที่กำหนดในการพิจารณาแต่งตั้งให้บุคคลดำรงตำแหน่งทางวิชาการอย่างน้อย 3 รายการ ในรอบ 5 ปีย้อนหลังโดยอย่างน้อย 1 รายการ ต้องเป็นผลงานวิจัย</p>		
<p>49.1.3 อาจารย์ผู้รับผิดชอบหลักสูตรปริญญาโทต้องเป็นอาจารย์ประจำหลักสูตรที่มีคุณวุฒิปริญญาตรีหรือเทียบเท่า หรือคุณวุฒิปริญญาโทหรือเทียบเท่าที่ดำรงตำแหน่งทางวิชาการไม่ต่ำกว่ารองศาสตราจารย์และมีผลงานทางวิชาการที่ไม่ใช่ส่วนหนึ่งของการศึกษาเพื่อรับปริญญาและเป็นผลงานทางวิชาการที่ได้รับการเผยแพร่ตามหลักเกณฑ์ที่กำหนดในการพิจารณาแต่งตั้งให้บุคคลดำรงตำแหน่งทางวิชาการอย่างน้อย 3 รายการ ในรอบ 5 ปีย้อนหลังโดยอย่างน้อย 1 รายการ ต้องเป็นผลงานวิจัย</p>		
<p>49.1.4 อาจารย์ผู้รับผิดชอบหลักสูตรปริญญาตรีต้องเป็นอาจารย์ประจำหลักสูตรที่มีคุณวุฒิปริญญาตรีหรือเทียบเท่า หรือคุณวุฒิปริญญาโทหรือเทียบเท่าที่ดำรงตำแหน่งทางวิชาการไม่ต่ำกว่าศาสตราจารย์และมีผลงานทางวิชาการที่ไม่ใช่ส่วนหนึ่งของการศึกษาเพื่อรับปริญญาและเป็นผลงานทางวิชาการที่ได้รับการเผยแพร่ตามหลักเกณฑ์ที่กำหนดในการพิจารณาแต่งตั้งให้บุคคลดำรงตำแหน่งทางวิชาการอย่างน้อย 3 รายการ ในรอบ 5 ปีย้อนหลังโดยอย่างน้อย 1 รายการ</p>		

ข้อบังคับฯ ระดับบัณฑิตศึกษา พ.ศ. 2560	ประกาศคณะกรรมการมาตรฐานอุดมศึกษา เรื่อง เกณฑ์มาตรฐานหลักสูตรระดับบัณฑิตศึกษา พ.ศ. 2565	(ร่าง) ข้อบังคับฯ ระดับบัณฑิตศึกษา พ.ศ.
รายการ ต้องเป็นผลงานวิจัย		
49.2 หน้าที่ของอาจารย์ผู้รับผิดชอบหลักสูตร คือ บริหารและพัฒนาหลักสูตรและการเรียนการสอนตั้งแต่การวางแผนการควบคุมคุณภาพการติดตามประเมินผลและการพัฒนาหลักสูตรและหน้าที่อื่นๆ ตามที่มหาวิทยาลัยกำหนด		
<p>49.3 ประธานหลักสูตรให้มีวาระการดำรงตำแหน่ง 3 ปี นับแต่วันที่อธิการบดีมีคำสั่งแต่งตั้งให้ปฏิบัติงาน ทั้งนี้ไม่ตัดสิทธิ์ที่จะได้รับการเสนอแต่งตั้งใหม่</p> <p>นอกจากการพ้นจากตำแหน่งตามวาระ ประธานหลักสูตรพ้นจากตำแหน่งก่อนวาระในกรณีดังต่อไปนี้</p> <ol style="list-style-type: none"> 1) ตาย 2) ลาออก <p>เมื่อตำแหน่งประธานหลักสูตรว่างลง ให้ดำเนินการแต่งตั้งประธานหลักสูตรแทนตำแหน่งที่ว่างให้แล้วเสร็จภายใน 60 วัน นับแต่วันที่ตำแหน่งประธานหลักสูตรว่างลง</p>		
<p>ข้อ 50 อาจารย์ผู้สอน</p> <p>50.1 ระดับปริญญามหาบัณฑิต และระดับประกาศนียบัตรบัณฑิตจะต้องเป็นอาจารย์ประจำหรืออาจารย์พิเศษที่มีคุณวุฒิไม่ต่ำกว่าปริญญามหาบัณฑิตหรือเทียบเท่า ในสาขาวิชานั้นหรือสาขาวิชาที่สัมพันธ์กันหรือในสาขาวิชาของรายวิชาที่สอนและต้องมีประสบการณ์ด้านการสอนและมีผลงานทางวิชาการที่ไม่ใช่ส่วนหนึ่งของการศึกษาเพื่อรับปริญญาและเป็นผลงานทางวิชาการที่ได้รับการเผยแพร่ตามหลักเกณฑ์ที่กำหนดในการพิจารณาแต่งตั้งให้บุคคลดำรงตำแหน่งทางวิชาการอย่างน้อย 1 รายการ ในรอบ 5 ปีย้อนหลัง</p> <p>ทั้งนี้ อาจารย์พิเศษต้องมีชั่วโมงสอนไม่เกินร้อยละ 50</p>		

ข้อบังคับฯ ระดับบัณฑิตศึกษา พ.ศ. 2560	ประกาศคณะกรรมการมาตรฐานอุดมศึกษา เรื่อง เกณฑ์มาตรฐานหลักสูตรระดับบัณฑิตศึกษา พ.ศ. 2565	(ร่าง) ข้อบังคับฯ ระดับบัณฑิตศึกษา พ.ศ.
<p>ของรายวิชาโดยมีอาจารย์ประจำเป็นผู้รับผิดชอบรายวิชานั้น ในกรณีของระดับประกาศนียบัตรบัณฑิตอาจารย์พิเศษอาจมีคุณวุฒิไม่ต่ำกว่าปริญญาตรีหรือเทียบเท่าที่มีประสบการณ์การทำงานที่เกี่ยวข้องกับวิชาที่สอนมาแล้วไม่น้อยกว่า 6 ปี</p>		
<p>50.2 ระดับปริญญาตรีบัณฑิต และระดับประกาศนียบัตรบัณฑิตชั้นสูงจะต้องเป็นอาจารย์ประจำหรืออาจารย์พิเศษที่มีคุณวุฒิปริญญาตรีบัณฑิตหรือเทียบเท่า หรือที่มีคุณวุฒิปริญญาโทบัณฑิตหรือเทียบเท่าที่มีตำแหน่งทางวิชาการไม่ต่ำกว่ารองศาสตราจารย์ในสาขาวิชานั้นหรือสาขาวิชาที่สัมพันธ์กันหรือในสาขาวิชาของรายวิชาที่สอนและต้องมีประสบการณ์ด้านการสอนและมีผลงานทางวิชาการที่ไม่ใช่ส่วนหนึ่งของการศึกษาเพื่อรับปริญญาและเป็นผลงานทางวิชาการที่ได้รับการเผยแพร่ตามหลักเกณฑ์ที่กำหนดในการพิจารณาแต่งตั้งให้บุคคลดำรงตำแหน่งทางวิชาการ อย่างน้อย 1 รายการ ในรอบ 5 ปีย้อนหลัง</p> <p>ทั้งนี้ อาจารย์พิเศษต้องมีชั่วโมงสอนไม่เกินร้อยละ 50 ของรายวิชาโดยมีอาจารย์ประจำเป็นผู้รับผิดชอบรายวิชานั้นในกรณีของระดับประกาศนียบัตรบัณฑิตชั้นสูงอาจารย์พิเศษอาจมีคุณวุฒิไม่ต่ำกว่าปริญญาโทบัณฑิตหรือเทียบเท่าที่มีประสบการณ์การทำงานที่เกี่ยวข้องกับวิชาที่สอนมาแล้วไม่น้อยกว่า 4 ปี ในกรณีของระดับปริญญาตรีบัณฑิตอาจารย์ผู้สอนรายวิชาที่ไม่ใช่วิชาในสาขาวิชาของหลักสูตรอาจมีคุณวุฒิปริญญาโทบัณฑิตหรือเทียบเท่าที่มีตำแหน่งทางวิชาการไม่ต่ำกว่ารองศาสตราจารย์</p>		
<p>ข้อ 51 อาจารย์ที่ปรึกษาวิทยานิพนธ์ อาจารย์ที่ปรึกษาวิทยานิพนธ์ ต้องได้รับการแต่งตั้งจากคณบดีบัณฑิตวิทยาลัย</p>	<p>10. ภาระงานที่ปรึกษาวิทยานิพนธ์และการค้นคว้าอิสระ 10.1 อาจารย์ประจำหลักสูตร 1 คนให้เป็นอาจารย์ที่ปรึกษาวิทยานิพนธ์หลักของนักศึกษาระดับปริญญาโทและ</p>	

ข้อบังคับฯ ระดับบัณฑิตศึกษา พ.ศ. 2560	ประกาศคณะกรรมการมาตรฐานอุดมศึกษา เรื่อง เกณฑ์มาตรฐานหลักสูตรระดับบัณฑิตศึกษา พ.ศ. 2565	(ร่าง) ข้อบังคับฯ ระดับบัณฑิตศึกษา พ.ศ.
	<p>ปริญญาเอกตามเกณฑ์ดังนี้</p> <p>1) กรณีอาจารย์ประจำหลักสูตรที่มีคุณวุฒิปริญญาเอกหรือเทียบเท่าและมีผลงานวิชาการตามเกณฑ์ให้เป็นอาจารย์ที่ปรึกษาวิทยานิพนธ์ของนักศึกษาระดับปริญญาโทและปริญญาเอก รวมได้ไม่เกิน 5 คนต่อภาคการศึกษา</p> <p>2) กรณีอาจารย์ประจำหลักสูตรที่มีคุณวุฒิปริญญาเอกหรือเทียบเท่า และดำรงตำแหน่งผู้ช่วยศาสตราจารย์หรือเทียบเท่าขึ้นไป หรือมีคุณวุฒิปริญญาโทหรือเทียบเท่าที่มีตำแหน่งรองศาสตราจารย์หรือเทียบเท่าขึ้นไป และมีผลงานวิชาการตามเกณฑ์ให้เป็นอาจารย์ที่ปรึกษาวิทยานิพนธ์ของนักศึกษาระดับปริญญาโทและปริญญาเอก รวมได้ไม่เกิน 10 คนต่อภาคการศึกษา</p> <p>3) กรณีอาจารย์ประจำหลักสูตรที่มีคุณวุฒิปริญญาเอกหรือเทียบเท่า และดำรงตำแหน่งศาสตราจารย์หรือเทียบเท่าซึ่งมีความจำเป็นต้องดูแลนักศึกษาเกินกว่าจำนวนที่กำหนด ให้เสนอต่อสภาสถาบันอุดมศึกษาพิจารณา แต่ทั้งนี้ต้องไม่เกิน 15 คนต่อภาคการศึกษา หากมีความจำเป็นต้องดูแลนักศึกษามากกว่า 15 คน ให้ขอความเห็นชอบจากคณะกรรมการเป็นรายกรณี</p> <p>10.2 อาจารย์ประจำหลักสูตร 1 คนให้เป็นอาจารย์ที่ปรึกษาการค้นคว้าอิสระของนักศึกษาระดับปริญญาโทได้ไม่เกิน 15 คน</p> <p>หากเป็นอาจารย์ที่ปรึกษาทั้งวิทยานิพนธ์และการค้นคว้าอิสระให้คิดสัดส่วนจำนวนนักศึกษาที่ทำวิทยานิพนธ์ 1 คนเทียบได้กับจำนวนนักศึกษาที่ค้นคว้าอิสระ 3 คน แต่ทั้งนี้รวมแล้วต้องไม่เกิน 15 คนต่อภาคเรียน</p> <p>10.3 อาจารย์ผู้รับผิดชอบหลักสูตร ต้องทำหน้าที่</p>	

ข้อบังคับฯ ระดับบัณฑิตศึกษา พ.ศ. 2560	ประกาศคณะกรรมการมาตรฐานอุดมศึกษา เรื่อง เกณฑ์มาตรฐานหลักสูตรระดับบัณฑิตศึกษา พ.ศ. 2565	(ร่าง) ข้อบังคับฯ ระดับบัณฑิตศึกษา พ.ศ.
	อาจารย์ที่ปรึกษาวิทยานิพนธ์ และ/หรืออาจารย์ผู้สอบวิทยานิพนธ์ และ/หรืออาจารย์ผู้สอนในหลักสูตรนั้นด้วย	
<p>51.1 ระดับปริญญามหาบัณฑิต</p> <p>อาจารย์ที่ปรึกษาวิทยานิพนธ์หลักต้องเป็นอาจารย์ประจำหลักสูตรที่มีคุณวุฒิปริญญาตรีบัณฑิตหรือเทียบเท่า หรือที่มีคุณวุฒิปริญญาโทหรือเทียบเท่าที่มีตำแหน่งทางวิชาการไม่ต่ำกว่ารองศาสตราจารย์และมีผลงานทางวิชาการที่ไม่ใช่ส่วนหนึ่งของการศึกษาเพื่อรับปริญญาและเป็นผลงานทางวิชาการที่ได้รับการเผยแพร่ตามหลักเกณฑ์ที่กำหนดในการพิจารณาแต่งตั้งให้บุคคลดำรงตำแหน่งทางวิชาการอย่างน้อย 3 รายการ ในรอบ 5 ปีย้อนหลัง โดยอย่างน้อย 1 รายการ ต้องเป็นผลงานวิจัย</p> <p>อาจารย์ที่ปรึกษาวิทยานิพนธ์ร่วม (ถ้ามี) ต้องเป็นอาจารย์ประจำที่มีคุณวุฒิและผลงานทางวิชาการเช่นเดียวกับอาจารย์ที่ปรึกษาวิทยานิพนธ์หลัก หรือเป็นผู้ทรงคุณวุฒิภายนอกที่มีคุณวุฒิปริญญาตรีบัณฑิตหรือเทียบเท่าและมีผลงานทางวิชาการที่ได้รับการตีพิมพ์เผยแพร่ในวารสารที่มีชื่ออยู่ในฐานข้อมูลที่เป็นที่ยอมรับในระดับชาติซึ่งตรงหรือสัมพันธ์กับหัวข้อวิทยานิพนธ์หรือการศึกษาค้นคว้าอิสระไม่น้อยกว่า 10 เรื่อง ทั้งนี้ ผู้ทรงคุณวุฒิภายนอกอาจเป็นผู้ที่มีความรู้ความเชี่ยวชาญและประสบการณ์สูงเป็นที่ยอมรับซึ่งตรงหรือสัมพันธ์กับหัวข้อวิทยานิพนธ์หรือการค้นคว้าอิสระโดยผ่านความเห็นชอบจากสภามหาวิทยาลัยและแจ้งคณะกรรมการการอุดมศึกษา รับทราบ</p> <p>51.2 ระดับปริญญาตรีบัณฑิต</p> <p>อาจารย์ที่ปรึกษาวิทยานิพนธ์หลัก ต้องเป็นอาจารย์</p>		

ข้อบังคับฯ ระดับบัณฑิตศึกษา พ.ศ. 2560	ประกาศคณะกรรมการมาตรฐานอุดมศึกษา เรื่อง เกณฑ์มาตรฐานหลักสูตรระดับบัณฑิตศึกษา พ.ศ. 2565	(ร่าง) ข้อบังคับฯ ระดับบัณฑิตศึกษา พ.ศ.
<p>ประจำหลักสูตรที่มีคุณวุฒิปริญญาตรีบัณฑิตหรือเทียบเท่า หรือที่มีคุณวุฒิปริญญาโทบัณฑิตหรือเทียบเท่าที่มีตำแหน่งทางวิชาการไม่ต่ำกว่ารองศาสตราจารย์และมีผลงานทางวิชาการที่ไม่ใช่ส่วนหนึ่งของการศึกษาเพื่อรับปริญญาและเป็นผลงานทางวิชาการที่ได้รับการเผยแพร่ตามหลักเกณฑ์ที่กำหนดในการพิจารณาแต่งตั้งให้บุคคลดำรงตำแหน่งทางวิชาการอย่างน้อย 3 รายการ ในรอบ 5 ปีย้อนหลังโดยอย่างน้อย 1 รายการ ต้องเป็นผลงานวิจัย</p> <p>อาจารย์ที่ปรึกษาวิทยานิพนธ์ร่วม (ถ้ามี) ต้องเป็นอาจารย์ประจำที่มีคุณวุฒิและผลงานทางวิชาการเช่นเดียวกับอาจารย์ที่ปรึกษาวิทยานิพนธ์หลัก หรือเป็นผู้ทรงคุณวุฒิภายนอกที่มีคุณวุฒิปริญญาตรีบัณฑิตหรือเทียบเท่าและมีผลงานทางวิชาการที่ได้รับการตีพิมพ์เผยแพร่ในวารสารที่มีชื่ออยู่ในฐานข้อมูลที่เป็นที่ยอมรับในระดับนานาชาติซึ่งตรงหรือสัมพันธ์กับหัวข้อวิทยานิพนธ์ไม่น้อยกว่า 5 เรื่อง ทั้งนี้ ผู้ทรงคุณวุฒิภายนอกอาจเป็นผู้ที่มีความรู้ความเชี่ยวชาญและประสบการณ์สูงเป็นที่ยอมรับซึ่งตรงหรือสัมพันธ์กับหัวข้อวิทยานิพนธ์โดยผ่านความเห็นชอบจากสภามหาวิทยาลัยและแจ้งคณะกรรมการการอุดมศึกษารับทราบ</p>		
<p>51.3 อาจารย์ประจำหลักสูตรหนึ่งคนให้ทำหน้าที่เป็นอาจารย์ที่ปรึกษาวิทยานิพนธ์ (อาจารย์ที่ปรึกษาวิทยานิพนธ์หลัก) ของนิสิตระดับปริญญาโทบัณฑิต และระดับปริญญาตรีบัณฑิตตามหลักเกณฑ์ ดังนี้</p> <p>1) กรณีอาจารย์ประจำหลักสูตรมีคุณวุฒิปริญญาตรีบัณฑิตหรือเทียบเท่าและมีผลงานทางวิชาการตามเกณฑ์ให้เป็นอาจารย์ที่ปรึกษาวิทยานิพนธ์ได้ไม่เกิน 5 คน ต่อภาคการศึกษา</p>		

ข้อบังคับฯ ระดับบัณฑิตศึกษา พ.ศ. 2560	ประกาศคณะกรรมการมาตรฐานอุดมศึกษา เรื่อง เกณฑ์มาตรฐานหลักสูตรระดับบัณฑิตศึกษา พ.ศ. 2565	(ร่าง) ข้อบังคับฯ ระดับบัณฑิตศึกษา พ.ศ.
<p>2) กรณีอาจารย์ประจำหลักสูตรมีคุณวุฒิปริญญาคุณวุฒิบัณฑิตหรือเทียบเท่าและมีตำแหน่งทางวิชาการไม่ต่ำกว่าผู้ช่วยศาสตราจารย์หรือมีคุณวุฒิปริญญามหาบัณฑิตหรือเทียบเท่าที่มีตำแหน่งทางวิชาการไม่ต่ำกว่ารองศาสตราจารย์และมีผลงานทางวิชาการตามเกณฑ์ให้เป็นอาจารย์ที่ปรึกษาวิทยานิพนธ์ได้ไม่เกิน 10 คน ต่อภาคการศึกษา</p> <p>3) กรณีอาจารย์ประจำหลักสูตรมีคุณวุฒิปริญญาคุณวุฒิบัณฑิตหรือเทียบเท่าและดำรงตำแหน่งศาสตราจารย์และมีความจำเป็นต้องดูแลนักศึกษาเกินกว่าจำนวนที่กำหนดให้เสนอต่อสภามหาวิทยาลัยพิจารณา แต่ทั้งนี้ต้องไม่เกิน 15 คน ต่อภาคการศึกษาหากมีความจำเป็นต้องดูแลนักศึกษามากกว่า 15 คน ให้ขอความเห็นชอบจากคณะกรรมการการอุดมศึกษาเป็นรายกรณี</p> <p>51.4 หน้าที่ของอาจารย์ที่ปรึกษาวิทยานิพนธ์ มีดังนี้</p> <p>51.4.1 ดูแลให้คำแนะนำเกี่ยวกับการลงทะเบียนในแต่ละภาคการศึกษา การสอบเค้าโครงวิทยานิพนธ์ การสอบวิทยานิพนธ์</p> <p>51.4.2 ให้คำแนะนำและเป็นที่ปรึกษาเกี่ยวกับทฤษฎีแนวคิด และวิธีการศึกษาค้นคว้าวิจัยตลอดจนวิธีการทางสถิติ</p> <p>51.4.3 ให้คำแนะนำและเป็นที่ปรึกษาเกี่ยวกับการทำวิจัย เช่น กระบวนการทำวิจัย การเขียนบทคัดย่อ การเขียนรายงานผลการศึกษาที่ถูกต้องและเหมาะสมตามรูปแบบการเขียนบทนิพนธ์ของมหาวิทยาลัยการเขียนบทความวิจัย และแหล่งตีพิมพ์เผยแพร่ทางวิชาการที่มีคุณภาพ</p> <p>51.4.4 ประเมินผลการทำวิทยานิพนธ์ทุกภาคการศึกษา จนกว่าการทำวิทยานิพนธ์ดังกล่าวจะเสร็จสมบูรณ์</p>		

ข้อบังคับฯ ระดับบัณฑิตศึกษา พ.ศ. 2560	ประกาศคณะกรรมการมาตรฐานอุดมศึกษา เรื่อง เกณฑ์มาตรฐานหลักสูตรระดับบัณฑิตศึกษา พ.ศ. 2565	(ร่าง) ข้อบังคับฯ ระดับบัณฑิตศึกษา พ.ศ.
<p>แล้วส่งผลการประเมินให้กับบัณฑิตวิทยาลัยต่อไป</p> <p>51.4.5 ให้ความเห็นชอบในการขอสอบวิทยานิพนธ์</p> <p>51.4.6 ให้ความเห็นชอบในการขอสอบวัดคุณสมบัตินิสิตระดับบัณฑิตศึกษา</p> <p>51.4.7 ให้คำแนะนำในด้านอื่นๆ ที่มีประโยชน์ต่อนิสิตระดับบัณฑิตศึกษา</p>		
<p>ข้อ 52 อาจารย์ที่ปรึกษาการศึกษาค้นคว้าอิสระ ต้องเป็นอาจารย์ประจำหลักสูตรที่มีคุณวุฒิปริญญาตรีบัณฑิตหรือเทียบเท่า หรือที่มีคุณวุฒิปริญญาโทบัณฑิตหรือเทียบเท่าที่มีตำแหน่งทางวิชาการไม่ต่ำกว่ารองศาสตราจารย์และมีผลงานทางวิชาการที่ไม่ใช่ส่วนหนึ่งของการศึกษาเพื่อรับปริญญาและเป็นผลงานทางวิชาการที่ได้รับการเผยแพร่ตามหลักเกณฑ์ที่กำหนดในการพิจารณาแต่งตั้งให้บุคคลดำรงตำแหน่งทางวิชาการอย่างน้อย 3 รายการ ในรอบ 5 ปีย้อนหลัง โดยอย่างน้อย 1 รายการ ต้องเป็นผลงานวิจัย และได้รับการแต่งตั้งจากคณบดีบัณฑิตวิทยาลัย โดยผ่านความเห็นชอบประธานกรรมการบัณฑิตศึกษาประจำคณะหรือประธานกรรมการบัณฑิตศึกษาระหว่างคณะ แล้วแต่กรณีโดยการเสนอชื่อจากประธานหลักสูตร</p> <p>52.1 อาจารย์ประจำหลักสูตรหนึ่งคน ให้เป็นอาจารย์ที่ปรึกษาการศึกษาค้นคว้าอิสระของนิสิตระดับปริญญาโทบัณฑิตในขณะเดียวกันได้ไม่เกิน 15 คน</p> <p>ในกรณีที่ เป็นอาจารย์ที่ปรึกษาวิทยานิพนธ์และอาจารย์ที่ปรึกษาการศึกษาค้นคว้าอิสระ ให้คิดสัดส่วนจำนวนนิสิตที่ทำวิทยานิพนธ์ 1 คน เทียบได้กับจำนวนนิสิตที่ทำการศึกษาค้นคว้าอิสระ จำนวน 3 คน แต่ทั้งนี้รวมแล้วต้องไม่เกิน 15 คน ต่อภาคการศึกษา</p> <p>52.2 อาจารย์ที่ปรึกษาการศึกษาค้นคว้าอิสระ มีหน้าที่</p>		

ข้อบังคับฯ ระดับบัณฑิตศึกษา พ.ศ. 2560	ประกาศคณะกรรมการมาตรฐานอุดมศึกษา เรื่อง เกณฑ์มาตรฐานหลักสูตรระดับบัณฑิตศึกษา พ.ศ. 2565	(ร่าง) ข้อบังคับฯ ระดับบัณฑิตศึกษา พ.ศ.
ตามข้อ 52.4 โดยอนุโลม		
<p>ข้อ 53 คณะกรรมการสอบเค้าโครงวิทยานิพนธ์หรือสอบวิทยานิพนธ์ หรือคณะกรรมการสอบเค้าโครงการศึกษาค้นคว้าอิสระหรือสอบการศึกษาค้นคว้าอิสระ</p> <p>53.1 ให้ประธานกรรมการบัณฑิตศึกษาประจำคณะหรือประธานกรรมการบัณฑิตศึกษาระหว่างคณะแล้วแต่กรณีแต่งตั้งคณะกรรมการสอบเค้าโครงวิทยานิพนธ์หรือสอบวิทยานิพนธ์ขึ้นมาคณะหนึ่ง</p> <p>53.1.1 สำหรับระดับปริญญาโทบัณฑิต</p> <p>คณะกรรมการสอบ ประกอบด้วย อาจารย์ประจำหลักสูตรและผู้ทรงคุณวุฒิภายนอกมหาวิทยาลัย รวมไม่น้อยกว่า 3 คน ไม่นับรวมอาจารย์ที่ปรึกษาวิทยานิพนธ์หลักและร่วม (ถ้ามี) ซึ่งต้องเป็นกรรมการสอบโดยตำแหน่ง ทั้งนี้ประธานกรรมการสอบต้องไม่เป็นอาจารย์ที่ปรึกษาวิทยานิพนธ์หลักหรืออาจารย์ที่ปรึกษาวิทยานิพนธ์ร่วม และให้เลือกอาจารย์ที่ปรึกษาวิทยานิพนธ์คนหนึ่งเป็นเลขานุการโดยกรรมการสอบต้องมีคุณวุฒิ คุณสมบัติ และผลงานทางวิชาการ ดังนี้</p> <p>1) กรณีอาจารย์ประจำหลักสูตรต้องมีคุณวุฒิปริญญาตรีคุณวุฒิหรือเทียบเท่าหรือมีคุณวุฒิปริญญาโทบัณฑิตหรือเทียบเท่าที่มีตำแหน่งทางวิชาการไม่ต่ำกว่ารองศาสตราจารย์และมีผลงานทางวิชาการที่ไม่ใช่ส่วนหนึ่งของการศึกษาเพื่อรับปริญญาและเป็นผลงานทางวิชาการที่ได้รับการเผยแพร่ตามหลักเกณฑ์ที่กำหนดในการพิจารณาแต่งตั้งให้บุคคลดำรงตำแหน่งทางวิชาการอย่างน้อย 3 รายการ ในรอบ 5 ปีย้อนหลัง โดยอย่างน้อย 1 รายการ ต้องเป็นผลงานวิจัย</p> <p>2) กรณีผู้ทรงคุณวุฒิภายนอกต้องมีคุณวุฒิปริญญา</p>		ข้อ 53 เหมือนเดิม ข้อบังคับฯ 2560

ข้อบังคับฯ ระดับบัณฑิตศึกษา พ.ศ. 2560	ประกาศคณะกรรมการมาตรฐานอุดมศึกษา เรื่อง เกณฑ์มาตรฐานหลักสูตรระดับบัณฑิตศึกษา พ.ศ. 2565	(ร่าง) ข้อบังคับฯ ระดับบัณฑิตศึกษา พ.ศ.
<p>คณาจารย์บัณฑิตหรือเทียบเท่าและมีผลงานทางวิชาการที่ได้รับการตีพิมพ์เผยแพร่ในวารสารที่มีชื่ออยู่ในฐานข้อมูลที่เป็นที่ยอมรับในระดับชาติซึ่งตรงหรือสัมพันธ์กับหัวข้อวิทยานิพนธ์ไม่น้อยกว่า 10 เรื่อง ทั้งนี้ ผู้ทรงคุณวุฒิภายนอกอาจเป็นผู้ที่มีความรู้ความเชี่ยวชาญและประสบการณ์สูงเป็นที่ยอมรับซึ่งตรงหรือสัมพันธ์กับหัวข้อวิทยานิพนธ์โดยผ่านความเห็นชอบจากสภามหาวิทยาลัย และแจ้งคณะกรรมการการอุดมศึกษารับทราบ</p>		
<p>53.1.2 สำหรับระดับปริญญาตรีบัณฑิตคณะกรรมการสอบประกอบด้วย อาจารย์ประจำหลักสูตรและผู้ทรงคุณวุฒิภายนอกมหาวิทยาลัย รวมไม่น้อยกว่า 4 คน ไม่นับรวมอาจารย์ที่ปรึกษาวิทยานิพนธ์หลักและร่วม (ถ้ามี) ซึ่งต้องเป็นกรรมการสอบโดยตำแหน่ง ทั้งนี้ ประธานกรรมการสอบต้องเป็นผู้ทรงคุณวุฒิภายนอกมหาวิทยาลัยและให้เลือกอาจารย์ที่ปรึกษาวิทยานิพนธ์คนหนึ่งเป็นเลขานุการ โดยกรรมการสอบต้องมีคุณวุฒิ คุณสมบัติ และผลงานทางวิชาการ ดังนี้</p> <p>1) กรณีอาจารย์ประจำหลักสูตรต้องมีคุณวุฒิปริญญาตรีบัณฑิตหรือเทียบเท่าหรือมีคุณวุฒิปริญญาโทบัณฑิตหรือเทียบเท่าที่มีตำแหน่งทางวิชาการไม่ต่ำกว่ารองศาสตราจารย์และมีผลงานทางวิชาการที่ไม่ใช่ส่วนหนึ่งของการศึกษาเพื่อรับปริญญาและเป็นผลงานทางวิชาการที่ได้รับการเผยแพร่ตามหลักเกณฑ์ที่กำหนดในการพิจารณาแต่งตั้งให้บุคคลดำรงตำแหน่งทางวิชาการอย่างน้อย 3 รายการ ในรอบ 5 ปีย้อนหลัง โดยอย่างน้อย 1 รายการ ต้องเป็นผลงานวิจัย</p> <p>2) กรณีผู้ทรงคุณวุฒิภายนอกต้องมีคุณวุฒิปริญญาตรีบัณฑิตหรือเทียบเท่าและมีผลงานทางวิชาการที่ได้รับการตีพิมพ์เผยแพร่ในวารสารที่มีชื่ออยู่ในฐานข้อมูลที่เป็นที่ยอมรับใน</p>		

ข้อบังคับฯ ระดับบัณฑิตศึกษา พ.ศ. 2560	ประกาศคณะกรรมการมาตรฐานอุดมศึกษา เรื่อง เกณฑ์มาตรฐานหลักสูตรระดับบัณฑิตศึกษา พ.ศ. 2565	(ร่าง) ข้อบังคับฯ ระดับบัณฑิตศึกษา พ.ศ.
<p>ระดับนานาชาติซึ่งตรงหรือสัมพันธ์กับหัวข้อวิทยานิพนธ์ไม่น้อยกว่า 5 เรื่อง ทั้งนี้ ผู้ทรงคุณวุฒิภายนอกอาจเป็นผู้ที่มีความรู้ความเชี่ยวชาญและประสบการณ์สูงเป็นที่ยอมรับซึ่งตรงหรือสัมพันธ์กับหัวข้อวิทยานิพนธ์โดยผ่านความเห็นชอบจากสภามหาวิทยาลัย และแจ้งคณะกรรมการการอุดมศึกษารับทราบ</p> <p>ทั้งนี้ การสอบเค้าโครงวิทยานิพนธ์หรือสอบวิทยานิพนธ์ต้องเป็นระบบเปิดให้ผู้สนใจเข้ารับฟังได้</p> <p>53.2 ให้ประธานกรรมการบัณฑิตศึกษาประจำคณะหรือประธานกรรมการบัณฑิตศึกษาระหว่างคณะแล้วแต่กรณีแต่งตั้งคณะกรรมการสอบเค้าโครงการศึกษาค้นคว้าอิสระหรือสอบการศึกษาค้นคว้าอิสระขึ้นมาคณะหนึ่ง ตามเกณฑ์ที่กำหนดในข้อ 53.3.1</p> <p>53.3 คณะกรรมการสอบเค้าโครงวิทยานิพนธ์ หรือ การศึกษาค้นคว้าอิสระ มีหน้าที่ ดังนี้</p> <p>53.3.1 พิจารณาประเด็นปัญหาให้สอดคล้องกับสาขาวิชาที่นิสิตเรียน</p> <p>53.3.2 พิจารณาความเหมาะสมถูกต้องของกระบวนการทำวิจัย ให้เป็นไปตามหลักการทำวิจัย ให้เป็นไปตามหลักการของระเบียบวิธีวิจัย และระเบียบวิธีการทางสถิติ</p> <p>53.3.3 พิจารณาความเหมาะสม ความถูกต้องของการใช้เอกสารอ้างอิง</p> <p>53.4 ให้คณะกรรมการสอบวิทยานิพนธ์ หรือการศึกษาค้นคว้าอิสระ มีหน้าที่ ดังนี้</p> <p>53.4.1 พิจารณาความสามารถของนิสิตในการทำวิทยานิพนธ์ หรือการศึกษาค้นคว้าอิสระ ความรอบรู้เกี่ยวกับเนื้อหา กระบวนการทำวิจัย ตลอดจนระเบียบวิธีการทางสถิติ</p>		

ข้อบังคับฯ ระดับบัณฑิตศึกษา พ.ศ. 2560	ประกาศคณะกรรมการมาตรฐานอุดมศึกษา เรื่อง เกณฑ์มาตรฐานหลักสูตรระดับบัณฑิตศึกษา พ.ศ. 2565	(ร่าง) ข้อบังคับฯ ระดับบัณฑิตศึกษา พ.ศ.
<p>ความสามารถในการนำเสนอผลงานทั้งในด้านการพูดและการเขียน ตลอดจนปฏิภาณและไหวพริบในการตอบคำถาม</p> <p>53.4.2 พิจารณาความเหมาะสมของรูปแบบการเขียน การใช้เอกสารอ้างอิงและการเขียนบทคัดย่อ</p> <p>53.4.3 พิจารณาร่วมกันเพื่อลงมติตัดสินผลการสอบตามข้อ 34.3</p>		
<p>ข้อ 54 คณะกรรมการสอบประมวลความรู้</p> <p>54.1 ให้คณบดีบัณฑิตวิทยาลัยแต่งตั้งอาจารย์ระดับบัณฑิตศึกษา เป็นคณะกรรมการสอบประมวลความรู้ จำนวนไม่น้อยกว่า 3 คน โดยประธานกรรมการสอบประมวลความรู้ต้องเป็นอาจารย์ประจำหลักสูตร</p> <p>54.2 คณะกรรมการสอบประมวลความรู้มีหน้าที่ออกข้อสอบและตรวจข้อสอบข้อเขียนและ หรือสอบปากเปล่าในเนื้อหาหรือรายวิชาที่กำหนดไว้ เพื่อประเมินความรู้ด้านวิชาการของนิสิตระดับปริญญามหาบัณฑิตที่ศึกษาตามแผน ข</p>		ข้อ 54 เหมือนเดิม ข้อบังคับฯ 2560
<p>ข้อ 55 คณะกรรมการสอบวัดคุณสมบัติ</p> <p>55.1 ให้คณบดีบัณฑิตวิทยาลัยแต่งตั้งอาจารย์ประจำหรือผู้ทรงคุณวุฒิภายนอกเป็นคณะกรรมการสอบวัดคุณสมบัติ จำนวนไม่น้อยกว่า 5 คน โดยประธานกรรมการสอบวัดคุณสมบัติต้องเป็นอาจารย์ประจำหลักสูตร</p> <p>55.2 ให้คณะกรรมการสอบวัดคุณสมบัติมีหน้าที่ออกข้อสอบและตรวจข้อสอบข้อเขียนและ หรือสอบปากเปล่าในเนื้อหาในหลักสูตร หรือรายวิชาที่กำหนดไว้ เพื่อประเมินความรู้ ด้านวิชาการของนิสิตระดับปริญญาตรีบัณฑิต ว่านิสิตมีความสามารถที่จะดำเนินการเพื่อทำวิทยานิพนธ์โดยอิสระได้</p>		ข้อ 55 เหมือนเดิม ข้อบังคับฯ 2560
บทเฉพาะกาล		

ข้อบังคับฯ ระดับบัณฑิตศึกษา พ.ศ. 2560	ประกาศคณะกรรมการมาตรฐานอุดมศึกษา เรื่อง เกณฑ์มาตรฐานหลักสูตรระดับบัณฑิตศึกษา พ.ศ. 2565	(ร่าง) ข้อบังคับฯ ระดับบัณฑิตศึกษา พ.ศ.
<p>ข้อ 56 นิสิตที่เข้าศึกษาในหลักสูตรก่อนประกาศกระทรวงศึกษาธิการ เรื่อง เกณฑ์มาตรฐานหลักสูตรระดับบัณฑิตศึกษา พ.ศ. 2558 ใช้บังคับ ให้ใช้ข้อบังคับมหาวิทยาลัยมหาสารคาม ว่าด้วยการศึกษาระดับบัณฑิตศึกษา พ.ศ. 2557 หรือที่เกี่ยวข้องไปพลางก่อน จนกว่าจะสำเร็จการศึกษา</p> <p>ในกรณีที่มีปัญหาในทางปฏิบัติตามวรรคแรก ให้อยู่ในดุลยพินิจของคณะกรรมการประจำบัณฑิตวิทยาลัย และให้ถือคำวินิจฉัยของคณะกรรมการประจำบัณฑิตวิทยาลัยเป็นที่สุด</p> <p>ข้อ 57 ประกาศ หรือหลักเกณฑ์ที่เกี่ยวข้องกับการศึกษาระดับบัณฑิตศึกษาที่มีอยู่ก่อนข้อบังคับนี้มีผลบังคับใช้ ให้คงบังคับใช้ต่อไป จนกว่าจะได้มีการปรับปรุงแก้ไขให้เป็นไปตามข้อบังคับนี้</p>		
	<p>15. การประกันคุณภาพของหลักสูตร ให้ทุกหลักสูตรกำหนดระบบการประกันคุณภาพของหลักสูตรตามที่สภาสถาบันอุดมศึกษากำหนด</p> <p>16. การพัฒนาหลักสูตร ให้ทุกหลักสูตรพัฒนาหลักสูตรให้ทันสมัย โดยมีการประเมินและรายงานผลการดำเนินการของหลักสูตรทุกปีการศึกษาเพื่อนำข้อมูลที่ได้ไปปรับปรุงพัฒนาหลักสูตรเป็นระยะๆ อย่างน้อยตามรอบระยะเวลาของหลักสูตร หรือทุกรอบ 5 ปี</p> <p>17. ในกรณีที่ไม่สามารถปฏิบัติตามแนวทางดังกล่าวได้ หรือมีความจำเป็นต้องปฏิบัตินอกเหนือจากที่กำหนดไว้ในประกาศนี้ ให้อยู่ในดุลยพินิจของคณะกรรมการ และให้ถือคำวินิจฉัยของคณะกรรมการนั้นเป็นที่สุด</p>	

<<กลับระเบียบวาระ

<<วาระย้อนกลับ

>>วาระถัดไป

เอกสารประกอบการประชุมวาระที่ 4.3-1
ครั้งที่ 8/2565 วันที่ 9 สิงหาคม 2565

หน้า ๒

เล่ม ๑๒๗ ตอนพิเศษ ๑๐๖ ง

ราชกิจจานุเบกษา

๓ กันยายน ๒๕๕๓

ระเบียบกระทรวงการคลัง

ว่าด้วยการเบิกจ่ายค่าใช้จ่ายในการบริหารงานของส่วนราชการ

พ.ศ. ๒๕๕๓

โดยที่เป็นการสมควรปรับปรุงหลักเกณฑ์การเบิกจ่ายค่าใช้จ่ายในการบริหารงานของส่วนราชการ ให้มีความเหมาะสมกับสภาพการณ์ในปัจจุบัน

อาศัยอำนาจตามความในมาตรา ๒๑ (๒) แห่งพระราชบัญญัติวิธีการงบประมาณ พ.ศ. ๒๕๐๒ กระทรวงการคลัง โดยความเห็นชอบของคณะรัฐมนตรีจึงออกระเบียบไว้ ดังต่อไปนี้

ข้อ ๑ ระเบียบนี้เรียกว่า “ระเบียบกระทรวงการคลังว่าด้วยการเบิกจ่ายค่าใช้จ่ายในการบริหารงานของส่วนราชการ พ.ศ. ๒๕๕๓”

ข้อ ๒ ระเบียบนี้ให้ใช้บังคับตั้งแต่วันถัดจากวันประกาศในราชกิจจานุเบกษาเป็นต้นไป

ข้อ ๓ ให้ยกเลิกระเบียบกระทรวงการคลังว่าด้วยการเบิกจ่ายเงินเกี่ยวกับค่าใช้จ่ายในการบริหารงานของส่วนราชการ พ.ศ. ๒๕๕๕

ข้อ ๔ ในระเบียบนี้

“ส่วนราชการ” หมายความว่า สำนักนายกรัฐมนตรี กระทรวง ทบวง กรม ส่วนราชการที่เรียกชื่ออย่างอื่นที่มีฐานะเป็นหรือเทียบเท่ากรม ส่วนราชการที่เรียกชื่ออย่างอื่น ซึ่งไม่มีฐานะเป็นกรม แต่มีหัวหน้าส่วนราชการเป็นอธิบดี หรือตำแหน่งที่เรียกชื่ออย่างอื่นที่มีฐานะเป็นอธิบดี และราชการบริหารส่วนภูมิภาค

“หัวหน้าส่วนราชการ” หมายความว่า หัวหน้าส่วนราชการเจ้าของงบประมาณหรือผู้ที่ได้รับมอบหมาย

“ค่าใช้จ่าย” หมายความว่า รายจ่ายที่กำหนดให้จ่ายในการบริหารงานประจำตามอำนาจหน้าที่ของส่วนราชการ หรือรายจ่ายที่เป็นผลสืบเนื่องจากการปฏิบัติหน้าที่ดังกล่าวตามที่กำหนดไว้ในแผนงบประมาณ ซึ่งเป็นการเบิกจ่ายจากงบดำเนินงาน ลักษณะค่าตอบแทน ค่าใช้สอย ค่าวัสดุ และค่าสาธารณูปโภค หรืองบรายจ่ายอื่นใดที่เบิกจ่ายในลักษณะเดียวกัน และให้หมายความรวมถึงรายจ่ายที่เกิดจากภารกิจที่ได้รับมอบหมายจากคณะรัฐมนตรีด้วย

ข้อ ๕ การเบิกจ่ายค่าใช้จ่ายตามระเบียบนี้ ส่วนราชการต้องดำเนินการเบิกจ่ายให้ถูกต้องตามกฎหมาย กฎ ระเบียบ และมติคณะรัฐมนตรี

ข้อ ๖ ค่าใช้จ่ายใดที่มีกฎหมาย กฎ ระเบียบ ข้อบังคับ มติคณะรัฐมนตรี หรือหนังสือเวียนของกระทรวงการคลังกำหนดไว้เป็นการเฉพาะ หรือที่ได้รับความเห็นชอบจากกระทรวงการคลังให้หัวหน้าส่วนราชการเบิกจ่ายค่าใช้จ่ายดังกล่าวตามรายการและอัตราที่กำหนดไว้ เช่น

(๑) ค่าใช้จ่ายในการเดินทางไปราชการ

(๒) เบี้ยประชุมกรรมการ

(๓) ค่าใช้จ่ายในการฝึกอบรม การจัดงาน และการประชุมระหว่างประเทศ

(๔) เงินตอบแทนการปฏิบัติงานนอกเวลาราชการ

(๕) ค่าใช้จ่ายเกี่ยวกับการสอบแข่งขันบุคคลเป็นเจ้าหน้าที่ของรัฐที่หักจากเงินค่าธรรมเนียมการสอบนั้น

(๖) การเช่ารถยนต์มาใช้ในราชการ

(๗) การประกันภัยทรัพย์สินของรัฐ

(๘) การติดตั้งและการใช้โทรศัพท์ของทางราชการ

(๙) ค่าตอบแทนคณะกรรมการตรวจการจ้างและผู้ควบคุมงานก่อสร้าง

ข้อ ๗ หลักฐานการจ่ายให้ถือปฏิบัติตามระเบียบว่าด้วยการเบิกจ่ายเงินจากคลัง การเก็บรักษาเงินและการนำเงินส่งคลัง

ข้อ ๘ ให้หัวหน้าส่วนราชการกำกับดูแลการเบิกจ่ายค่าใช้จ่ายให้เป็นไปตามระเบียบนี้

ในกรณีที่การเบิกจ่ายค่าใช้จ่ายใดไม่เป็นไปตามระเบียบนี้อันเป็นเหตุให้ทางราชการได้รับความเสียหาย ให้ดำเนินการตามกฎหมายว่าด้วยความรับผิดชอบของเจ้าหน้าที่โดยเร็ว

ข้อ ๙ ให้ปลัดกระทรวงการคลังรักษาการตามระเบียบนี้

หมวด ๑

ค่าตอบแทน

ข้อ ๑๐ ค่าใช้จ่ายสำหรับบุคคลภายนอกที่ปฏิบัติงานให้ส่วนราชการ ให้หัวหน้าส่วนราชการเบิกจ่ายเป็นค่าตอบแทนได้ตามที่กระทรวงการคลังกำหนด

ข้อ ๑๑ ค่าใช้จ่ายดังต่อไปนี้ ให้หัวหน้าส่วนราชการเบิกจ่ายได้ตามความจำเป็น เหมาะสม ประหยัด และเพื่อประโยชน์ของทางราชการ

- (๑) ค่าตอบแทนล่ามในการแปลภาษาท้องถิ่น ภาษาต่างประเทศ หรือภาษามือ
- (๒) ค่าตอบแทนในการแปลหนังสือ หรือเอกสาร
- (๓) ค่าตอบแทนในการจัดเก็บหรือสำรวจข้อมูล เฉพาะในช่วงระยะเวลาที่มีการจัดเก็บ หรือสำรวจข้อมูล

ในกรณีที่ผู้แปล หรือผู้จัดเก็บหรือผู้สำรวจข้อมูล เป็นเจ้าหน้าที่ของส่วนราชการนั้น ที่ปฏิบัติงานตามหน้าที่ มิให้ได้รับค่าตอบแทนตามวรรคหนึ่ง

หมวด ๒

ค่าใช้จ่าย

ข้อ ๑๒ ค่าใช้จ่ายที่เป็นค่าใช้จ่าย ให้หัวหน้าส่วนราชการเบิกจ่ายตามความจำเป็น เหมาะสม ประหยัด และเพื่อประโยชน์ของทางราชการ ทั้งนี้ ตามที่กระทรวงการคลังกำหนด

ข้อ ๑๓ ค่าใช้จ่ายดังต่อไปนี้ มิให้เบิกจ่าย

- (๑) ค่าจัดทำสมุดบันทึก สมุดฉีก หรือของชำร่วย เนื่องในโอกาสต่าง ๆ
- (๒) ค่าจัดพิมพ์ ค่าจัดส่ง ค่าฝากส่งเป็นรายเดือน สำหรับบัตรอวยพรในเทศกาลต่าง ๆ และค่าจัดพิมพ์นามบัตรให้กับบุคลากรภายในส่วนราชการ

(๓) ค่าพวงมาลัย ดอกไม้ ของขวัญ หรือของเยี่ยมผู้ป่วย เพื่อมอบให้กับส่วนราชการ หน่วยงานของรัฐ หน่วยงานเอกชน บุคคล เนื่องในโอกาสต่าง ๆ

(๔) ค่าทิป

(๕) เงินหรือสิ่งของบริจาค

(๖) ค่าใช้จ่ายในการจัดสวัสดิการ หรือการจัดกิจกรรมนันทนาการภายในส่วนราชการ

ค่าใช้จ่ายที่ไม่ให้เบิกจ่ายนอกเหนือจากที่กำหนดไว้ตามวรรคหนึ่ง ให้เป็นไปตามที่ กระทรวงการคลังกำหนด

ข้อ ๑๔ ค่าใช้จ่ายในการเช่าอาคารและที่ดิน รวมทั้งค่าบริการอื่นใดที่เกี่ยวกับการเช่า ให้หัวหน้าส่วนราชการเบิกจ่ายเท่าที่จ่ายจริงตามอัตรา ดังนี้

- (๑) การเช่าอาคารเพื่อใช้ในการปฏิบัติงาน เก็บเอกสารหรือพัสดุต่าง ๆ ให้เบิกจ่ายเท่าที่จ่ายจริง ไม่เกินอัตราตารางเมตรละห้าร้อยบาทต่อเดือน หรือในกรณีที่มีเหตุผลความจำเป็นต้องเช่าในอัตราเกิน ตารางเมตรละห้าร้อยบาทต่อเดือน ให้เบิกจ่ายในวงเงินไม่เกินห้าหมื่นบาทต่อเดือน

หน้า ๕

เล่ม ๑๒๗ ตอนพิเศษ ๑๐๖ ง

ราชกิจจานุเบกษา

๓ กันยายน ๒๕๕๓

(๒) การเช่าที่ดินเพื่อใช้ในราชการ ให้เบิกจ่ายเท่าที่จ่ายจริงไม่เกินอัตราห้าหมื่นบาทต่อเดือน ในกรณีที่มีเหตุจำเป็นที่จะต้องเบิกจ่ายค่าใช้จ่ายตาม (๑) หรือ (๒) เกินอัตราที่กำหนดไว้ ให้หัวหน้าส่วนราชการเบิกจ่ายเท่าที่จ่ายจริง ทั้งนี้ อัตราที่เบิกจ่ายต้องไม่สูงกว่าอัตราตามท้องตลาด และต้องบันทึกเหตุผลที่ต้องเบิกจ่ายในอัตรานั้นไว้ด้วย

ข้อ ๑๕ ค่าใช้จ่ายในการดำเนินคดีในชั้นศาล การระงับข้อพิพาทโดยการอนุญาโตตุลาการ ให้หัวหน้าส่วนราชการเบิกจ่ายเท่าที่จ่ายจริง

ข้อ ๑๖ ค่าใช้จ่ายเกี่ยวกับค่าสินไหมทดแทนที่ผู้เสียหายยื่นคำขอให้ส่วนราชการชดใช้ กรณีที่เจ้าหน้าที่ของส่วนราชการได้กระทำละเมิดต่อบุคคลภายนอกในการปฏิบัติหน้าที่ ให้หัวหน้าส่วนราชการเบิกจ่ายโดยปฏิบัติตามกฎหมายและระเบียบว่าด้วยการนั้น

หมวด ๓

ค่าวัสดุ

ข้อ ๑๗ ค่าวัสดุตามหลักการจำแนกประเภทรายจ่ายตามงบประมาณของสำนักงานประมาณ ให้หัวหน้าส่วนราชการเบิกจ่ายเท่าที่จ่ายจริงตามความจำเป็น เหมาะสม ประหยัด และเพื่อประโยชน์ของทางราชการ เว้นแต่ รายการต่อไปนี้ ให้เบิกจ่ายตามหลักเกณฑ์ที่กระทรวงการคลังกำหนด หรือได้รับอนุมัติจากกระทรวงการคลัง

- (๑) ค่าเครื่องแบบ เครื่องแต่งกายที่จัดให้เจ้าหน้าที่ไว้ใช้ในการปฏิบัติงานตามหน้าที่
- (๒) ค่าเครื่องแบบยามรักษาการณ์
- (๓) ค่าวัสดุที่ใช้เพื่ออำนวยความสะดวกแก่ผู้ปฏิบัติงาน

หมวด ๔

ค่าสาธารณูปโภค

ข้อ ๑๘ ค่าสาธารณูปโภคและค่าใช้จ่ายที่เกี่ยวข้องกับสาธารณูปโภคดังต่อไปนี้ ให้หัวหน้าส่วนราชการเบิกจ่ายได้เท่าที่จ่ายจริงตามความจำเป็น เหมาะสม ประหยัด และเพื่อประโยชน์ของทางราชการ

(๑) ค่าไฟฟ้า ค่าน้ำ ค่าโทรศัพท์ ของส่วนราชการและบ้านพักราชการที่ไม่มี ผู้พักอาศัย ให้จ่ายเท่าที่จ่ายจริง

ในกรณีมีผู้พักอาศัยให้หัวหน้าส่วนราชการเบิกจ่ายตามมติคณะรัฐมนตรี หรือตามหลักเกณฑ์ที่กระทรวงการคลังกำหนด

(๒) ค่าบริการไปรษณีย์ ค่าฝากส่งไปรษณีย์ ค่าบริการไปรษณีย์ตอบรับ ค่าดวงตราไปรษณีย์ หรือค่าเช่าตู้ไปรษณีย์

(๓) ค่าบริการสื่อสารและโทรคมนาคม รวมถึงค่าใช้จ่ายเพื่อให้ได้มาซึ่งบริการสื่อสารและโทรคมนาคม เช่น ค่าใช้จ่ายเกี่ยวกับการใช้ระบบและค่าใช้จ่ายบริการอินเทอร์เน็ต ค่าเคเบิลทีวี ค่าเช่าช่องสัญญาณดาวเทียม ค่าสื่อสารผ่านดาวเทียม ค่าวิทยุสื่อสาร วิทยุติดตามตัว เป็นต้น

(๔) ค่าเช่าพื้นที่เว็บไซต์ และค่าธรรมเนียมที่เกี่ยวข้อง

(๕) ค่าธรรมเนียมธนาคารเกี่ยวกับการทำธุรกรรมทางการเงินเพื่อความสะดวกของส่วนราชการ ที่มีใจเป็นการร้องขอของผู้มีสิทธิรับเงิน

หมวด ๕

บทเฉพาะกาล

ข้อ ๑๙ บรรดาความตกลงที่เกี่ยวกับค่าใช้จ่ายที่มีได้กำหนดไว้ในระเบียบนี้ และมีอยู่ก่อนวันที่ระเบียบนี้ใช้บังคับ ให้มีผลใช้บังคับต่อไปจนกว่าจะมีการยกเลิกหรือแก้ไขเปลี่ยนแปลง

ข้อ ๒๐ การเบิกจ่ายค่าใช้จ่ายใดที่ได้ดำเนินการตามหลักเกณฑ์ หรือแนวทางการปฏิบัติตามหนังสือเวียนของกระทรวงการคลังใดที่กำหนดไว้ก่อนวันที่ระเบียบนี้ใช้บังคับและยังไม่แล้วเสร็จ ให้ดำเนินการตามหลักเกณฑ์หรือแนวทางการปฏิบัตินั้นต่อไปจนแล้วเสร็จ

ประกาศ ณ วันที่ ๑๐ สิงหาคม พ.ศ. ๒๕๕๓

กรณ์ จาติกวณิช

รัฐมนตรีว่าการกระทรวงการคลัง

ด่วนที่สุด
ที่ กค 0406.4/ 0๑๖



กระทรวงการคลัง

ถนนพระราม 6 กทม. 10400

16 กันยายน 2553

เรื่อง รายการค่าใช้จ่ายตามข้อ 12 ของระเบียบกระทรวงการคลังว่าด้วยการเบิกจ่ายค่าใช้จ่ายในการบริหารงานของส่วนราชการ พ.ศ. 2553

เรียน ปลัดกระทรวง อธิบดี อธิการบดี เลขาธิการ ผู้อำนวยการ ผู้อำนวยการตำรวจแห่งชาติ ผู้ว่าราชการจังหวัด

อ้างถึง ระเบียบกระทรวงการคลังว่าด้วยการเบิกจ่ายค่าใช้จ่ายในการบริหารงานของส่วนราชการ พ.ศ. 2553

สิ่งที่ส่งมาด้วย รายการค่าใช้จ่ายตามข้อ 12 ของระเบียบกระทรวงการคลังว่าด้วยการเบิกจ่ายค่าใช้จ่ายในการบริหารงานของส่วนราชการ พ.ศ. 2553

ตามระเบียบที่อ้างถึง หมวด 2 ค่าใช้จ่าย ข้อ 12 ได้กำหนดว่า ค่าใช้จ่ายที่เป็นค่าใช้จ่าย ให้หัวหน้าส่วนราชการเบิกจ่ายตามความจำเป็น เหมาะสม ประหยัด และเพื่อประโยชน์ของทางราชการ ทั้งนี้ ตามที่กระทรวงการคลังกำหนด ความละเอียดแจ้งแล้ว นั้น

กระทรวงการคลังพิจารณาแล้ว เห็นว่า เพื่อให้เป็นไปตามข้อกำหนดของระเบียบฯ ที่อ้างถึง และการเบิกจ่ายค่าใช้จ่ายลักษณะค่าใช้จ่ายเป็นไปโดยถูกต้อง จึงกำหนดรายการค่าใช้จ่ายตามข้อ 12 ของระเบียบกระทรวงการคลังว่าด้วยการเบิกจ่ายค่าใช้จ่ายในการบริหารงานของส่วนราชการ พ.ศ. 2553 ให้ส่วนราชการถือปฏิบัติ โดยมีผลใช้บังคับ ณ วันที่ 4 กันยายน 2553 ทั้งนี้ รายการที่กำหนดนั้นเป็นการรวบรวมจากหนังสือสั่งการที่เคยกำหนดไว้ และรายการที่ได้อนุมัติให้ส่วนราชการต่าง ๆ เบิกจ่าย โดยได้ผ่านการพิจารณาจากคณะกรรมการพัฒนากฎหมายกรมบัญชีกลาง (กฎหมายว่าด้วยบำเหน็จบำนาญข้าราชการ และกฎหมายว่าด้วยค่าใช้จ่ายในการบริหารงานของส่วนราชการ) และกรรมการตรวจสอบร่างกฎหมายและร่างอนุบัญญัติที่เสนอคณะรัฐมนตรี คณะที่ 2 ในคราวตรวจร่างระเบียบฯ ด้วยแล้ว

/ อย่างไม่ดี ...

รายการค่าใช้จ่ายสอยตามข้อ 12 ของระเบียบกระทรวงการคลังว่าด้วย
การเบิกจ่ายค่าใช้จ่ายในการบริหารงานของส่วนราชการ พ.ศ. 2553

อาศัยอำนาจตามความในข้อ 12 ของระเบียบกระทรวงการคลังว่าด้วยการเบิกจ่ายค่าใช้จ่าย
ในการบริหารงานของส่วนราชการ พ.ศ. 2553 ซึ่งมีผลใช้บังคับ ณ วันที่ 4 กันยายน 2553 กระทรวงการคลัง
จึงกำหนดรายการในการเบิกจ่ายค่าใช้จ่ายไว้ ดังต่อไปนี้

ลำดับ	รายการ
1.	ค่าใช้จ่ายในการเตรียมการ ระหว่างการรับเสด็จ ส่งเสด็จ หรือเกี่ยวเนื่องกับการรับเสด็จ ส่งเสด็จ พระมหากษัตริย์ พระราชินี พระบรมวงศานุวงศ์
2.	ค่าจ้างเอกชนดำเนินงานของส่วนราชการ
3.	ค่าใช้จ่ายในการเผยแพร่ หรือการประชาสัมพันธ์งานของส่วนราชการ
4.	ค่าพานพุ่มดอกไม้ พานประดับพุ่มดอกไม้ พานพุ่มเงินพุ่มทอง กรวยดอกไม้พวงมาลัย ช่อดอกไม้ กระเช้าดอกไม้ หรือพวงมาลา สำหรับวางอนุสาวรีย์ หรือใช้ในการจัดงาน การจัดกิจกรรมเฉลิมพระเกียรติในวโรกาสต่าง ๆ ค่าหรีด หรือพวงมาลา สำหรับสักการศพ ให้เบิกจ่ายในนามของส่วนราชการ เป็นส่วนรวม เฉพาะสักการศพผู้ที่เคยให้ความช่วยเหลือ หรือเป็นผู้เคยทำประโยชน์ ให้แก่ประเทศหรือส่วนราชการจนเป็นที่ประจักษ์ชัด
5.	ค่าใช้จ่ายในการจัดประชุมราชการ และให้หมายรวมถึงการประชุมราชการทางไกล ผ่านดาวเทียม เช่น ค่าอาหารว่างและเครื่องดื่ม ค่าอาหารในกรณีที่มีการประชุมคาบเกี่ยว มื้ออาหาร ค่าเช่าห้องประชุม ค่าใช้จ่ายอื่น ๆ ที่จำเป็น เป็นต้น
6.	ค่าอาหารว่างและเครื่องดื่มสำหรับกรณีหน่วยงานอื่นหรือบุคคลภายนอกเข้าดูงาน หรือเยี่ยมชมส่วนราชการ หรือกรณีการตรวจเยี่ยมหรือตรวจราชการตามภารกิจปกติ ของบุคลากรภายในส่วนราชการ การแถลงข่าวของส่วนราชการ การมอบเงินหรือ สิ่งของบริจาค
7.	ค่าซ่อมแซมทรัพย์สินของส่วนราชการ ที่เกิดจากการเสื่อมสภาพ หรือชำรุดเสียหาย จากการใช้งานปกติ ค่าซ่อมแซมทรัพย์สินของส่วนราชการที่ได้รับความเสียหาย ซึ่งมีได้เกิดจาก การเสื่อมสภาพหรือชำรุดเสียหายจากการใช้งานปกติ เมื่อส่วนราชการจ่ายค่าใช้จ่าย ดังกล่าวแล้ว ให้ดำเนินการหาผู้รับผิดชอบตามกฎหมายและระเบียบว่าด้วย ความรับผิดชอบของเจ้าหน้าที่

ลำดับ	รายการ
8.	<p>ค่าของขวัญหรือของที่ระลึกที่มอบให้ชาวต่างประเทศ กรณีเดินทางไปราชการต่างประเทศชั่วคราว กรณีชาวต่างประเทศเดินทางมาประเทศไทย ในนามของส่วนราชการเป็นส่วนรวม</p> <p>ค่าของขวัญหรือของที่ระลึกที่มอบให้กรณีหน่วยงานที่ให้ความช่วยเหลือส่วนราชการ หรือกรณีการเยี่ยมชมส่วนราชการ ในนามของส่วนราชการเป็นส่วนรวม</p>
9.	<p>ค่าโล่ ใบประกาศเกียรติคุณ ค่ากรอบใบประกาศเกียรติคุณ ของขวัญ ของรางวัล ของที่ระลึก สำหรับข้าราชการหรือลูกจ้างประจำที่เกษียณอายุ หรือผู้ให้ความช่วยเหลือ หรือควรได้รับการยกย่องจากทางราชการ</p>
10.	<p>ค่าใช้จ่ายในการจัดทำเว็บไซต์ และส่วนอื่นที่เกี่ยวข้องในการจัดทำเว็บไซต์</p>
11.	<p>ค่าธรรมเนียมในการคืนบัตร เปลี่ยนบัตรโดยสารพาหนะในการเดินทางไปราชการ หรือค่าบัตรโดยสารที่ไม่สามารถคืนหรือเปลี่ยนบัตรได้กรณีเลื่อนการเดินทางไปราชการ กรณีส่วนราชการสั่งให้งด หรือเลื่อนการเดินทางไปราชการ และให้รวมถึงกรณีเหตุสุดวิสัยอื่น ๆ ที่ทำให้ไม่สามารถเดินทางได้ ทั้งนี้ ต้องมิได้เกิดจากตัวผู้เดินทางเป็นเหตุ</p>
12.	<p>ค่าธรรมเนียมอื่น ๆ ที่มีไซกรณีตามข้อ 18 (5) ของระเบียบกระทรวงการคลังว่าด้วยการเบิกจ่ายค่าใช้จ่ายในการบริหารงานของส่วนราชการ</p>
13.	<p>ค่าใช้บริการอินเทอร์เน็ตของผู้เดินทางไปราชการเพื่อประโยชน์ของทางราชการ</p>
14.	<p>ค่าใช้จ่ายในการใช้สถานที่ชั่วคราวของส่วนราชการ หรือหน่วยงานอื่นของรัฐ</p>
15.	<p>ค่าใช้จ่ายในการประดับ ตกแต่งอาคารสถานที่ของส่วนราชการ</p>
16.	<p>ค่าบริการ หรือค่าใช้จ่ายเกี่ยวกับการกำจัดแมลง แมง หนู หรือสัตว์ที่อาจเป็นพาหะนำโรคร้ายมาสู่คน และให้หมายความรวมถึงการกำจัดเชื้อโรคหรือเชื้อราตามส่วนราชการหรือบ้านพักที่ทางราชการจัดไว้ให้</p>
17.	<p>ค่าใช้จ่ายในการจัดหาอาหารสำหรับผู้ป่วยสามัญ ผู้ป่วยโรคเรื้อน ของสถานบริการของส่วนราชการ หรือสำหรับผู้ถูกควบคุม คุมขัง กักขัง คุมความประพฤติ หรือผู้ที่ถูกใช้มาตรการอื่นใดอันมีลักษณะเป็นการจำกัดสิทธิเสรีภาพซึ่งต้องหาว่ากระทำความผิดหรืออาหาร นม อาหารเสริม สำหรับเด็กที่อยู่ในการสงเคราะห์ของทางราชการ หรือหน่วยงานของทางราชการ</p>
18.	<p>ค่าใช้จ่ายในการเป็นสมาชิก หรือการจัดซื้อหนังสือ จุลสาร วารสาร หนังสือพิมพ์ หนังสืออิเล็กทรอนิกส์ เพื่อใช้ในราชการโดยส่วนรวม</p>
19.	<p>ค่าบริการในการกำจัดสิ่งปฏิกูล จัดเก็บขยะของส่วนราชการ</p> <p>ค่าบริการในการกำจัดสิ่งปฏิกูล บ้านพักของทางราชการกรณีไม่มีผู้พักอาศัย</p>

ลำดับ	รายการ
20.	ค่าผ่านทางด่วนพิเศษ ค่าบริการจอดรถในการเดินทางไปปฏิบัติราชการ สำหรับรถยนต์ของส่วนราชการตามระเบียบว่าด้วยรถราชการ ซึ่งส่วนราชการได้มาโดยวิธีการซื้อ การยืม หรือรับบริจาค หรือได้รับความช่วยเหลือจากรัฐบาลต่างประเทศหรือองค์การระหว่างประเทศและขึ้นทะเบียนเป็นครุภัณฑ์ของส่วนราชการนั้น การเช่า หรือรถส่วนตัวของข้าราชการผู้เลือกรับเงินค่าตอบแทนเหมาะจ่ายแทนการจัดการประจำตำแหน่งสำหรับข้าราชการผู้มีสิทธิได้รับรถประจำตำแหน่งที่ได้จัดหามาใช้ในการปฏิบัติราชการ
21.	ค่าใช้จ่ายเกี่ยวกับการจัด ผลิตรายการ และถ่ายทอดทางสถานีโทรทัศน์ และวิทยุ
22.	ค่าพาหนะกรณีได้รับมอบหมายให้เดินทางไปปฏิบัติราชการ ซึ่งส่วนราชการไม่สามารถจัดรถยนต์ส่วนกลางให้ได้
23.	ค่าตรวจสอบเพื่อการรับรองระบบการทำงานหรือมาตรฐานการทำงาน
24.	ค่าระวาง บรรทุก ขนส่งพัสดุหรือพัสดุภัณฑ์ของส่วนราชการ ยกเว้น ค่าระวาง บรรทุก ขนส่งพัสดุหรือพัสดุภัณฑ์ในการฝึกอบรม การจัดงาน และการประชุมระหว่างประเทศ
25.	ค่าใช้จ่ายต่าง ๆ ที่เกิดจากการใช้พัสดุที่ยืมจากหน่วยงานอื่น เพื่อใช้ปฏิบัติราชการกรณีจำเป็นเร่งด่วนเป็นการชั่วคราว
26.	ค่าตรวจร่างกายของบุคลากรเพื่อตรวจหาสารกัมมันตภาพรังสี และเชื้อเอชไอวี จากการปฏิบัติงานตามภารกิจปกติ และไม่ถือเป็นสวัสดิการการรักษาพยาบาลที่ข้าราชการหรือลูกจ้างประจำที่จะใช้สิทธิเบิกจ่ายตามกฎหมายเกี่ยวกับการเบิกจ่ายค่ารักษาพยาบาล
27.	ค่ารักษาพยาบาลสัตว์และค่าตรวจสุขภาพสัตว์ สำหรับหน่วยงานที่มีภารกิจปกติในการดูแลสัตว์

<<กลับระเบียบวาระ

<<วาระย้อนกลับ

>>วาระถัดไป

146

ที่ประชุม 4492
วันที่ 25 ส.ค. 2564
เวลา 14.01

เอกสารประกอบการประชุมระเบียบวาระที่ 4.3-2
ครั้งที่ 8/2565 วันที่ 9 สิงหาคม 2565

วันที่ 21/4/00
1.8.8.ค. 2564
เวลา



บันทึกข้อความ

ส่วนราชการ บัณฑิตวิทยาลัย มหาวิทยาลัยมหาสารคาม โทรศัพท์ 0-4375-4412 ภายใน 1657

ที่ อว 0605.21/1912

วันที่ 10 สิงหาคม 2564

เรื่อง ขออนุมัติหลักการสำหรับการเบิกจ่ายค่าตอบแทนล่ามในการแปลภาษา

เรียน อธิการบดี

รองอธิการบดีฝ่ายการคลังและพัสดุ
เลขรับ 1593
วันที่ 25 ส.ค. 2564
เวลา 14.00 น.

ด้วยมหาวิทยาลัยมหาสารคาม ได้มีนโยบายสร้างความเป็นนานาชาติของสถาบัน จึงเปิดให้มีการรับนิสิตระดับบัณฑิตศึกษาต่างชาติ อย่างไรก็ตามหลักสูตรที่เปิดรับส่วนใหญ่เป็นหลักสูตรภาษาไทย และมีการจัดการเรียนการสอนเป็นภาษาไทยเป็นหลัก จึงมีความจำเป็นจะต้องมีผู้แปลภาษา (ล่าม) เพื่อให้การจัดการเรียนการสอนเป็นไปด้วยความเรียบร้อยและมีประสิทธิภาพมากขึ้น แต่ปัจจุบันมหาวิทยาลัย ยังไม่มีระเบียบในการเบิกจ่ายที่ชัดเจน

ตามระเบียบกระทรวงการคลัง ว่าด้วยการเบิกจ่ายค่าใช้จ่ายในการบริหารงานของส่วนราชการ พ.ศ.2553 ประกาศใช้เมื่อวันที่ 10 สิงหาคม 2553 ข้อ 11 ค่าใช้จ่ายดังต่อไปนี้ ให้หัวหน้าส่วนราชการเบิกจ่ายด้วยความจำเป็น เหมาะสม ประหยัด และเพื่อประโยชน์ของทางราชการ (1) ค่าตอบแทนล่ามในการแปลภาษาท้องถิ่น ภาษาต่างประเทศ หรือภาษามือ (2) ค่าตอบแทนในการแปลหนังสือ หรือเอกสาร (3) ค่าตอบแทนในการจัดเก็บหรือสำรวจข้อมูล เฉพาะในช่วงระยะเวลาที่มีการจัดเก็บหรือสำรวจข้อมูล ในกรณีที่ผู้แปล หรือผู้จัดเก็บหรือสำรวจข้อมูล เป็นเจ้าหน้าที่ของส่วนราชการนั้นที่ปฏิบัติหน้าที่ มิได้ค่าตอบแทนตามวรรคหนึ่ง

เพื่อให้สามารถเบิกจ่ายค่าตอบแทนล่ามในการแปลภาษา และสอดคล้องกับระเบียบกระทรวงการคลังดังกล่าว บัณฑิตวิทยาลัย จึงใคร่ขออนุมัติในหลักการสำหรับการเบิกจ่ายค่าตอบแทนล่ามในการแปลภาษา ของคณะ/หน่วยงาน ในมหาวิทยาลัยมหาสารคาม ตามระเบียบกระทรวงการคลังฯ อัตราไม่เกินชั่วโมงละ 500 บาท (ห้าร้อยบาทถ้วน) โดยใช้งบประมาณจากเงินรายได้ หมวดค่าตอบแทน รายการค่าตอบแทนล่ามในการแปลภาษา ไปปรากฏก่อน จนกว่าจะมีระเบียบในการเบิกจ่ายค่าตอบแทนล่ามในการแปลภาษาของมหาวิทยาลัยมหาสารคาม

(3)

เรียน ท่านอธิการบดี
อ.ค.ดิ.ร. พิชัยกร นรรวทรสารดี ขาดข้อ 11.1, 11.2, 11.3 ค่าใช้จ่าย 3 ข้อ
ให้เสนอให้ อธิการบดีพิจารณาแล้วเสนอต่อที่ประชุม
เพื่อขอความเห็นชอบ เพื่อเสนอให้ อธิการบดี หรือ อ.ค.ดิ.ร.พิจารณา
เพื่อเห็นชอบแล้วเสนอต่อที่ประชุมอธิการบดีพิจารณา
ได้รับค่าตอบแทนล่ามในการแปลภาษา สำหรับล่ามที่แปลภาษา

4 15 ส.ค. 64
เห็นด้วยกับ 11.1, 11.2, 11.3
ขอความเห็นชอบอธิการบดี
น.ส. น.น. น.น. น.น.
จ.น.

(ผู้ช่วยศาสตราจารย์กนกพร รัตนสุธีระกุล)
รองอธิการบดีฝ่ายการคลังและพัสดุ

(รองศาสตราจารย์ ดร.กริสน์ ชัยมูล)

คณบดีบัณฑิตวิทยาลัย

นางสมพร จันทาญ
กวีวิชาการเงินและบัญชี
23 ส.ค. 2564

นายจักริน เพชรสังหาร
ผู้อำนวยการกองคลังและพัสดุ
23 ส.ค. 2564

(ผู้ช่วยศาสตราจารย์มลิจันทร์ ทองคำ)

ผู้ช่วยอธิการบดีฝ่ายพัฒนาระบบ การเงิน การคลัง และบริหารทรัพย์สิน

นายจักริน เพชรสังหาร
ผู้อำนวยการกองคลังและพัสดุ
20 ส.ค. 2564

20 ส.ค. 2564

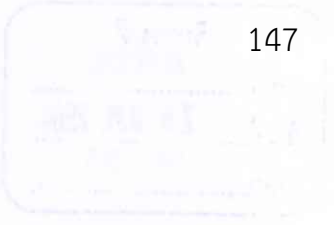

Blank rectangular box on the left side of the page, possibly for a stamp or administrative use.

คำสั่ง

- ทราบ/ตามเสนอ
- อนุญาต
- อนุมัติ
- ลงนามแล้ว
- อื่นๆ.....

เรียนอธิการบดี ตามเสนอ ระเบียบ/โครงการ
 ระเบียบ/โครงการ/ระเบียบ/โครงการ
 เกี่ยวกับ ระเบียบ/โครงการ/ระเบียบ/โครงการ
 ไม่มีค่าตอบแทน 500 บาท
 ระเบียบ/โครงการ/ระเบียบ/โครงการ
 ตามระเบียบ/โครงการ/ระเบียบ/โครงการ

[Handwritten signature]

(รองศาสตราจารย์ประยุกต์ ศรีวิไล)

อธิการบดีมหาวิทยาลัยมหาสารคาม

25 ส.ค. 2564



บันทึกข้อความ

ส่วนราชการ บัณฑิตวิทยาลัย มหาวิทยาลัยมหาสารคาม โทรศัพท์ 043-754412 ภายใน 1657

ที่ อว 0605.21/อ 2048

วันที่ 30 สิงหาคม 2564

เรื่อง แจ้งเวียน การเห็นชอบในหลักการสำหรับการเบิกจ่ายค่าตอบแทนล่ามในการแปลภาษา

เรียน คณบดี/รองคณบดี/หัวหน้าสำนักงาน/ผู้อำนวยการสถาบัน/สำนัก/ศูนย์/กอง

อ้างถึงระเบียบกระทรวงการคลัง ว่าด้วยการเบิกจ่ายค่าใช้จ่ายในการบริหารงานของส่วนราชการ พ.ศ.2553 ประกาศใช้เมื่อวันที่ 10 สิงหาคม 2553 ข้อ 11 ค่าใช้จ่ายดังต่อไปนี้ ให้หัวหน้าส่วนราชการเบิกจ่ายด้วยความจำเป็น เหมาะสม ประหยัด และเพื่อประโยชน์ของทางราชการ (1) ค่าตอบแทนล่ามในการแปลภาษาท้องถิ่น ภาษาต่างประเทศ หรือภาษามือ (2) ค่าตอบแทนในการแปลหนังสือ หรือเอกสาร (3) ค่าตอบแทนในการจัดเก็บหรือสำรวจข้อมูล เฉพาะ ในช่วงระยะเวลาที่มีการจัดเก็บหรือสำรวจข้อมูล ในการนี้ที่ผู้แปล หรือผู้จัดเก็บหรือสำรวจข้อมูล เป็นเจ้าหน้าที่ของ ส่วนราชการนั้นที่ปฏิบัติหน้าที่ มิได้ค่าตอบแทนตามวรรคหนึ่ง นั้น

ดังนั้น เพื่อให้การเบิกจ่ายค่าตอบแทนล่ามในการแปลภาษา ของคณะ/หน่วยงาน ในมหาวิทยาลัยมหาสารคาม เป็นไปด้วยความถูกต้องตามหลักการฯ บัณฑิตวิทยาลัย จึงขอแจ้งเวียนหลักการสำหรับการเบิกจ่ายค่าตอบแทนล่ามในการแปลภาษา ซึ่งได้รับการเห็นชอบจากท่านอธิการเมื่อวันที่ 26 สิงหาคม 2564 ดังเอกสารที่แนบมาพร้อมนี้

จึงเรียนมาเพื่อโปรดทราบ และแจ้งให้เจ้าหน้าที่ที่เกี่ยวข้องทราบและถือปฏิบัติต่อไป

กต

(รองศาสตราจารย์ ดร.กริสน์ ชัยมูล)

คณบดีบัณฑิตวิทยาลัย

<<กลับระเบียบวาระ

<<วาระย้อนกลับ

>>วาระถัดไป

เอกสารประกอบการประชุมระเบียบวาระที่ 4.3-3
ครั้งที่ 8/2565 วันที่ 9 สิงหาคม 2565วันที่... 5 ส.ค. 2565
เวลา... 11.30

บันทึกข้อความ

ส่วนราชการ กลุ่มงานการประชุม กองกลาง สำนักงานอธิการบดี โทร 1391, 1277

ที่ อว 0605.1(1.2)/ว 1017

วันที่ ๕ สิงหาคม 2565

เรื่อง แจ้งมติที่ประชุมเรื่องการพิจารณาให้ความเห็นชอบในหลักการ (ร่าง) ระเบียบมหาวิทยาลัย
มหาสารคาม ว่าด้วยหลักเกณฑ์ และอัตราค่าตอบแทนล่ามแปลภาษา พ.ศ.เรียน รองอธิการบดีฝ่ายบริหารและพัฒนาศักยภาพองค์กร/คณบดีบัณฑิตวิทยาลัย/
คณบดีคณะมนุษยศาสตร์และสังคมศาสตร์/ผู้อำนวยการกองการเจ้าหน้าที่

ด้วยคณะกรรมการบริหารมหาวิทยาลัย ในคราวประชุม ครั้งที่ 13/2565 เมื่อวันที่ 26
กรกฎาคม 2565 ได้พิจารณาในหลักการ (ร่าง) ระเบียบมหาวิทยาลัยมหาสารคาม ว่าด้วยหลักเกณฑ์
และอัตราค่าตอบแทนล่ามแปลภาษา พ.ศ. ตามที่บัณฑิตวิทยาลัยเสนอ

ที่ประชุมมีมติให้กลับไปทบทวน(ร่าง) ระเบียบมหาวิทยาลัยมหาสารคาม ว่าด้วยหลักเกณฑ์
และอัตราค่าตอบแทนล่ามแปลภาษา พ.ศ. ตามข้อสังเกตและข้อเสนอแนะดังนี้

1)ให้นำข้อมูลจากการวิเคราะห์กำหนดอัตราค่าธรรมเนียมการศึกษานิสิตต่างประเทศ
ในระดับบัณฑิตศึกษา ที่กำหนดอัตราระดับปริญญาโท จำนวน 330,000 บาทต่อภาคการศึกษา ระดับปริญญา
เอก 480,000 บาท ได้กำหนดค่าตอบแทนการแปลและล่ามไว้ที่อัตราเท่าใด เพื่อนำมาเป็นแนวทางในการ
กำหนดอัตราค่าตอบแทนล่ามแปลภาษาให้คุ้มค่าคุ้มทุน

2) ให้บัณฑิตวิทยาลัย ศูนย์การแปลและล่ามของคณะมนุษยศาสตร์และสังคมศาสตร์ และนิติกร
หารือร่วมกันเพื่อกำหนดอัตราที่เหมาะสม

3) ควรกำหนดอัตราให้สอดคล้องกับระเบียบกระทรวงการคลัง และควรกำหนดความชัดเจนใน
การจ่ายค่าตอบแทนให้ข้าราชการหรือลูกจ้างทางราชการ คือ “ค่าตอบแทนไม่จ่ายแก่ข้าราชการหรือลูกจ้าง
ของทางราชการ ซึ่งรับผิดชอบงานนั้น กรณีมอบหมายให้ข้าราชการหรือลูกจ้างของทางราชการ ซึ่งไม่มีหน้าที่
ความรับผิดชอบงานนั้น และจ่ายค่าตอบแทน จะต้องไม่ทำให้งานในความรับผิดชอบของบุคลากรนั้นเสียหาย”

4) กรณีการแปลบทความวิจัยจากภาษาไทยเป็นภาษาอังกฤษ ควรให้หน่วยงานใดในการทำ
หน้าที่แปลบทความวิจัย

5) คณะ/หน่วยงาน ควรพิจารณาระยะเวลาในการจ้างล่ามแปลภาษา ได้ตามความเหมาะสมและ
 ค่าถึงงบประมาณของหน่วยงาน

เมื่อดำเนินการเรียบร้อยแล้วให้เสนอที่ประชุมคณะกรรมการบริหารมหาวิทยาลัยต่อไป

จึงเรียนมาเพื่อโปรดทราบและดำเนินการในส่วนที่เกี่ยวข้องต่อไป

ป

(ผู้ช่วยศาสตราจารย์มลฤดี เขาวรัตน์)

รองอธิการบดีฝ่ายบริหารและพัฒนาศักยภาพองค์กร

กรรมการและเลขานุการคณะกรรมการบริหารมหาวิทยาลัยมหาสารคาม

เรียน คณบดีบัณฑิตวิทยาลัย

เพื่อโปรดทราบ

เพื่อโปรดพิจารณาและสั่งการ

เพื่อมอบหมาย/แจ้ง 5079 วิชา
 - 1 พกท (ค.๑)

(นางกนกวรรณ นรินยา) (ทท๔)
 เจ้าหน้าที่บริหารงานทั่วไป

<<กลับระเบียบวาระ

<<วาระย้อนกลับ

>>วาระถัดไป



151

เอกสารประกอบการประชุมระเบียบวาระที่ 4.3-4
ครั้งที่ 8/2565 วันที่ 9 สิงหาคม 2565

ประกาศมหาวิทยาลัยพะเยา

เรื่อง อัตราค่าบริการล่ามแปลภาษา คณะศิลปศาสตร์ พ.ศ. ๒๕๕๙

โดยที่เป็นการสมควรให้ออกประกาศมหาวิทยาลัยพะเยา เรื่อง อัตราค่าบริการล่ามแปลภาษา คณะศิลปศาสตร์ พ.ศ. ๒๕๕๙ จึงอาศัยอำนาจตามมาตรา ๓๓ แห่งพระราชบัญญัติมหาวิทยาลัยพะเยา พ.ศ. ๒๕๕๓ ความในข้อ ๔ แห่งระเบียบมหาวิทยาลัยพะเยา ว่าด้วย การเงินและทรัพย์สินของมหาวิทยาลัย พ.ศ. ๒๕๕๓ คณะกรรมการการเงินและทรัพย์สินของมหาวิทยาลัยพะเยา ในคราวประชุมครั้งที่ ๖/๒๕๕๙ เมื่อวันที่ ๒๕ พฤศจิกายน ๒๕๕๙ จึงให้ออกประกาศไว้ดังนี้

ข้อ ๑ ประกาศนี้เรียกว่า “ประกาศมหาวิทยาลัยพะเยา เรื่อง “อัตราค่าบริการล่ามแปลภาษา คณะศิลปศาสตร์ พ.ศ. ๒๕๕๙”

ข้อ ๒ ประกาศนี้ให้มีผลใช้บังคับตั้งแต่วันถัดจากวันประกาศเป็นต้นไป

ข้อ ๓ ในประกาศนี้

ล่ามแปลภาษา หมายถึง พนักงานมหาวิทยาลัย สังกัดคณะศิลปศาสตร์ ผู้ทำหน้าที่

ล่ามแปลภาษา

ภาษา หมายถึง ภาษาจีน ภาษาญี่ปุ่น ภาษาไทย ภาษาฝรั่งเศส ภาษาอังกฤษ หรือภาษาอื่น ๆ

การแปล หมายถึง การแปลภาษาแบบปากเปล่า

ข้อ ๔ ให้กำหนดอัตราค่าบริการล่ามแปลภาษาไว้ดังนี้

๔.๑ ค่าบริการล่ามแปลภาษา ไม่เกินชั่วโมงละ ๕๐๐ บาทต่อคน

๔.๒ ค่าบริการล่ามแปลภาษา ไม่เกินวันละ ๔,๐๐๐ บาทต่อคน

ข้อ ๕ ให้ผู้ขอรับบริการล่ามแปลภาษา เป็นผู้จ่ายค่าบริการล่ามแปลภาษา ตามข้อ ๔ หากเป็นการให้บริการทางวิชาการ ให้เบิกจ่ายค่าตอบแทนจากงบประมาณรายจ่ายของคณะศิลปศาสตร์

ข้อ ๖ กรณีผู้ใช้บริการขอลดอัตราค่าบริการล่ามแปลภาษา ให้เป็นอำนาจหัวหน้าส่วนงานเป็นผู้พิจารณาอนุมัติ

ข้อ ๗ ให้อธิการบดีรักษาการให้เป็นไปตามประกาศนี้ กรณีมีปัญหาเกี่ยวกับการปฏิบัติตามประกาศนี้ ให้อธิการบดีเป็นผู้วินิจฉัยชี้ขาดและให้ถือเป็นที่สุด

ประกาศ ณ วันที่ ๑ ธันวาคม พ.ศ. ๒๕๕๙

อนุมัติเมื่อ 25 พ.ย. 2559
ลงนามเมื่อ 1 S.A. 2559
มีผลบังคับใช้ตั้งแต่ 2 S.A. 2559

(ศาสตราจารย์พิเศษ ดร. มณทล สงวนเสริมศรี)

อธิการบดีมหาวิทยาลัยพะเยา

<<กลับระเบียบวาระ

<<วาระย้อนกลับ

>>วาระถัดไป

เอกสารประกอบการประชุมระเบียบวาระที่ 4.4
ครั้งที่ 8/2565 วันที่ 8 สิงหาคม 2565

วันที่ 11 ก.ค. 2565

เวลา 13.30



บันทึกข้อความ

ส่วนราชการ คณะสิ่งแวดล้อมและทรัพยากรศาสตร์ (สำนักงานเลขานุการคณะ) โทร. 043-754435

ที่ อว 0605.22/2043

วันที่ 8 กรกฎาคม 2565

เรื่อง ขออนุมัติปรับอัตราค่าธรรมเนียมการศึกษาของนิสิตต่างชาติ

เรียน คณบดีบัณฑิตวิทยาลัย

ตามที่นิสิตต่างชาติ Ms.Latdavanh Sommala อาจารย์ประจำ คณะทรัพยากรน้ำ มหาวิทยาลัย
แห่งชาติลาว (Faculty of Water Resource, National University of Laos) ได้ผ่านการคัดเลือกให้เข้าศึกษา
หลักสูตรปรัชญาดุษฎีบัณฑิต (ปร.ด.) สาขาวิชาสิ่งแวดล้อมศึกษา คณะสิ่งแวดล้อมและทรัพยากรศาสตร์ ภาคต้น
ปีการศึกษา 2565 ซึ่งทางมหาวิทยาลัยมหาสารคามได้มีความร่วมมือ MOU กับมหาวิทยาลัยแห่งชาติลาว
(National University of Laos) ความละเอียดทราบแล้วนั้น

ในการนี้เพื่อให้เกิดประโยชน์สูงสุดต่อการศึกษาระดับบัณฑิตศึกษาของนิสิต คณะฯ จึงใคร่ขอ
ปรับอัตราค่าธรรมเนียมของนิสิต Ms.Latdavanh Sommala รหัสประจำตัวนิสิต 65011792008 หลักสูตร
ปรัชญาดุษฎีบัณฑิต (ปร.ด.) สาขาวิชาสิ่งแวดล้อมศึกษา คณะสิ่งแวดล้อมและทรัพยากรศาสตร์ เป็นอัตราเท่ากับ
นิสิตไทย ของหลักสูตรปรัชญาดุษฎีบัณฑิต (ปร.ด.) สาขาวิชาสิ่งแวดล้อมศึกษา คณะสิ่งแวดล้อมและทรัพยากร
ศาสตร์

จึงเรียนมาเพื่อโปรดพิจารณาอนุมัติ

(รองศาสตราจารย์อดิศักดิ์ สิงห์สีโว)

คณบดีคณะสิ่งแวดล้อมและทรัพยากรศาสตร์

เรียน คณบดีบัณฑิตวิทยาลัย

- เพื่อโปรดทราบ
 เพื่อโปรดพิจารณาและสั่งการ

 เพื่อมอบหมาย/แจ้ง ท่านรองคณบดีฝ่ายบริหารบัณฑิตวิทยาลัย

(นางอุบลรัตน์ ป้านภูมิ)

10 ก.ค. 2565

เพื่อโปรดพิจารณาแจ้งที่ปร 84 ก.ค. บัณฑิต ปร. 8/

19/7/65

ตามเลข
ที่

(ผู้ช่วยศาสตราจารย์ ดร.วันดา ไทรชมภู)

รองคณบดีบัณฑิตวิทยาลัยฝ่ายวิชาการ ปฏิบัติราชการแทน
คณบดีบัณฑิตวิทยาลัย



**MEMORANDUM OF UNDERSTANDING
BETWEEN
MAHASARAKHAM UNIVERSITY
THAILAND
AND
THE NATIONAL UNIVERSITY OF LAOS
LAOS**



This is a Memorandum of Understanding between **MAHASARAKHAM UNIVERSITY** (hereinafter referred to as 'MSU') and **THE NATIONAL UNIVERSITY OF LAOS** (hereinafter referred to as 'NUOL').

This memorandum sets out the terms and conditions under which the two institutions have agreed to work together to promote academic and research co-operation as well as the exchange of staff, students and information. The spirit of this initiative is intended to develop a closer understanding, greater co-operation and a durable friendship between the two universities, as well as specific co-operation in the delivery of nominated degree programs.

In pursuance of this aim, the two entities, MSU and NUOL, have agreed to the following:

TERMS AND CONDITIONS

1. The Memorandum of Understanding (MOU) essentially sets out the general nature of the co-operative agreement between MSU and NUOL. It is not intended that the agreement shall give rise to any legal rights or obligations between the two institutions.
2. Neither party assumes any financial obligations arising from the MOU except as mutually agreed under separate schedules jointly established from time to time.
3. Specific projects encompassed by this MOU will be agreed upon by both parties.

THE GOAL

The intended goal of this MOU is to develop and maintain an ongoing relationship between the two institutions. The relationship will provide opportunities for institution members (academic, administrative and professional staff) as well as students to participate actively in the educational programs of the two institutions.

SCOPE OF ACTIVITIES

Possible activities may include, but are not limited to, the following:

1. Exchange of undergraduate and/or graduate students
2. Exchange of faculty members and/or staff
3. Joint research activities and publications
4. Participation in seminars and academic meetings
5. Exchange of research materials

COMMENCEMENT AND DURATION OF THIS AGREEMENT

This agreement will come into effect at the time of signing and will remain in force for a period of five years. Following a review by both parties during the fourth year the Memorandum may be extended for a further agreed period. It is further agreed that any decision to allow this MOU to lapse will take into consideration the time needed for completion of any projects under way or any exchange visitors completing courses.

CONTACT PERSON/S**MAHASARAKHAM UNIVERSITY**

Ms. Jocbel Ramirez Bonilla
International Affairs Officer

Office of International Affairs
Mahasarakham University,
Kamriang Sub-district, Kantarawichai District,
Mahasarakham 44150 Thailand

Tel : +6643754241
Fax : +6643754241
Email : belleb.msu@gmail.com

THE NATIONAL UNIVERSITY OF LAOS

Mr. Amkheng Phenglasy
Deputy Head of International Cooperation Division

International Relations Office
National University of Laos, P. O. Box: 7322,
Xaythany District, Vientiane, Lao PDR

Tel : 856-21-770720; 770381
Fax : 856-21-770720; 770381
Email : amkheng@nuol.edu.la

FOR MAHASARAKHAM UNIVERSITY

S. Rittidech

Prof. Dr. Sampan Rittidech, D. Eng.
President

Date:

7 Feb. 2017

In the presence of:

Chonlatee Photong

Asst. Prof. Dr. Chonlatee Photong
Assistant to the President for Public Relations
and International Affairs

FOR THE NATIONAL UNIVERSITY OF LAOS

Somsy Gnophanxay

Prof. Dr. Somsy Gnophanxay
Acting President

Date:

20 Feb. 2017

Sengdeuane Wayakone

Assoc. Prof. Dr. Sengdeuane Wayakone
Director
International Relations Office



บันทึกข้อความ

ส่วนราชการ งานบริหารหลักสูตรฯ ระดับบัณฑิตศึกษา คณะการบัญชีและการจัดการ ภายใน 5630 2565
ที่ อว 0605.10/ 897 วันที่ 21 กรกฎาคม 2565
เรื่อง ขอลาออกจากการเป็นนิสิตและขอคืนเงินค่าลงทะเบียนเรียนเต็มจำนวน
เรียน คณบดีบัณฑิตวิทยาลัย

ข้าพเจ้า นายดุยเทพ ภัทรโกศล รหัสนิสิต 65010999004 หลักสูตร บัณฑิตศึกษาดุษฎีบัณฑิต สาขาวิชาสมาร์ตซิติ์และนวัตกรรมดิจิทัล แผนการศึกษา แบบ 2.1 ระบบ นอกเวลาราชการ มีความประสงค์จะขอลาออกจากการเป็นนิสิตและขอคืนเงินค่าลงทะเบียนเรียนเต็มจำนวน เนื่องจากข้าพเจ้าเจ็บป่วยด้วยโรคไตวายระยะสุดท้ายจำเป็นต้องเข้ารับการรักษาโรคต่อเนื่อง โดยการฟอกไตที่โรงพยาบาลสุทธาเวช มหาวิทยาลัยมหาสารคาม สัปดาห์ละ 3 วัน คือ วันอังคาร วันพฤหัสบดี และวันเสาร์ ส่งผลให้ไม่สามารถเข้าศึกษาตามหลักสูตรได้ จึงมีความจำเป็นต้องลาออกจากการเป็นนักศึกษาเพื่อทำการรักษาโรคและขอคืนเงินค่าลงทะเบียนเรียนเต็มจำนวนเพื่อนำเงินจำนวนดังกล่าวเป็นค่าใช้จ่ายในการรักษาตัวในครั้งนี้

เรียน คณบดีบัณฑิตวิทยาลัย จึงเรียนมาเพื่อโปรดพิจารณา

- เพื่อโปรดทราบ
- เพื่อโปรดพิจารณาและสั่งการ
- เพื่อมอบหมาย/แจ้ง

ลงชื่อ
(นายดุยเทพ ภัทรโกศล)
นิสิตระดับบัณฑิตศึกษา

(นางสาวอรทัย สัทธาบุญมี)

คุณศรีถิษา ภัทรโกศล
(ผู้ช่วยศาสตราจารย์ ดร.วนิดา ไตรบุญ)
รองคณบดีบัณฑิตวิทยาลัยฝ่ายวิชาการ ปฏิบัติราชการแทน
คณบดีบัณฑิตวิทยาลัย

ความคิดเห็นผู้ช่วยคณบดีฝ่ายนวัตกรรมหลักสูตรและบัณฑิตศึกษา
6.ห้องบรรณารักษ์

ลงชื่อ
(..... สอธรมย์ สัทธาบุญมี)

ผู้ช่วยคณบดีฝ่ายนวัตกรรมหลักสูตรและบัณฑิตศึกษา
ความคิดเห็นประธานหลักสูตร

ความคิดเห็นอาจารย์ที่ปรึกษา (Thesis/IS)
.....
.....

ลงชื่อ
(.....)

ลงชื่อ
(..... นส. นส. นส. นส.)

ความคิดเห็นรองคณบดีฝ่ายวิชาการและพัฒนานิสิต
เรียน คณบดีบัณฑิตวิทยาลัย

ความเห็นคณบดีคณะกรรมการบัญชีและการจัดการ
เรียน คณบดีบัณฑิตวิทยาลัย
เพื่อโปรดพิจารณา

เพื่อโปรดพิจารณา
ลงชื่อ
(อาจารย์ ดร.จุฬารัตน์ ชันแก้ว)
รองคณบดีฝ่ายวิชาการและพัฒนานิสิต

ลงชื่อ
(อาจารย์ ดร.ชลธิชา ธรรมวิญญู)
คณบดีคณะกรรมการบัญชีและการจัดการ
มหาวิทยาลัยมหาสารคาม
26 ก.ค. 2565

ใบรับรองแพทย์

โรงพยาบาลสุทธราเวช
 สถานที่ตรวจศาสตร์: มนวิทย์คลินิก (ต.พ.ต.ม.)

วันที่ 20 เดือน ก.ค. พ.ศ. 2565

ข้าพเจ้า น. กฤษณะ ภิรมย์พงศ์ เป็นแพทย์ซึ่งได้ขึ้นทะเบียนรับอนุญาต
 ให้ประกอบวิชาชีพ ตามใบอนุญาตเลขที่ 5529 ได้ทำการตรวจร่างกายของ
 นาย/นาง/นางสาว อุดมชีพ ภิรมย์พงศ์ เมื่อวันที่ 20 เดือน ก.ค. พ.ศ. 2565
 แล้ว ปรากฏมีอาการ

โรคหอบหืดเรื้อรัง
 ภาวะถุงลมโป่งพอง

การวินิจฉัยของแพทย์ ความดันโลหิตสูงชนิดที่ 1 ไม่ถึงเกณฑ์

ความเห็นของแพทย์ ดันมีโรคประจำตัวคือ 2 ปี / 100 มม.
 100 / 60 / 100 มม.



(Handwritten signature)

(น.กฤษณะ ภิรมย์พงศ์)

นายแพทย์ผู้ตรวจ



มหาวิทยาลัยมหาสารคาม
ระบบลงทะเบียน

ใบแจ้งผลการศึกษา

65010999004 : นาย ดุลยเทพ ภัทรโกศล

คณะ

คณะการบัญชีและการจัดการ

สาขาวิชา/เอก การจัดการสารสนเทศและนวัตกรรมดิจิทัล

โท

Course No.	Course Title	CR	Grade	Course No.	Course Title	CR	Grade
2022, 1st Semester							
0908501	Advanced Seminar 1	1					
0908504	Smart City Platform	3					
0908505	Digital Innovation for Smart City	3					
CA: 7	CS: 0	GPA: 0.00	CAX 7	CSX: 0	GPAX: 0.00		



ต.ขามเรียง อ.กันทรวิชัย จ.มหาสารคาม

44150 โทร 0-4375-4322-40

<http://www.msu.ac.th>

เล่มที่ 2642 เลขที่ 48

วันที่ 10/07/2565

ปีการศึกษา 2565 ภาคเรียน 1

ใบเสร็จรับเงิน

ได้รับเงินจาก นายดุยเทพ ภัทรโกศล รหัสประจำตัวนิสิต 65010999004
นิสิตระดับปริญญาเอก ระบบนอกเวลาราชการ สาขาวิชา การจัดการสมาร์ตซิตีและนวัตกรรมดิจิทัล
แบบ 2.1
วิทยาเขต มหาสารคาม คณะ คณะการบัญชีและการจัดการ

รายการ	บาท
2001 ค่าธรรมเนียมการศึกษา	40,000.00
(สี่หมื่นบาทถ้วน)	40,000.00

ออกโดย 555-REG-14 โดย :WEB เมื่อ : 10/07/2565 01:14:58

อ้างอิง ใบเสร็จรับเงิน(QR Code2) : A2 - 2565:2642/ 48

ได้รับเงินไว้ครบถ้วนถูกต้องแล้ว

ลงชื่อผู้รับเงิน

นายจักริน เพชรสังหาร

ตำแหน่ง นักวิชาการเงินและบัญชี ชำนาญการพิเศษ

- หมายเหตุ 1.เอกสารฉบับนี้ออกด้วยระบบคอมพิวเตอร์จะต่อไม่มียกแก้ไข ชุด ชิด ฆ่า ยกเว้นเจ้าหน้าที่ผู้รับเงินได้ลงลายมือชื่อกำกับกับการแก้ไขไว้ทุกแห่ง
2. ใบเสร็จรับเงินฉบับนี้ผู้รับเงินลงลายมือชื่อด้วยลายเซ็นอิเล็กทรอนิกส์ และได้ดำเนินการตามหนังสือด่วนที่สุด ที่ กค.0422.3/ว.130 ลว. 19 พ.ย. 2556
3. ใบเสร็จรับเงินอิเล็กทรอนิกส์ของมหาวิทยาลัยมหาสารคาม เริ่มใช้ตั้งแต่ภาคเรียนที่ 3 ปีการศึกษา 2557 เป็นต้นไป



ข้อบังคับมหาวิทยาลัยมหาสารคาม
ว่าด้วยการศึกษาระดับบัณฑิตศึกษา
พ.ศ. ๒๕๖๐

โดยที่เป็นการสมควรปรับปรุงข้อบังคับมหาวิทยาลัยมหาสารคาม ว่าด้วยการศึกษาระดับบัณฑิตศึกษา พ.ศ. ๒๕๕๗ เพื่อให้การจัดการศึกษาระดับบัณฑิตศึกษา เป็นไปด้วยความเรียบร้อยและมีประสิทธิภาพ ได้มาตรฐานและคุณภาพสอดคล้องกับประกาศกระทรวงศึกษาธิการ เรื่อง เกณฑ์มาตรฐานหลักสูตรระดับบัณฑิตศึกษา พ.ศ. ๒๕๕๘

อาศัยอำนาจตามความในมาตรา ๑๔ (๒) แห่งพระราชบัญญัติมหาวิทยาลัยมหาสารคาม พ.ศ. ๒๕๓๗ สภามหาวิทยาลัยมหาสารคาม ในคราวประชุมครั้งที่ ๓/๒๕๖๐ เมื่อวันที่ ๓๑ มีนาคม พ.ศ. ๒๕๖๐ จึงออกข้อบังคับไว้ดังนี้

ข้อ ๑ ข้อบังคับนี้เรียกว่า “ข้อบังคับมหาวิทยาลัยมหาสารคาม ว่าด้วยการศึกษาระดับบัณฑิตศึกษา พ.ศ. ๒๕๖๐”

ข้อ ๒ ข้อบังคับนี้ให้ใช้บังคับตั้งแต่ปีการศึกษา ๒๕๖๐ เป็นต้นไป

ข้อ ๓ ให้ยกเลิกข้อบังคับมหาวิทยาลัยมหาสารคาม ว่าด้วยการศึกษาระดับบัณฑิตศึกษา พ.ศ. ๒๕๕๗

ข้อ ๔ บรรดาข้อบังคับ ระเบียบ คำสั่ง หรือประกาศอื่นใดที่ขัดหรือแย้งกับข้อบังคับนี้ ให้ใช้ข้อบังคับนี้แทน

ข้อ ๕ ในข้อบังคับนี้

“มหาวิทยาลัย” หมายถึง มหาวิทยาลัยมหาสารคาม

“สภามหาวิทยาลัย” หมายถึง สภามหาวิทยาลัยมหาสารคาม

“อธิการบดี” หมายถึง อธิการบดีมหาวิทยาลัยมหาสารคาม

“คณบดี” หมายถึง คณบดีในคณะที่จัดการเรียนการสอนระดับบัณฑิตศึกษาของมหาวิทยาลัยมหาสารคาม

“ผู้อำนวยการ” หมายถึง ผู้อำนวยการในสถาบัน สำนัก ศูนย์ที่จัดการเรียนการสอนระดับบัณฑิตศึกษาของมหาวิทยาลัยมหาสารคาม

“บัณฑิตวิทยาลัย” หมายถึง บัณฑิตวิทยาลัย มหาวิทยาลัยมหาสารคาม

“คณะกรรมการประจำบัณฑิตวิทยาลัย” หมายถึง คณะกรรมการประจำบัณฑิตวิทยาลัย มหาวิทยาลัยมหาสารคาม

“บัณฑิตศึกษา” หมายถึง การจัดการเรียนการสอนในระดับประกาศนียบัตรบัณฑิต ปริญญา มหาบัณฑิต ประกาศนียบัตรบัณฑิตชั้นสูงและปริญญาคุณวุฒิบัณฑิตของมหาวิทยาลัยมหาสารคาม

“คณะ” หมายถึง คณะ วิทยาลัย สถาบัน ที่จัดการเรียนการสอนระดับบัณฑิตศึกษาของมหาวิทยาลัยมหาสารคาม

๒๑.๑.๓ นิสิตร่วมศึกษา ได้แก่ นิสิตที่ได้รับการคัดเลือกและอนุมัติจากคณะกรรมการประจำบัณฑิตวิทยาลัย ให้ลงทะเบียนศึกษาเป็นรายวิชาตามข้อ ๑๙.๒

๒๑.๒ นิสิตวิสามัญที่เข้าศึกษาในภาคการศึกษาแรก และสอบได้ค่าคะแนนเฉลี่ยไม่ต่ำกว่า ๓.๐๐ และมีคุณสมบัติตามเงื่อนไขการรับเข้าที่กำหนดให้เปลี่ยนสภาพเป็นนิสิตสามัญได้เมื่อสิ้นภาคการศึกษาแรก

ข้อ ๒๒ การโอนหน่วยกิตรายวิชา

๒๒.๑ นิสิตหลักสูตรระดับบัณฑิตศึกษา อาจจะโอนหน่วยกิตรายวิชาในหลักสูตรระดับเดียวกันที่ได้เคยศึกษามาแล้วจากการศึกษาในหลักสูตรอื่น หรือหลักสูตรเดียวกันในมหาวิทยาลัยหรือจากสถาบันการศึกษาอื่นที่สำนักงานคณะกรรมการการอุดมศึกษารับรองได้ โดยให้ปฏิบัติตามระเบียบมหาวิทยาลัยว่าด้วยการโอนผลการเรียน การเทียบโอนผลการเรียน และการเทียบโอนความรู้ทักษะและประสบการณ์ตามหลักสูตรของมหาวิทยาลัย

๒๒.๒ การโอนหน่วยกิตรายวิชา ต้องได้รับความเห็นชอบจากคณะกรรมการบัณฑิตศึกษาประจำคณะหรือคณะกรรมการบัณฑิตระหว่างคณะและได้รับอนุมัติจากคณบดีบัณฑิตวิทยาลัย

ข้อ ๒๓ การเปลี่ยนสาขาวิชาและรูปแบบการศึกษา

๒๓.๑ นิสิตที่ได้รับการคัดเลือกให้ศึกษาในสาขาวิชาหนึ่งสามารถเปลี่ยนสาขาวิชาใหม่ได้โดยความเห็นชอบจากประธานกรรมการบริหารหลักสูตรสาขาวิชาใหม่และจากคณะกรรมการบัณฑิตศึกษาประจำคณะหรือคณะกรรมการบัณฑิตศึกษาระหว่างคณะแล้วแต่กรณี และได้รับอนุมัติจากคณบดีบัณฑิตวิทยาลัย

๒๓.๒ ระยะเวลาการศึกษาของนิสิตที่เปลี่ยนสาขาวิชาให้นับตั้งแต่เริ่มต้น เข้าศึกษาสาขาวิชาใหม่

๒๓.๓ การโอนหน่วยกิตรายวิชาอาจกระทำได้ตามข้อ ๒๒

๒๓.๔ ในกรณีที่มีเหตุผลและความจำเป็นอย่างยิ่ง คณบดีบัณฑิตวิทยาลัยอาจอนุมัติให้นิสิตระบบในเวลาราชการไปศึกษาในระบบเวลานอกราชการได้ ทั้งนี้ นิสิตจะต้องปฏิบัติตามข้อบังคับและระเบียบต่างๆ รวมทั้งชำระเงินตามที่ข้อบังคับ ระเบียบ หรือประกาศอื่น ๆ ของมหาวิทยาลัยกำหนดสำหรับนิสิตระบบนอกเวลาราชการ

๒๓.๕ นิสิตระบบนอกเวลาราชการอาจเปลี่ยนประเภทเป็นนิสิตระบบในเวลาราชการได้เมื่อได้รับอนุมัติจากคณะกรรมการประจำบัณฑิตวิทยาลัย

หมวด ๕

การลงทะเบียน

ข้อ ๒๔ การลงทะเบียนเรียนในระบบไตรภาคและระบบจตุรภาคให้เป็นไปตามประกาศของบัณฑิตวิทยาลัย

ข้อ ๒๕ การลงทะเบียนเรียนสำหรับระบบทวิภาคให้เป็นดังนี้

๒๕.๑ กำหนดวัน จำนวนหน่วยกิต และวิธีการลงทะเบียนเรียนรายวิชา ในแต่ละภาคการศึกษาให้เป็นไปตามประกาศของมหาวิทยาลัย

๒๕.๒ การลงทะเบียนเรียนรายวิชาจะสมบูรณ์ต่อเมื่อนิสิตได้ชำระเงินตามระเบียบของมหาวิทยาลัยแล้วภายในกำหนดเวลาตามประกาศของมหาวิทยาลัย เว้นแต่ได้รับการยกเว้นตามประกาศของมหาวิทยาลัย

๒๕.๓ นิสิตที่ได้รับการคัดเลือกเข้าศึกษาในภาคการศึกษาใด จะต้องลงทะเบียนเรียนรายวิชาในภาคการศึกษานั้นเป็นจำนวนหน่วยกิตไม่ต่ำกว่าเกณฑ์ที่มหาวิทยาลัยกำหนด นิสิตที่ไม่ลงทะเบียนเรียนรายวิชาโดยสมบูรณ์ในภาคการศึกษาแรกที่ได้รับการคัดเลือกเป็นนิสิต จะถูกมหาวิทยาลัยคัดชื่อออก เว้นแต่จะได้รับการ

ข้อ ๕๕ คณะกรรมการสอบวัดคุณสมบัติ

๕๕.๑ ให้คณบดีบัณฑิตวิทยาลัยแต่งตั้งอาจารย์ประจำหรือผู้ทรงคุณวุฒิภายนอกเป็นคณะกรรมการสอบวัดคุณสมบัติ จำนวนไม่น้อยกว่า ๕ คน โดยประธานกรรมการสอบวัดคุณสมบัติต้องเป็นอาจารย์ประจำหลักสูตร

๕๕.๒ ให้คณะกรรมการสอบวัดคุณสมบัติมีหน้าที่ออกข้อสอบและตรวจข้อสอบข้อเขียนและหรือสอบปากเปล่าในเนื้อหาในหลักสูตร หรือรายวิชาที่กำหนดไว้ เพื่อประเมินความรอบรู้ ด้านวิชาการของนิสิตระดับปริญญาตรีบัณฑิตว่านิสิตมีความสามารถที่จะดำเนินการเพื่อทำวิทยานิพนธ์โดยอิสระได้

บทเฉพาะกาล

ข้อ ๕๖ นิสิตที่เข้าศึกษาในหลักสูตรก่อนประกาศกระทรวงศึกษาธิการ เรื่อง เกณฑ์มาตรฐานหลักสูตรระดับบัณฑิตศึกษา พ.ศ. ๒๕๕๘ ใช้บังคับ ให้ใช้ข้อบังคับมหาวิทยาลัยมหาสารคาม ว่าด้วยการศึกษาระดับบัณฑิตศึกษา พ.ศ. ๒๕๕๗ หรือที่เกี่ยวข้องไปพลางก่อนจนกว่าจะสำเร็จการศึกษา

ในกรณีที่มีปัญหาในทางปฏิบัติตามวรรคแรก ให้อยู่ในดุลยพินิจของคณะกรรมการประจำบัณฑิตวิทยาลัย และให้ถือคำวินิจฉัยของคณะกรรมการประจำบัณฑิตวิทยาลัยเป็นที่สุด

ข้อ ๕๗ ประกาศ หรือหลักเกณฑ์ที่เกี่ยวข้องกับการศึกษาระดับบัณฑิตศึกษาที่มีอยู่ก่อนข้อบังคับนี้มีผลบังคับใช้ ให้คงบังคับใช้ต่อไป จนกว่าจะได้มีการปรับปรุงแก้ไขให้เป็นไปตามข้อบังคับนี้

ประกาศ ณ วันที่ ๓๐ มิถุนายน พ.ศ. ๒๕๖๐



(นายปัญญา ถนอมรอด)

นายกสภามหาวิทยาลัยมหาสารคาม



<<กลับระเบียบวาระ

<<วาระย้อนกลับ

>>วาระถัดไป

 เอกสารประกอบการประชุมวาระที่ 4.6
 ครั้งที่ 8/2565 วันที่ 9 สิงหาคม 2565

 ล้าย มมล
 1885

 เลขที่.....
 วันที่ 27 ก.ค. 2565
 เวลา..... 14.30

บันทึกข้อความ

 ส่วนราชการ กลุ่มงานการประชุม กองกลาง สำนักงานอธิการบดี โทร ๐-๔๓๗๕-๔๓๗๔
 ที่ อว ๐๖๐๕.๑(๑.๒)/ว ๑๖๐
 วันที่ ๒๕ กรกฎาคม ๒๕๖๕

เรื่อง เสนอชื่อผู้สมควรได้รับปริญญากิตติมศักดิ์

เรียน คณะกรรมการประจำบัณฑิตวิทยาลัย

ด้วยสภามหาวิทยาลัยมหาสารคามได้แต่งตั้งคณะกรรมการสรรหาผู้ได้รับปริญญากิตติมศักดิ์ ประจำปี ๒๕๖๕ ตามข้อบังคับมหาวิทยาลัยมหาสารคาม ว่าด้วยการให้ปริญญากิตติมศักดิ์ พ.ศ. ๒๕๓๙ โดยมีหน้าที่พิจารณาคัดเลือกบุคคล พร้อมทั้งเหตุผลประกอบเสนอสภามหาวิทยาลัย เพื่อพิจารณาอนุมัติให้ปริญญากิตติมศักดิ์ซึ่งบุคคลที่สมควรได้รับการเสนอชื่อเป็นผู้ที่มีคุณสมบัติตามข้อ ๖ แห่งข้อบังคับฯ

ในการนี้ คณะกรรมการสรรหาผู้สมควรได้รับปริญญากิตติมศักดิ์ในการประชุมครั้งที่ ๑/๒๕๖๕ เมื่อวันที่ ๒๒ กรกฎาคม ๒๕๖๕ ได้มีมติกำหนดหลักเกณฑ์ในการเสนอชื่อผู้สมควรได้รับปริญญากิตติมศักดิ์เรียบร้อยแล้ว เพื่อให้การดำเนินการเสนอชื่อฯ เป็นไปด้วยความเรียบร้อย จึงขอส่งกำหนดการ แบบเสนอชื่อพร้อมประวัติผู้สมควรได้รับปริญญากิตติมศักดิ์ และเอกสารที่เกี่ยวข้อง เพื่อให้ดำเนินการ ดังนี้

๑. ให้ผู้มีสิทธิ์เสนอชื่อตามข้อ ๘ แห่งข้อบังคับมหาวิทยาลัยมหาสารคาม ว่าด้วย ปริญญากิตติมศักดิ์ พ.ศ. ๒๕๓๙ เสนอชื่อผู้สมควรได้รับปริญญากิตติมศักดิ์ จำนวน ๑ ชื่อพร้อมระบุสาขาวิชา

ทั้งนี้ การดำเนินการทุกขั้นตอนเป็นความลับและไม่ทาบถามผู้สมควรได้รับการเสนอชื่อ ก่อนที่สภามหาวิทยาลัยอนุมัติ

๒. มหาวิทยาลัยจะดำเนินการเสนอพระนามเพื่อขอพระราชทานทูลเกล้าฯ ถวายปริญญากิตติมศักดิ์ แต่พระบรมวงศานุวงศ์ ตามแนวปฏิบัติในการขอพระราชทานทูลเกล้าฯ ถวายปริญญากิตติมศักดิ์ของสถาบันอุดมศึกษาในสังกัดกระทรวงการอุดมศึกษา วิทยาศาสตร์ วิจัยและนวัตกรรม

โปรดส่งแบบเสนอชื่อฯ ไปยังกรรมการและเลขานุการคณะกรรมการสรรหาผู้สมควรได้รับปริญญากิตติมศักดิ์ กลุ่มงานการประชุม กองกลาง สำนักงานอธิการบดี มหาวิทยาลัยมหาสารคาม ตำบลขามเรียง อำเภอกันทรวิชัย จังหวัดมหาสารคาม ๔๔๑๕๐ ระหว่างวันที่ ๒๕ กรกฎาคม ๒๕๖๕ ถึงวันที่ ๒๒ สิงหาคม ๒๕๖๕ ทั้งนี้โปรด Download เอกสารการเสนอชื่อจากเว็บไซต์กลุ่มงานการประชุม www.meeting.msu.ac.th

จึงเรียนมาเพื่อโปรดทราบ และพิจารณาดำเนินการต่อไป

(ผู้ช่วยศาสตราจารย์มลฤดี เขาวรัตน์)

รองอธิการบดีฝ่ายบริหารและพัฒนาศักยภาพองค์กร

 กรรมการและเลขานุการคณะกรรมการสรรหาผู้สมควรได้รับปริญญากิตติมศักดิ์
 ประจำปีการศึกษา ๒๕๖๕

เรียน คณะบัณฑิตวิทยาลัย

- เพื่อโปรดทราบ
 เพื่อโปรดพิจารณาและสั่งการ
 เพื่อมอบหมาย/แจ้ง.....

เพื่อพิจารณา ผู้แทนประชุม ก.ก. อ.น.ท.

๒๗/๗/๖๕

-ตามเสงว

๒๗ ก.ค. ๖๕

เอกสารแนบหนังสือบันทึกข้อความที่ อว ๐๖๐๕.๑(๑.๒)/ว ๙๖๐

ลงวันที่ ๒๕ กรกฎาคม ๒๕๖๕

๑. กำหนดการสรรหาผู้สมควรได้รับปริญญากิตติมศักดิ์ ประจำปี ๒๕๖๕
๒. แบบฟอร์มเสนอชื่อพร้อมประวัติผู้สมควรได้รับปริญญากิตติมศักดิ์ ประจำปีการศึกษา ๒๕๖๕
๓. ข้อบังคับมหาวิทยาลัยมหาสารคาม ว่าด้วยการให้ปริญญากิตติมศักดิ์ พ.ศ. ๒๕๓๙
๔. พระราชกฤษฎีกา ว่าด้วยปริญญาในสาขาวิชา อักษรย่อสำหรับสาขาวิชา ครุยวิทยฐานะ เข็มวิทยฐานะ และ ครุยประจำตำแหน่งของมหาวิทยาลัยมหาสารคาม (ฉบับที่ ๒) พ.ศ. ๒๕๕๑

ทั้งนี้ ขอให้ท่าน Download เอกสารได้จากเว็บไซต์งานการประชุม meeting.msu.ac.th/meetingmsu/

คณะกรรมการสรรหาผู้สมควรได้รับปริญญาเกิตติมศักดิ์ ประจำปีการศึกษา 2565
 ในการประชุมครั้งที่ 1/2565 เมื่อวันที่ 25 กรกฎาคม 2565
 ได้มีมติกำหนดการสรรหาผู้สมควรได้รับปริญญาเกิตติมศักดิ์ ประจำปีการศึกษา 2565
 ไว้ดังนี้

วัน เดือน ปี	กิจกรรม
25 กรกฎาคม 2565	- ส่งกำหนดการและแบบเสนอชื่อผู้สมควรได้รับปริญญาเกิตติมศักดิ์ไปยังหน่วยงานและบุคคลที่มีสิทธิ์เสนอชื่อเพื่อดำเนินการเสนอชื่อ
22 สิงหาคม 2565	- วันสุดท้ายของการเสนอชื่อผู้สมควรได้รับปริญญาเกิตติมศักดิ์
24 สิงหาคม 2565 เวลา 09.30 น.	- คณะกรรมการสรรหาฯ ประชุมครั้งที่ 2 เพื่อพิจารณาผู้สมควรได้รับปริญญาเกิตติมศักดิ์
26 สิงหาคม 2565	- เสนอข้อมูลผู้สมควรได้รับปริญญาเกิตติมศักดิ์ต่อสภามหาวิทยาลัยมหาสารคาม เพื่อพิจารณาอนุมัติ
กันยายน 2565	- มหาวิทยาลัยติดต่อหาบตามผู้ได้รับการอนุมัติ และรายงานผลการหาบตามต่อสภามหาวิทยาลัย พร้อมทั้งจัดทำประกาศรายชื่อผู้ได้รับปริญญาเกิตติมศักดิ์

๒.๗

(ผู้ช่วยศาสตราจารย์มลฤดี เขาวรัตน์)

รองอธิการบดีฝ่ายบริหารและพัฒนาศักยภาพองค์กร
 กรรมการและเลขานุการคณะกรรมการสรรหาผู้สมควรได้รับปริญญาเกิตติมศักดิ์
 ประจำปีการศึกษา 2565

๒๒๕

แบบเสนอชื่อพร้อมประวัติ
ผู้สมควรได้รับปริญญาเกิตติมศักดิ์ ประจำปีการศึกษา 2565
มหาวิทยาลัยมหาสารคาม

1. ชื่อองค์กร/บุคคลผู้เสนอชื่อ

.....

2. ข้อมูลของผู้สมควรได้รับปริญญาเกิตติมศักดิ์

1) ชื่อ - สกุล อายุ ปี

2) ที่อยู่ปัจจุบัน

.....

3) การศึกษา (ระบุระดับ ปีที่สำเร็จการศึกษา สาขาวิชา และสถาบันการศึกษา)

.....

.....

4) ตำแหน่งหน้าที่การงานในปัจจุบัน

.....

.....

5) ประวัติการทำงาน

.....

.....

6) ผลงานอื่น/เกียรติประวัติที่ได้รับการยกย่อง

.....

.....

7) ผลงานที่สมควรได้รับปริญญาเกิตติมศักดิ์

.....

.....

8) ปริญญาเกิตติมศักดิ์ที่สมควรจะได้รับ

8.1 ระดับปริญญา () มหาบัณฑิต () ดุษฎีบัณฑิต

8.2 ชื่อปริญญา

8.3 ชื่อสาขาวิชา

ลงชื่อ

(.....)

ผู้เสนอ



ข้อบังคับมหาวิทยาลัยมหาสารคาม
ว่าด้วยการให้ปริญญาเกิตติมศักดิ์
พ.ศ. 2539

อาศัยอำนาจตามความในมาตรา 14(2) และมาตรา 49 แห่งพระราชบัญญัติมหาวิทยาลัยมหาสารคาม พ.ศ. 2537 สภามหาวิทยาลัยมหาสารคาม จึงออกข้อบังคับไว้ดังต่อไปนี้

ข้อ 1 ข้อบังคับนี้เรียกว่า "ข้อบังคับมหาวิทยาลัยมหาสารคาม ว่าด้วยการให้ปริญญาเกิตติมศักดิ์ พ.ศ. 2539"

ข้อ 2 ข้อบังคับนี้ให้ใช้บังคับตั้งแต่วันถัดจากวันประกาศเป็นต้นไป

ข้อ 3 การให้ปริญญาเกิตติมศักดิ์ ให้เป็นไปเพื่อวัตถุประสงค์ในการยกย่องบุคคลผู้ทรงคุณวุฒิ และมีคุณธรรม ได้ใช้ความรู้ความสามารถทางวิชาการจนเป็นที่ประจักษ์ว่าได้ก่อประโยชน์อันดีงามให้แก่สังคมส่วนรวม มหาวิทยาลัย ประเทศชาติ หรือนานาชาติ อันเป็นตัวอย่างให้บุคคลอื่นได้เจริญรอยตามต่อไป

ข้อ 4 ปริญญาเกิตติมศักดิ์ มีสองชั้น คือ

เอก เรียกว่า ดุษฎีบัณฑิตกิตติมศักดิ์

โท เรียกว่า มหาบัณฑิตกิตติมศักดิ์

ข้อ 5 ชื่อสาขาวิชาที่จะให้ปริญญาเกิตติมศักดิ์ ให้อนุโลมตามชื่อสาขาวิชาและอักษรย่อของปริญญาต่าง ๆ ของมหาวิทยาลัยมหาสารคาม

ข้อ 6 ผู้สมควรได้รับการพิจารณาให้ปริญญาเกิตติมศักดิ์จะต้องไม่เป็นอาจารย์ หรือข้าราชการประจำหรือผู้ดำรงตำแหน่งต่าง ๆ ในมหาวิทยาลัย หรือกรรมการสภามหาวิทยาลัยและมีคุณสมบัติข้อใดข้อหนึ่งดังต่อไปนี้

6.1 ประมุขหรือบุคคลสำคัญของมิตรประเทศ

6.2 ผู้ทำชื่อเสียงและคุณประโยชน์ต่อสังคมส่วนรวม มหาวิทยาลัย ประเทศชาติ หรือนานาชาติ

6.3 นักวิชาการที่มีผลงานดีเด่น เป็นที่ยอมรับของนักวิชาการในสาขาวิชานั้น ๆ

6.4 เป็นผู้ประสบความสำเร็จยอดเยี่ยมในงานวิชาชีพ โดยที่มีผลงานเป็นประโยชน์และเป็นแบบอย่างที่ดีแก่คนทั่วไป

ข้อ 7 ในแต่ละปีการศึกษา ให้สภามหาวิทยาลัยแต่งตั้งคณะกรรมการขึ้นคณะหนึ่งเรียกว่า คณะกรรมการสรรหาผู้ได้รับปริญญาเกิตติมศักดิ์ประจำปีการศึกษา...จำนวน 5 คน ประกอบด้วย อธิการบดี เป็นประธานกรรมการ กรรมการสภามหาวิทยาลัยผู้ทรงคุณวุฒิ กรรมการสภามหาวิทยาลัยผู้แทนผู้บริหาร และประธานสภาคณาจารย์ เป็นกรรมการ โดยมีเลขานุการสภามหาวิทยาลัยเป็นกรรมการและเลขานุการ

ข้อ 8 ให้คณะกรรมการตามข้อ 7 ส่งกำหนดการและแบบเสนอชื่อพร้อมประวัติผู้สมควรได้รับ
ปริญญาเกียรตินิยมชั้นดีไปยังบุคคลหรือองค์กรดังต่อไปนี้

ข้อ 8.1 กรรมการสภามหาวิทยาลัย

ข้อ 8.2 คณะกรรมการประจำวิทยาเขต คณะ สถาบัน สำนัก ศูนย์และหน่วยงานอื่น
ที่มีฐานะเทียบเท่าคณะในสังกัดมหาวิทยาลัยมหาสารคาม

ข้อ 8.3 กรรมการส่งเสริมกิจการมหาวิทยาลัย

ข้อ 8.4 สมาคมศิษย์เก่า

ข้อ 8.5 สภาคณาจารย์

ข้อ 9 เมื่อได้รับคำตอบแบบเสนอชื่อตามข้อ 8 กลับมาแล้ว ให้คณะกรรมการตามข้อ 7
พิจารณาคัดเลือกผู้สมควรได้รับปริญญาเกียรตินิยมชั้นดีโดยระบุชั้นและสาขาปริญญาที่สมควรได้รับ พร้อมทั้ง
เหตุผลประกอบเสนอสภามหาวิทยาลัย เพื่อพิจารณาอนุมัติ

✓ ข้อ 10 ให้อธิการบดีหรือผู้ที่ได้รับมอบหมายจากอธิการบดีแทน ดำเนินการทบทวนผู้ที่
สภามหาวิทยาลัยขออนุมัติให้ปริญญาเกียรตินิยมชั้นดีเพื่อขอคำตอบรับหรือปฏิเสธ

✓ ข้อ 11 เมื่อได้รับคำตอบรับตามข้อ 10 แล้วให้สภามหาวิทยาลัยจัดทำประกาศรายชื่อผู้ได้รับ
ปริญญาเกียรตินิยมชั้นดีประจำปีการศึกษานั้น

ข้อ 12 สภามหาวิทยาลัยอาจพิจารณาให้ปริญญาเกียรตินิยมชั้นดีแก่บุคคลใดบุคคลหนึ่ง ในวาระ
ที่เห็นสมควรเป็นกรณีพิเศษก็ได้

ข้อ 13 ให้อธิการบดีรักษาการตามข้อบังคับนี้

ประกาศ ณ วันที่ ๒๒ พฤษภาคม พ.ศ. 2539

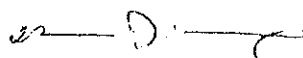

(นายมีชัย ฤชุพันธุ์)

นายกสภามหาวิทยาลัยมหาสารคาม

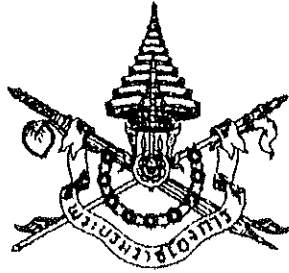

พระราชกฤษฎีกา

ว่าด้วยปริญญาในสาขาวิชา อักษรย่อสำหรับสาขาวิชา
ครูวิทยฐานะ เข้มวิทยฐานะ และครูประจำตำแหน่ง
ของมหาวิทยาลัยมหาสารคาม (ฉบับที่ ๒)

พ.ศ. ๒๕๕๑

ภูมิพลอดุลยเดช ป.ร.

ให้ไว้ ณ วันที่ ๑๑ มิถุนายน พ.ศ. ๒๕๕๑

เป็นปีที่ ๖๓ ในรัชกาลปัจจุบัน

พระบาทสมเด็จพระปรมินทรมหาภูมิพลอดุลยเดช มีพระบรมราชโองการโปรดเกล้าฯ ให้ประกาศว่า

โดยที่เป็นการสมควรแก้ไขเพิ่มเติมพระราชกฤษฎีกาว่าด้วยปริญญาในสาขาวิชา อักษรย่อสำหรับสาขาวิชา ครูวิทยฐานะ เข้มวิทยฐานะ และครูประจำตำแหน่งของมหาวิทยาลัยมหาสารคาม

อาศัยอำนาจตามความในมาตรา ๑๘๗ ของรัฐธรรมนูญแห่งราชอาณาจักรไทย กับมาตรา ๔๖ วรรคสอง และมาตรา ๕๐ วรรคสอง แห่งพระราชบัญญัติมหาวิทยาลัยมหาสารคาม พ.ศ. ๒๕๓๗ จึงทรงพระกรุณาโปรดเกล้าฯ ให้ตราพระราชกฤษฎีกาขึ้นไว้ ดังต่อไปนี้

มาตรา ๑ พระราชกฤษฎีกานี้เรียกว่า “พระราชกฤษฎีกาว่าด้วยปริญญาในสาขาวิชา อักษรย่อสำหรับสาขาวิชา ครูวิทยฐานะ เข้มวิทยฐานะ และครูประจำตำแหน่งของมหาวิทยาลัยมหาสารคาม (ฉบับที่ ๒) พ.ศ. ๒๕๕๑”

มาตรา ๒ พระราชกฤษฎีกานี้ให้ใช้บังคับตั้งแต่วันถัดจากวันประกาศในราชกิจจานุเบกษา เป็นต้นไป

มาตรา ๓ ให้ยกเลิกความในมาตรา ๔ แห่งพระราชกฤษฎีกาว่าด้วยปริญญาในสาขาวิชาอักษรย่อสำหรับสาขาวิชา ครุศึกษศึกษานันท์ เข็มวิทยศึกษานันท์ และครูประจำตำแหน่งของมหาวิทยาลัยมหาสารคาม พ.ศ. ๒๕๕๐ และให้ใช้ความต่อไปนี้แทน

“มาตรา ๔ ให้กำหนดปริญญาในสาขาวิชา และอักษรย่อสำหรับสาขาวิชาของมหาวิทยาลัยมหาสารคาม ดังต่อไปนี้

(๑) สาขาวิชาการจัดการ มีปริญญาสามชั้น คือ

(ก) เอก เรียกว่า “การจัดการคหศึกษานันท์” ใช้อักษรย่อ “กจ.ค.” และ “ปรัชญาคหศึกษานันท์” ใช้อักษรย่อ “ปร.ค.”

(ข) โท เรียกว่า “การจัดการมหานันท์” ใช้อักษรย่อ “กจ.ม.”

(ค) ตรี เรียกว่า “การจัดการบัณฑิต” ใช้อักษรย่อ “กจ.บ.”

(๒) สาขาวิชาการท่องเที่ยวและโรงแรม มีปริญญาสามชั้น คือ

(ก) เอก เรียกว่า “ปรัชญาคหศึกษานันท์” ใช้อักษรย่อ “ปร.ค.”

(ข) โท เรียกว่า “ศิลปศาสตรมหานันท์” ใช้อักษรย่อ “ศศ.ม.”

(ค) ตรี เรียกว่า “ศิลปศาสตรบัณฑิต” ใช้อักษรย่อ “ศศ.บ.”

(๓) สาขาวิชาการบัญชี มีปริญญาสามชั้น คือ

(ก) เอก เรียกว่า “บัญชีคหศึกษานันท์” ใช้อักษรย่อ “บช.ค.” และ “ปรัชญาคหศึกษานันท์” ใช้อักษรย่อ “ปร.ค.”

(ข) โท เรียกว่า “บัญชีมหานันท์” ใช้อักษรย่อ “บช.ม.”

(ค) ตรี เรียกว่า “บัญชีบัณฑิต” ใช้อักษรย่อ “บช.บ.”

(๔) สาขาวิชาการแพทย์แผนไทยประยุกต์ มีปริญญาสองชั้น คือ

(ก) โท เรียกว่า “วิทยาศาสตร์มหานันท์” ใช้อักษรย่อ “วท.ม.”

(ข) ตรี เรียกว่า “วิทยาศาสตร์บัณฑิต” ใช้อักษรย่อ “วท.บ.”

(๕) สาขาวิชาการศึกษา มีปริญญาสามชั้น คือ

(ก) เอก เรียกว่า “การศึกษาคณะศึกษาศาสตร์บัณฑิต” ใช้ตัวย่อ “กศ.ค.” และ “ปริญญาศึกษาศาสตรบัณฑิต” ใช้ตัวย่อ “ปร.ค.”

(ข) โท เรียกว่า “การศึกษามหาบัณฑิต” ใช้ตัวย่อ “กศ.ม.” และ “ศิลปศาสตรมหาบัณฑิต” ใช้ตัวย่อ “ศศ.ม.” และ “วิทยาศาสตรมหาบัณฑิต” ใช้ตัวย่อ “วท.ม.”

(ค) ตรี เรียกว่า “การศึกษามหาบัณฑิต” ใช้ตัวย่อ “กศ.บ.” และ “ศิลปศาสตรบัณฑิต” ใช้ตัวย่อ “ศศ.บ.” และ “วิทยาศาสตรบัณฑิต” ใช้ตัวย่อ “วท.บ.”

(๖) สาขาวิชาเทคโนโลยี มีปริญญาสามชั้น คือ

(ก) เอก เรียกว่า “ปริญญาศึกษาศาสตร์บัณฑิต” ใช้ตัวย่อ “ปร.ค.”

(ข) โท เรียกว่า “วิทยาศาสตรมหาบัณฑิต” ใช้ตัวย่อ “วท.ม.”

(ค) ตรี เรียกว่า “เทคโนโลยีบัณฑิต” ใช้ตัวย่อ “ทล.บ.” และ “วิทยาศาสตรบัณฑิต” ใช้ตัวย่อ “วท.บ.”

(๗) สาขาวิชานิติศาสตร์ มีปริญญาสามชั้น คือ

(ก) เอก เรียกว่า “นิติศาสตรศึกษาศาสตร์บัณฑิต” ใช้ตัวย่อ “น.ค.” และ “ปริญญาศึกษาศาสตร์บัณฑิต” ใช้ตัวย่อ “ปร.ค.”

(ข) โท เรียกว่า “นิติศาสตรมหาบัณฑิต” ใช้ตัวย่อ “น.ม.”

(ค) ตรี เรียกว่า “นิติศาสตรบัณฑิต” ใช้ตัวย่อ “น.บ.”

(๘) สาขาวิชานิติศาสตร์ มีปริญญาสามชั้น คือ

(ก) เอก เรียกว่า “นิติศาสตรศึกษาศาสตร์บัณฑิต” ใช้ตัวย่อ “นศ.ค.” และ “ปริญญาศึกษาศาสตร์บัณฑิต” ใช้ตัวย่อ “ปร.ค.”

(ข) โท เรียกว่า “นิติศาสตรมหาบัณฑิต” ใช้ตัวย่อ “นศ.ม.”

(ค) ตรี เรียกว่า “นิติศาสตรบัณฑิต” ใช้ตัวย่อ “นศ.บ.”

(๙) สาขาวิชาบริหารธุรกิจ มีปริญญาสามชั้น คือ

(ก) เอก เรียกว่า “บริหารธุรกิจศึกษาศาสตร์บัณฑิต” ใช้ตัวย่อ “บธ.ค.” และ “ปริญญาศึกษาศาสตร์บัณฑิต” ใช้ตัวย่อ “ปร.ค.”

(ข) โท เรียกว่า “บริหารธุรกิจมหาบัณฑิต” ใช้ตัวย่อ “บธ.ม.”

(ค) ตรี เรียกว่า “บริหารธุรกิจบัณฑิต” ใช้ตัวย่อ “บธ.บ.”

- (๑๐) สาขาวิชาพยาบาลศาสตร์ มีปริญญาสามชั้น คือ
- (ก) เอก เรียกว่า “พยาบาลศาสตรคุณวุฒิบัณฑิต” ใช้อักษรย่อ “พย.ค.” และ “ปรัชญาคุษฎีบัณฑิต” ใช้อักษรย่อ “ปร.ค.”
- (ข) โท เรียกว่า “พยาบาลศาสตรมหาบัณฑิต” ใช้อักษรย่อ “พย.ม.”
- (ค) ทรี เรียกว่า “พยาบาลศาสตรบัณฑิต” ใช้อักษรย่อ “พย.บ.”
- (๑๑) สาขาวิชาแพทยศาสตร์ มีปริญญาสองชั้น คือ
- (ก) เอก เรียกว่า “แพทยศาสตรคุณวุฒิบัณฑิต” ใช้อักษรย่อ “พ.ค.” และ “ปรัชญาคุษฎีบัณฑิต” ใช้อักษรย่อ “ปร.ค.”
- (ข) ทรี เรียกว่า “แพทยศาสตรบัณฑิต” ใช้อักษรย่อ “พ.บ.”
- (๑๒) สาขาวิชาเภสัชศาสตร์ มีปริญญาสามชั้น คือ
- (ก) เอก เรียกว่า “เภสัชศาสตรคุณวุฒิบัณฑิต” ใช้อักษรย่อ “ภ.ค.” และ “ปรัชญาคุษฎีบัณฑิต” ใช้อักษรย่อ “ปร.ค.”
- (ข) โท เรียกว่า “เภสัชศาสตรมหาบัณฑิต” ใช้อักษรย่อ “ภ.ม.” และ “วิทยาศาสตร์มหาบัณฑิต” ใช้อักษรย่อ “วท.ม.”
- (ค) ทรี เรียกว่า “เภสัชศาสตรบัณฑิต” ใช้อักษรย่อ “ภ.บ.”
- (๑๓) สาขาวิชามนุษยศาสตร์และสังคมศาสตร์ มีปริญญาสามชั้น คือ
- (ก) เอก เรียกว่า “ศิลปศาสตรคุณวุฒิบัณฑิต” ใช้อักษรย่อ “ศศ.ค.” และ “ปรัชญาคุษฎีบัณฑิต” ใช้อักษรย่อ “ปร.ค.”
- (ข) โท เรียกว่า “ศิลปศาสตรมหาบัณฑิต” ใช้อักษรย่อ “ศศ.ม.”
- (ค) ทรี เรียกว่า “ศิลปศาสตรบัณฑิต” ใช้อักษรย่อ “ศศ.บ.”
- (๑๔) สาขาวิชารัฐประศาสนศาสตร์ มีปริญญาสามชั้น คือ
- (ก) เอก เรียกว่า “รัฐประศาสนศาสตรคุณวุฒิบัณฑิต” ใช้อักษรย่อ “รป.ค.” และ “ปรัชญาคุษฎีบัณฑิต” ใช้อักษรย่อ “ปร.ค.”
- (ข) โท เรียกว่า “รัฐประศาสนศาสตรมหาบัณฑิต” ใช้อักษรย่อ “รป.ม.”
- (ค) ทรี เรียกว่า “รัฐประศาสนศาสตรบัณฑิต” ใช้อักษรย่อ “รป.บ.”
- (๑๕) สาขาวิชารัฐศาสตร์ มีปริญญาสามชั้น คือ

(ก) เอก เรียกว่า “รัฐศาสตร์คุณฐิบัณฑิต” ใช้อักษรย่อ “ร.ค.” และ “ปรัชญาคุณฐิบัณฑิต” ใช้อักษรย่อ “ปร.ค.”

(ข) โท เรียกว่า “รัฐศาสตร์มหาบัณฑิต” ใช้อักษรย่อ “ร.ม.”

(ค) ตรี เรียกว่า “รัฐศาสตร์บัณฑิต” ใช้อักษรย่อ “ร.บ.”

(๑๖) สาขาวิชาวัฒนธรรมศาสตร์ มีปริญญาสองชั้น คือ

(ก) เอก เรียกว่า “ปรัชญาคุณฐิบัณฑิต” ใช้อักษรย่อ “ปร.ค.”

(ข) โท เรียกว่า “ศิลปศาสตร์มหาบัณฑิต” ใช้อักษรย่อ “ศศ.ม.”

(๑๗) สาขาวิชาวิทยาการสารสนเทศ มีปริญญาสามชั้น คือ

(ก) เอก เรียกว่า “วิทยาศาสตร์คุณฐิบัณฑิต” ใช้อักษรย่อ “วท.ค.” และ “ศิลปศาสตร์คุณฐิบัณฑิต” ใช้อักษรย่อ “ศศ.ค.” และ “ปรัชญาคุณฐิบัณฑิต” ใช้อักษรย่อ “ปร.ค.”

(ข) โท เรียกว่า “วิทยาศาสตร์มหาบัณฑิต” ใช้อักษรย่อ “วท.ม.” และ “ศิลปศาสตร์มหาบัณฑิต” ใช้อักษรย่อ “ศศ.ม.”

(ค) ตรี เรียกว่า “วิทยาศาสตร์บัณฑิต” ใช้อักษรย่อ “วท.บ.” และ “ศิลปศาสตร์บัณฑิต” ใช้อักษรย่อ “ศศ.บ.”

(๑๘) สาขาวิชาวิทยาการสิ่งแวดล้อมและทรัพยากรธรรมชาติ มีปริญญาสามชั้น คือ

(ก) เอก เรียกว่า “ปรัชญาคุณฐิบัณฑิต” ใช้อักษรย่อ “ปร.ค.”

(ข) โท เรียกว่า “วิทยาศาสตร์มหาบัณฑิต” ใช้อักษรย่อ “วท.ม.”

(ค) ตรี เรียกว่า “วิทยาศาสตร์บัณฑิต” ใช้อักษรย่อ “วท.บ.”

(๑๙) สาขาวิชาวิทยาศาสตร์ มีปริญญาสามชั้น คือ

(ก) เอก เรียกว่า “ปรัชญาคุณฐิบัณฑิต” ใช้อักษรย่อ “ปร.ค.”

(ข) โท เรียกว่า “วิทยาศาสตร์มหาบัณฑิต” ใช้อักษรย่อ “วท.ม.”

(ค) ตรี เรียกว่า “วิทยาศาสตร์บัณฑิต” ใช้อักษรย่อ “วท.บ.”

(๒๐) สาขาวิชาวิทยาศาสตร์สุขภาพ มีปริญญาสามชั้น คือ

(ก) เอก เรียกว่า “ปรัชญาคุณฐิบัณฑิต” ใช้อักษรย่อ “ปร.ค.”

(ข) โท เรียกว่า “วิทยาศาสตร์มหาบัณฑิต” ใช้อักษรย่อ “วท.ม.”

(ค) ตรี เรียกว่า “วิทยาศาสตร์บัณฑิต” ใช้อักษรย่อ “วท.บ.”

- (๒๑) สาขาวิชาวิศวกรรมศาสตร์ มีปริญญาสามชั้น คือ
- (ก) เอก เรียกว่า “วิศวกรรมศาสตรดุษฎีบัณฑิต” ใช้ตัวย่อ “วศ.ค.” และ “ปรัชญาดุษฎีบัณฑิต” ใช้ตัวย่อ “ปร.ค.”
- (ข) โท เรียกว่า “วิศวกรรมศาสตรมหาบัณฑิต” ใช้ตัวย่อ “วศ.ม.”
- (ค) ตรี เรียกว่า “วิศวกรรมศาสตรบัณฑิต” ใช้ตัวย่อ “วศ.บ.”
- (๒๒) สาขาวิชาศิลปกรรมศาสตร์ มีปริญญาสามชั้น คือ
- (ก) เอก เรียกว่า “ศิลปกรรมศาสตรดุษฎีบัณฑิต” ใช้ตัวย่อ “ศป.ค.” และ “ปรัชญาดุษฎีบัณฑิต” ใช้ตัวย่อ “ปร.ค.”
- (ข) โท เรียกว่า “ศิลปกรรมศาสตรมหาบัณฑิต” ใช้ตัวย่อ “ศป.ม.” และ “ศิลปศาสตรมหาบัณฑิต” ใช้ตัวย่อ “ศศ.ม.”
- (ค) ตรี เรียกว่า “ศิลปกรรมศาสตรบัณฑิต” ใช้ตัวย่อ “ศป.บ.” และ “ศิลปศาสตรบัณฑิต” ใช้ตัวย่อ “ศศ.บ.”
- (๒๓) สาขาวิชาเศรษฐศาสตร์ มีปริญญาสามชั้น คือ
- (ก) เอก เรียกว่า “เศรษฐศาสตรดุษฎีบัณฑิต” ใช้ตัวย่อ “ศ.ค.” และ “ปรัชญาดุษฎีบัณฑิต” ใช้ตัวย่อ “ปร.ค.”
- (ข) โท เรียกว่า “เศรษฐศาสตรมหาบัณฑิต” ใช้ตัวย่อ “ศ.ม.”
- (ค) ตรี เรียกว่า “เศรษฐศาสตรบัณฑิต” ใช้ตัวย่อ “ศ.บ.”
- (๒๔) สาขาวิชาสถาปัตยกรรมศาสตร์ มีปริญญาสามชั้น คือ
- (ก) เอก เรียกว่า “สถาปัตยกรรมศาสตรดุษฎีบัณฑิต” ใช้ตัวย่อ “สธ.ค.” และ “ปรัชญาดุษฎีบัณฑิต” ใช้ตัวย่อ “ปร.ค.”
- (ข) โท เรียกว่า “สถาปัตยกรรมศาสตรมหาบัณฑิต” ใช้ตัวย่อ “สธ.ม.”
- (ค) ตรี เรียกว่า “สถาปัตยกรรมศาสตรบัณฑิต” ใช้ตัวย่อ “สธ.บ.”
- (๒๕) สาขาวิชาสัตวศาสตร์ มีปริญญาสามชั้น คือ
- (ก) เอก เรียกว่า “ปรัชญาดุษฎีบัณฑิต” ใช้ตัวย่อ “ปร.ค.”
- (ข) โท เรียกว่า “วิทยาศาสตร์มหาบัณฑิต” ใช้ตัวย่อ “วท.ม.”
- (ค) ตรี เรียกว่า “วิทยาศาสตร์บัณฑิต” ใช้ตัวย่อ “วท.บ.”

(๒๖) สาขาวิชาสาธารณสุขศาสตร์ มีปริญญาสามชั้น คือ

(ก) เอก เรียกว่า “สาธารณสุขศาสตรดุษฎีบัณฑิต” ใช้อักษรย่อ “ส.ด.” และ “ปริญญา
ดุษฎีบัณฑิต” ใช้อักษรย่อ “ปร.ด.”

(ข) โท เรียกว่า “สาธารณสุขศาสตรมหาบัณฑิต” ใช้อักษรย่อ “ส.ม.” และ
“วิทยาศาสตรมหาบัณฑิต” ใช้อักษรย่อ “วท.ม.”

(ค) ตรี เรียกว่า “สาธารณสุขศาสตรบัณฑิต” ใช้อักษรย่อ “ส.บ.” และ “วิทยาศาสตร
บัณฑิต” ใช้อักษรย่อ “วท.บ.”

(๒๗) สาขาวิชาสิทธิมนุษยชนศึกษา มีปริญญาสามชั้น คือ

(ก) เอก เรียกว่า “ศิลปศาสตรดุษฎีบัณฑิต” ใช้อักษรย่อ “ศส.ด.” และ “ปริญญา
ดุษฎีบัณฑิต” ใช้อักษรย่อ “ปร.ด.”

(ข) โท เรียกว่า “ศิลปศาสตรมหาบัณฑิต” ใช้อักษรย่อ “ศส.ม.”

(ค) ตรี เรียกว่า “ศิลปศาสตรบัณฑิต” ใช้อักษรย่อ “ศส.บ.”

ทั้งนี้ หากมีสาขาหรือวิชาเอกให้ระบุชื่อสาขาหรือวิชาเอกนั้นไว้ในวงเล็บต่อท้ายปริญญาด้วย”

มาตรา ๔ ให้ยกเลิกความในมาตรา ๗ แห่งพระราชกฤษฎีกาว่าด้วยปริญญาในสาขาวิชา
อักษรย่อสำหรับสาขาวิชา ครุฑวิทยฐานะ เข็มวิทยฐานะ และครุฑประจำตำแหน่งของมหาวิทยาลัย
มหาสารคาม พ.ศ. ๒๕๕๐ และให้ใช้ความต่อไปนี้แทน

“มาตรา ๗ ครุฑประจำตำแหน่งและเครื่องหมายประกอบครุฑประจำตำแหน่งของนายก
สภามหาวิทยาลัย กรรมการสภามหาวิทยาลัย อธิการบดี และคณาจารย์ของมหาวิทยาลัยมหาสารคาม
มีดังต่อไปนี้

(๑) นายกสภามหาวิทยาลัย ครุฑทำด้วยผ้าหรือแพรสีเทาเข้ม เย็บเป็นเส้นคลุมยาว
เหนือข้อเท้าพอประมาณ หลังจับ ตัวเสื้อผ่าอกตลอด มีแถบกำมะหยี่หรือสักหลาดสีเหลือง
กว้าง ๑๐ เซนติเมตร ขลิบริมด้วยผ้าสีดำ กว้าง ๐.๕ เซนติเมตร เย็บติดเป็นสายตลอดด้านหน้า
ทั้งสองข้าง แขนเสื้อปลายบานยาวระดับข้อมือ คอกลางแขนเสื้อทั้งสองข้างมีแถบกำมะหยี่
หรือสักหลาดสีเหลือง กว้าง ๔.๕ เซนติเมตร ยาว ๔๒ เซนติเมตร ปลายแถบทั้งสองข้างเป็นมุมแหลม
จำนวน ๔ แถบ ติดเรียงกันตามขวางระยะห่าง ๓.๕ เซนติเมตร ตัวเสื้อประดับด้วยสายสร้อยทำด้วย

โลหะสีทอง มีฝักค่องคอด้านในมีลักษณะเช่นเดียวกับครุฑคู่ขี้นกติด ด้านนอกมีพื้นเป็นผ้าตัวนหรือแพรสีเทา มีแถบกำมะหยี่หรือสักหลาดสีเหลือง กว้าง ๑.๕ เซนติเมตร ขลิบริมขอบล่าง

(๒) กรรมการสภามหาวิทยาลัย เช่นเดียวกับนายกสภามหาวิทยาลัย แต่ตัวเสื้อไม่มีสายสร้อยประดับ

(๓) อธิการบดี เช่นเดียวกับนายกสภามหาวิทยาลัย แต่ตัวเสื้อประดับด้วยสายสร้อยทำด้วยโลหะสีเงิน

(๔) คณาจารย์ ครูทำด้วยผ้าหรือแพรสีเทาเข้ม เย็บเป็นเสื้อคลุมยาวเหนือข้อเท้าพมประมาณหลังจีบ ตัวเสื้อผ่าอกตลอด มีแถบกำมะหยี่หรือสักหลาดสีเทาเข้มกว้าง ๑๐ เซนติเมตร ขลิบริมด้วยผ้าสีเหลือง กว้าง ๐.๕ เซนติเมตร เย็บติดเป็นสายตลอดด้านหน้าทั้งสองข้าง แขนเสื้อปลายบานยาวระดับข้อมือ ตอนกลางแขนเสื้อทั้งสองข้างมีแถบกำมะหยี่หรือสักหลาดสีเหลือง กว้าง ๔.๕ เซนติเมตร ยาว ๔๒ เซนติเมตร ปลายแถบทั้งสองข้างเป็นมุมแหลม จำนวน ๓ แถบ ติดเรียงกันตามขวางระยะห่าง ๓.๕ เซนติเมตร ตัวเสื้อประดับด้วยเข็มวิทย์ฐานะ จำนวน ๒ อัน ในระดับหน้าอกกึ่งกลางของแถบกำมะหยี่หรือสักหลาดสีเทาเข้มด้านหน้าทั้งสองข้าง มีฝักค่องคอด้านในมีลักษณะเช่นเดียวกับครุฑคู่ขี้นกติด ด้านนอกมีพื้นเป็นผ้าตัวนหรือแพรสีเทา มีแถบกำมะหยี่หรือสักหลาดสีเหลือง กว้าง ๑.๕ เซนติเมตร ขลิบริมขอบล่าง”

มาตรา ๕ ให้ยกเลิกความในมาตรา ๘ แห่งพระราชกฤษฎีกาว่าด้วยปริญญาในสาขาวิชาอักษรย่อสำหรับสาขาวิชา ครุฑวิทย์ฐานะ เข็มวิทย์ฐานะ และครูประจำตำแหน่งของมหาวิทยาลัยมหาสารคาม พ.ศ. ๒๕๕๐ และให้ใช้ความต่อไปนี้แทน

“มาตรา ๘ สีประจำมหาวิทยาลัยมหาสารคาม และสีประจำสาขาวิชา มีดังต่อไปนี้

- | | |
|------------------------------------|--------------|
| (๑) มหาวิทยาลัย | สีเหลืองเทา |
| (๒) สาขาวิชาการจัดการ | สีส้ม |
| (๓) สาขาวิชาการท่องเที่ยวและโรงแรม | สีม่วงอ่อน |
| (๔) สาขาวิชาการบัญชี | สีแดงเลือดนก |
| (๕) สาขาวิชาการแพทย์แผนไทยประยุกต์ | สีเขียวไฟ |
| (๖) สาขาวิชาการศึกษา | สีแสด |
| (๗) สาขาวิชาเทคโนโลยี | สีชมพู |

(๘) สาขาวิชานิติศาสตร์	สีน้ำเงิน
(๙) สาขาวิชานิติศาสตร์	สีกรมท่า
(๑๐) สาขาวิชาบริหารธุรกิจ	สีฟ้า
(๑๑) สาขาวิชาพยาบาลศาสตร์	สีขาว
(๑๒) สาขาวิชาแพทยศาสตร์	สีเขียว
(๑๓) สาขาวิชาเภสัชศาสตร์	สีเขียวมะกอก
(๑๔) สาขาวิชามนุษยศาสตร์และสังคมศาสตร์	สีม่วง
(๑๕) สาขาวิชารัฐประศาสนศาสตร์	สีฟ้าเข้ม
(๑๖) สาขาวิชารัฐศาสตร์	สีน้ำตาลอ่อน
(๑๗) สาขาวิชาวัฒนธรรมศาสตร์	สีเทาเงิน
(๑๘) สาขาวิชาวิทยาการสารสนเทศ	สีน้ำเงินเข้ม
(๑๙) สาขาวิชาวิทยาการสิ่งแวดล้อมและทรัพยากรธรรมชาติ	สีเขียวทองอ่อน
(๒๐) สาขาวิชาวิทยาศาสตร์	สีเหลือง
(๒๑) สาขาวิชาวิทยาศาสตร์สุขภาพ	สีเขียวเข้ม
(๒๒) สาขาวิชาวิศวกรรมศาสตร์	สีเลือดหมู
(๒๓) สาขาวิชาศิลปกรรมศาสตร์	สีทอง
(๒๔) สาขาวิชาเศรษฐศาสตร์	สีฟ้าอ่อน
(๒๕) สาขาวิชาสถาปัตยกรรมศาสตร์	สีน้ำตาล
(๒๖) สาขาวิชาสัตวศาสตร์	สีครีม
(๒๗) สาขาวิชาสาธารณสุขศาสตร์	สีชมพูอมส้ม
(๒๘) สาขาวิชาสิทธิมนุษยชนศึกษา	สีบานเย็น

ผู้รับสนองพระบรมราชโองการ

สมัคร สุนทรเวช

นายกรัฐมนตรี

หมายเหตุ :- เหตุผลในการประกาศใช้พระราชกฤษฎีกานี้ คือ เนื่องจากมหาวิทยาลัยมหาสารคาม ได้เปิดสอนสาขาวิชาวิทยาศาสตร์สุขภาพ สาขาวิชาสัตวศาสตร์ และสาขาวิชาสิทธิมนุษยชนศึกษาเพิ่มขึ้น และได้กำหนดให้มีครูประจำตำแหน่งและเครื่องหมายประกอบครูประจำตำแหน่งของคณาจารย์ มหาวิทยาลัยมหาสารคาม สมควรกำหนดปริญญาในสาขาวิชาและอักษรย่อสำหรับสาขาวิชา และกำหนด สี่ประจำสาขาวิชาสำหรับสาขาวิชาที่เพิ่มขึ้น รวมทั้งกำหนดครูประจำตำแหน่งและเครื่องหมายประกอบครู ประจำตำแหน่งคณาจารย์ของมหาวิทยาลัย จึงจำเป็นต้องตราพระราชกฤษฎีกานี้